

MISTERUL DIN EGIPT – PRIMUL TUNEL
RADU CINAMAR

MISTERUL DIN EGIPT – PRIMUL TUNEL CAPITOLUL 1

O ȘANSĂ FORMIDABILĂ

FĂRĂ ÎNDOIALĂ că ultimii doi ani din viața mea au însemnat transformări profunde atât în concepția și ideologia personală despre lume și despre țelul vieții, cât și în ceea ce privește integrarea mea socială și accesul pe care l-am avut la unele realități foarte bulversante pentru omul obișnuit. Trebuie să adaug aici și oportunitatea de a veni în contact cu un domeniu elevat al cunoașterii ezoterice. Pentru aceasta, mai ales, și pentru celelalte îmi sunt recunoscător lui Cezar Brad, cel care practic mi-a luminat puterea de înțelegere asupra unor aspecte fundamentale ale vieții. Nu cunosc deocamdată și nici nu-mi stă în putință să analizez cauzele subtile care au condus la participarea mea destul de activă în complicatul angrenaj al evenimentelor legate de activitatea Departamentului Zero, dar cert este faptul că viziunea părintelui Arsenie Boca se împlinește pas cu pas¹

În această perioadă cu totul specială din viața mea mi-am pus de multe ori și foarte serios întrebarea dacă ceea ce trăiam și vedeam era un vis sau dacă era chiar realitatea existenței cotidiene. Am învățat curând că, cel puțin din punct de vedere principial, delimitarea între aceste două stări de conștiință este destul de

⁽¹⁾Aici autorul se referă la un pasaj din Capitolul 2 al primului volum din serie (*Viitor cu cap de mort - In culisele puterii*) (n.ed.)

relativă. În unele momente extrem de intense, granița dintre vis și așa-zisa realitate fizică pare să se estompeze foarte mult. Întâlnirea cu zeița Machandi în peștera din Tibet și mai ales momentul inițierii pe care am primit-o pe vârful Gugu din Munții Retezat² se pot integra foarte ușor în această categorie. Toate acestea mi-au deschis perspective nebănuite în existența de zi cu zi. Obiectivele mele s-au modificat în mare parte, iar aspirațiile s-au orientat cu o deosebită forță către studiul aprofundat al ezoterismului și spiritualității. În secret, nutream dorința intensă de a fi inițiat în tainele alchimiei autentice, grație uluitoarelor informații pe care le-am primit de la Elinor³. Începusem să înțeleg că aproape nimic nu este întâmplător în viața pe care o trăim și că relațiile și întâlnirile cu anumite persoane care ne impresionează profund din punct de vedere mental și emoțional sunt de fapt rodul unor cauze misterioase și doar aparent întâmplătoare, care conduc spre un scop bine definit.

^{(2), (3)} Vezi volumul 2 din serie (*12 zile - O inițiere secretă în tărâmul tainic al zeilor*) (n.ed.)

Laboratorul secret

În timpul scurtei perioade pe care am petrecut-o cu Elinor, acest aspect s-a dovedit a fi pe deplin adevărat, căci la puțin timp după ce ne-am întors din

Munții Retezat el m-a înștiințat că trebuie să părăsească țara pentru o perioadă nedefinită. Mi-a explicat aceasta într-o discuție pe care am purtat-o la telefon și îmi aduc aminte că am remarcat pauza sugestivă pe care Elinor a făcut-o după ce mi-a adus la cunoștință plecarea sa. Apoi mi-a destăinuit că doctorul Xien I-a sfătuit să-mi lase mie în grijă vila sa, în perioada în care va lipsi din țară. Probabil că cei doi au discutat mai mult pe această temă, dar Elinor s-a limitat doar la a-mi face acea ofertă cu totul neașteptată pentru mine. Discuția a avut loc în luna februarie a anului 2005 și eu, destul de emoționat și surprins, am acceptat' bucuros propunerea lui. Nu numai că vila lui Elinor era un spațiu foarte agreabil și modern pentru locuit, dar atracția irezistibilă o constituia marea bibliotecă ce ocupă două din camerele mari de la etaj, special proiectate pentru studiu. Într-una din vizitele pe care i-am făcut-o lui Elinor după întoarcerea din Retezat, el mi-a prezentat întreaga vilă și dependențele ei, oferindu-mi detalii bogate mai ales despre biblioteca sa. Priveam uluit la cele aproximativ șapte mii de volume (unele dintre ele foarte rare, după cum m-a informat chiar el), frumos și ordonat așezate în rafturi speciale din lemn. Acum, privind retrospectiv, sunt sigur că a existat un sens ascuns în dorința lui de a-mi prezenta locuința; era foarte posibil ca el și doctorul Xien să fi luat deja acea hotărâre de a-mi lăsa casa în primire și atunci Elinor nu făcea decât să mă „acomodeze” cu spațiul respectiv. În mod firesc, am reacționat cu o bucurie abia reținută atunci când am înțeles despre ce era vorba. După o scurtă pauză în care i-am simțit mulțumirea că acceptasem propunerea lui, el a adăugat cu o voce gravă în telefon:

— Mai este un aspect despre care vreau să vorbim, dar pentru aceasta este necesar să ne vedem.

Am intuit că era vorba despre ceva mai serios și am fixat întâlnirea pentru a doua zi, seara. Am fost punctual și totodată nerăbdător să aflu motivul pentru care Elinor mă invitase la el.

— În primul rând, trebuie să-ți spun că mâine voi părăsi România, mi-a clarificat el imediat unul dintre punctele importante.

Deși eram relativ uimit de rapiditatea cu care se petreceau lucrurile, învățasem totuși să mă adaptez în timp util și să-mi controlez noianul de gânduri și întrebări firești care îmi veneau în minte, ordonându-le după necesitățile imediate. Elinor mi-a oferit apoi unele detalii de ordin tehnic și administrativ cu privire la întreținerea vilei și apoi m-a invitat să-l urmez la subsol, acolo unde nu mai fusesem până atunci.

Am coborât pe o scară elegantă din marmură albă și am ajuns într-un fel de living de formă rotundă, cu un diametru de aproximativ cinci metri. Peretele curbat era zugrăvit într-o splendidă culoare bleu, liniștitoare, iar pe solul din marmură era un mozaic ce înfățișa fără îndoială un simbol cu o adâncă semnificație ezoterică; el era format dintr-un triunghi cu baza la scara pe care am coborât și cu vârful până în dreptul singurei uși din acel loc la subsol. Triunghiul avea culoarea ocru, iar în interiorul său erau reprezentate mai multe semne complicate, printre care am remarcat și binecunoscutul simbol al Caduceului lui Mercur. Aceste reprezentări erau realizate însă din marmură de culoare albă și roșu închis.

Am simțit deodată că mă înfior din tălpi până în creștet atunci când am coborât ultima treaptă, urmându-l pe Elinor, și am ajuns în dreptul ușii care era alcătuită din lemn masiv și din metal. În lemnul din partea centrală a ușii era încrustat un simbol realizat din aliaj de cupru; acesta reprezenta un cerc mare,

format dintr-un șarpe care se răsucea astfel încât ajungea să-și prindă în gură propria lui coadă. În dreptul ușii am observat un sistem digital de alarmă, care a fost dezactivat de Elinor prin tastarea unui anumit cod. Imediat după ce s-a auzit clinchetul specific ce semnala îndepărtarea siguranței, Elinor a apăsat pe clanță și am pătruns într-o cameră destul de mare, în care se aflau foarte multe aparate și instalații, mai ales din sticlă.

Am fost invitat înăuntru și, intrând în acel loc care mi se părea un adevărat sanctuar, am realizat că el reprezenta un laborator ultramodern de alchimie. De-a lungul timpului avusesem ocazia să văd câteva fotografii și pictograme care reprezentau momente din activitatea alchimiștilor din Evul Mediu, dar ceea ce mi se înfățișa ochilor acolo, în subsolul vilei lui Elinor, depășea cu mult în complexitate firavele retorte din vechile desene reprezentând laboratoarele alchimiștilor din Epoca Renașterii. Sistemele de eprubete erau foarte complicate, având uneori brațe care traversau camera pe deasupra capetelor noastre, care se intersectau și care mai apoi coborau spre niște recipiente de sticlă, unele mai mari, altele mai mici, având fie formă de trunchi de con, fie formă sferică ori chiar de clepsidră. Am văzut de asemenea și două mașini centrifuge moderne, cu mai multe eprubete, o instalație ciudată din metal, care era racordată la ceea ce eu am interpretat a fi „cuptorul” și un computer. Pe unul din pereții camerei era plasat un dulap foarte mare, cu multe rafturi în care se aflau aliniat diverse recipiente din sticlă cu substanțe colorate, având fiecare eticheta lui. M-am apropiat de unul dintre rafturi și am citit la întâmplare eticheta de pe un borcan de sticlă perfect etanșezat cu un capac special: *tiosulfat de sodiu*. Totul era perfect ordonat și aranjat în mod evident într-o anumită ordine pentru a putea fi folosit în modul cel mai eficient. Cam o treime din lungimea dulapului era însă altfel compartimentată și acolo am putut remarca multe cărți și chiar manuscrise, care păreau a fi foarte vechi. Fără îndoială că ele reprezentau o parte a documentației specifice ce viza misterioasele procese alchimice.

M-am întors spre Elinor, care era preocupat să regleze ceva la dispozitivul din metal așezat lângă masa centrală din marmură; pe aceasta se aflau retortele și vasele din sticlă. Am observat atunci pe peretele din spatele lui două instalații mari de ventilație, complet automatizate, care reglau și mențineau indicii atmosferici din acea încăpere la niște valori prestabilite. Pe tavan am remarcat patru instalații de stingere a incendiului, iar în fața cuptorului modern am văzut că era plasată o canapea din piele destul de îngustă, pentru două persoane. M-am apropiat de acel loc, deoarece cuptorul avea o formă aparte, semănând oarecum cu o casă cu acoperiș ascuțit.

— Din păcate am ajuns la concluzia că, oricât de performant și exact ar fi acest tip de cuptor modern, care este electric, el nu poate suplini valoarea cuptorului clasic, cu flacără, mi-a explicat Elinor. Lipsește o anumită dimensiune subtilă a procesului, dar încă mai meditez la acest aspect.

După o scurtă pauză, el a adăugat zâmbind ușor:

— Să știi că nimeni nu a mai pătruns în această încăpere, după ce am instalat totul aici. În cazul tău simt însă că este vorba despre altceva și de aceea am dorit să-ți arăt această parte secretă a casei. Totuși este mult prea devreme, având în vedere cunoștințele pe care le ai acum, să intru în detalii tehnice și să-ți explic procesele alchimice la care lucrez. De altfel, eu însumi încă studiez intens aceste procese, care ascund multe enigme.

Am pus atunci întrebarea care îmi stătea pe limbă:

— Dar nu ai obținut Piatra Filosofală...

Elinor a râs foarte degajat.

— Dragul meu, acesta este un țel pe care toți alchimiștii și-l doresc; este chiar aspectul fundamental al activității lor. Dacă aș fi reușit deja să obțin Piatra Filosofală, aproape că nu aș mai fi avut de ce să intru în acest laborator. Totuși, am ajuns la anumite rezultate intermediare.

Și spunând aceasta se îndreptă către o secțiune a marelui dulap și luă de pe un raft o sticlă ce conținea un lichid de culoare galben-arămie. Elinor a lăsat să cadă exact două picături într-o linguriță elegantă din argint și apoi mă invită să înghit acel lichid. Puțin emoționat și nesigur, am luat totuși lingurița și am înghițit repede conținutul. De fapt, datorită cantității foarte mici, aproape că nu am simțit prezența acelei substanțe în gura mea. La început nu am remarcat nimic neobișnuit, însă după aproximativ o jumătate de minut am simțit că mă clatin; o greață acută parcă îmi bloca respirația la baza gâtului, care aveam impresia că se umflase enorm, deoarece nu mai puteam să înghit. Am transpirat brusc și m-am așezat destul de panicat pe canapeaua din fața cuptorului. Între timp, Elinor citea liniștit dintr-o carte pe care o luase de pe raft. O fierbințeală neașteptată mă cuprinsese de la tălpi, urcând rapid spre cap. Inima îmi bătea nebunește și eram lac de transpirație. Când acea senzație de căldură intensă a ajuns în dreptul gâtului, am simțit o puternică degajare energetică în jurul meu, ca o sferă, care mi-a cuprins capul parcă în mii de ace. Cred că atunci, pentru câteva momente, mi-am pierdut cunoștința, dar am reușit să rezist acelei senzații foarte intense. Treptat, am remarcat cum căldura se disipează, lăsând loc unei stări extrem de agreabile și foarte pure. Aveam efectiv senzația unei curățenii depline, ca și cum m-aș fi născut chiar atunci. Sufletul mi-a fost inundat de o mare bucurie, iar forțele mi-au revenit brusc, însă mult amplificate. M-am ridicat cu un salt de pe canapeaua pe care mă așezasem chinuit și, fără să-mi reglez prea bine volumul vocii datorită bucuriei și surescitării de *care fusesem* cuprins, i-am strigat lui Elinor că aș dori să mai beau din acel lichid.

Bărbatul din fața mea închise cartea și mă privi amuzat.

— Desigur, îmi spuse el, dar asta numai dacă dorești foarte mult să închei socotelile cu această lume. Este un elixir atât de puternic, încât la stadiul și la condiția psiho-fiziologică în care te afli acum, aproape sigur corpul tău ar ceda. Nu uita că una din regulile esențiale în alchimie este aceea de a păstra proporțiile armoniei. Cu timpul, acestea vor ghida ființa umană spre o condiție fizică, mentală și spirituală din ce în ce mai elevată și atunci ea va ajunge să înțeleagă lucrurile într-un cu totul alt mod, de pe o poziție superioară.

Mi-am stăpânit cu greu dorința de a-l contrazice, dar am realizat totuși adevărul spuselor lui. Am părăsit după aceea amândoi încăperea și, după ce a securizat intrarea, Elinor m-a condus în livingul de la parter, unde mi-a dat alte amănunte administrative de care trebuia să mă ocup în lipsa lui. Mi-a spus că are deplină încredere în mine și că va veni un timp când îmi va putea explica mai în profunzime unele aspecte specifice, operaționale ale științei alchimiei. A subliniat însă faptul că, pentru a ajunge la acel stadiu, era necesar într-o primă fază să mă documentez foarte bine. Am înțeles imediat aluzia la imensa bibliotecă pe care o aveam la dispoziție și i-am mulțumit cu multă sinceritate pentru încrederea pe care mi-o acorda.

A doua zi Elinor a părăsit România și, chiar dacă mie mi-a dezvăluit destinația spre care se îndrepta, precum și alte elemente specifice legate de acest aspect, m-a rugat să nu pomenesc nimănui acele detalii. Deoarece îi cunoșteam

În linia mari istoria vieții, am înțeles imediat motivațiile sale în această direcție. A urcat în mașina personală, foarte elegantă, fiind însoțit de un bărbat matur, pe care nu îl cunoșteam. M-a frapat faptul să văd că pleacă doar cu o mică geantă de voiaj, în care se afla și enigmaticul dispozitiv de care nu se despărțea practic niciodată. Mi-a spus că în acel moment nu putea să știe cu precizie când ne vom revedea, dar că acest lucru va fi totuși posibil într-un viitor nu prea îndepărtat. Mi-a înmănat toate cheile casei, *fără să-mi destăinuiească totuși și cifrul de la laboratorul alchimic de la subsol*. M-a rugat să înțeleg faptul că decizia lui reprezenta o măsură în plus de precauție, atât pentru mine, cât și pentru el. Am simțit atunci o mare părere de rău. Remarcând dezamăgirea mea, Elinor mi-a precizat că era vorba doar de o situație temporară și că nu trebuia să-mi fac griji în această privință.

— Curând vei înțelege în profunzime că toate câte se petrec își au timpul lor de manifestare. Totul vine într-o anumită ordine și e dictat de o anumită necesitate spațio-temporală peste care nu trebuie să trecem, decât în situații cu totul excepționale. Aceste lucruri ți se vor clarifica din ce în ce mai bine, pe măsură ce cunoștințele tale vor deveni tot mai profunde. Uneori, spre marea ta mirare, „saltul” poate să survină pe neașteptate.

Ne-am luat rămas bun și ne-am despărțit cu speranța că ceea ce a început, trebuie cumva să continue în virtutea legii evoluției. Nici nu bănuiam atunci câtă dreptate avusese Elinor spunându-mi despre acele momente ale vieții în care șansa ne oferă câteodată niște oportunități uluitoare.

Revederea

Curând am constatat că biblioteca din vila lui Elinor conținea lucrări remarcabile, multe dintre ele de o inestimabilă valoare; mi-am făcut așadar obiceiul de a trece tot mai des pe acolo și de a rămâne uneori chiar ore în șir citind și conspectând din cărțile care fuseseră atent selectate. De multe ori îmi doream cu intensitate prezența lui Cezar pentru a-mi desluși unele aspecte care erau menționate în acele texte ezoterice, dar căroră nu le puteam intui în totalitate înțelesul. Știam că el m-ar fi putut lămuri foarte repede în acele privințe, așa cum făcuse de atâtea ori înainte. Tânjeam după vocea lui calmă și plină de bunătate, niciodată ironică sau exasperată de neștiința mea. Simpla lui prezență și apropiere îmi crea o stare de mare siguranță, de claritate în gândire și de deschidere sufletească.

În acea perioadă pe care am petrecut-o după plecarea lui Elinor am fost aproape cu desăvârșire singur, preferând să meditez cât mai adânc la persoanele cu care m-am întâlnit și la evenimentele cu care m-am confruntat în ultimii ani. Am înțeles încetul cu încetul că există un sens profund în felul în care se derulează viața noastră și că tot ceea ce ni se petrece se află într-o directă legătură cauzală cu alte acțiuni pe care noi le-am săvârșit înainte. Cu toate acestea, concluzia mea fermă avea mai mult o bază intuitivă, deoarece nu eram încă în măsură să cunosc aceste „rădăcini” ale faptelor mele din trecut, care au condus la extraordinarele conjuncturi în care am fost implicat. Mai curând aveam senzația unui fir director care mă călăuzește pas cu pas, din necunoscut, pe care îl puteam simți intuitiv în inima și în sufletul meu. Pornind de la această idee, mi-am pus întrebarea ce sau *cine* mă călăuzește astfel. Luasem deja cu mult timp înainte hotărârea de a mă abandona, indiferent de riscuri, slujirii

binelui într-un mod altruist, după propriile mele posibilități. De altfel, căile principale prin care am fost îndemnat să realizez aceasta mi-au fost sugerate de persoanele cărora le datorez practic totul din punctul de vedere al maturizării mele spirituale. Aici mă refer în special la Cezar Brad, apoi la doctorul Xien, la Elinor și într-un mod cu totul aparte la zeița Machandi.

Am aflat că mulți cititori ai celor două volume anterioare pe care le-am scris și-au manifestat nerăbdarea sau nedumerirea vizavi de faptul că volumul trei al seriei nu a apărut mai repede pe piață. Cu o totală sinceritate mărturisesc că nu vedeam rostul scrierii unui volum în care practic nu aveam nimic de spus decât despre „alchimia” mea mentală și despre aprofundarea unor învățături inițiatice. În plus, așa după cum îmi indicase doctorul Xien, nu era nici momentul putea explica mai în profunzime unele aspecte specifice, operaționale ale științei alchimiei. A subliniat însă faptul că, pentru a ajunge la acel stadiu, era necesar într-o primă fază să mă documentez foarte bine. Am înțeles imediat aluzia la imensa bibliotecă pe care o aveam la dispoziție și i-am mulțumit cu multă sinceritate pentru încrederea pe care mi-o acorda.

A doua zi Elinor a părăsit România și, chiar dacă mie mi-a dezvăluit destinația spre care se îndrepta, precum și alte elemente specifice legate de acest aspect, m-a rugat să nu pomenesc nimănui acele detalii. Deoarece îi cunoșteam în linii mari istoria vieții, am înțeles imediat motivațiile sale în această direcție. A urcat în mașina personală, foarte elegantă, fiind însoțit de un bărbat matur, pe care nu îl cunoșteam. M-a frapat faptul să văd că pleacă doar cu o mică geantă de voiaj, în care se afla și enigmaticul dispozitiv de care nu se despărțea practic niciodată. Mi-a spus că în acel moment nu putea să știe cu precizie când ne vom revedea, dar că acest lucru va fi totuși posibil într-un viitor nu prea îndepărtat. Mi-a înmănat toate cheile casei, *fără să-mi destăinuiească totuși și cifrul de la laboratorul alchimic de la subsol*. M-a rugat să înțeleg faptul că decizia lui reprezenta o măsură în plus de precauție, atât pentru mine, cât și pentru el. Am simțit atunci o mare părere de rău. Remarcând dezamăgirea mea, Elinor mi-a precizat că era vorba doar de o situație temporară și că nu trebuia să-mi fac griji în această privință.

— Curând vei înțelege în profunzime că toate câte se petrec își au timpul lor de manifestare. Totul vine într-o anumită ordine și e dictat de o anumită necesitate spațio-temporală peste care nu trebuie să trecem, cunoașteri. De pildă, cu toate informațiile pe care le găsisem în lucrările de specialitate, aveam totuși nevoie de unele explicații mult mai nuanțate, care mi-ar fi lămurit mai bine înțelegerea unor aspecte diferite ale Creației. Știam că nu le puteam obține decât de la Cezar și de aceea mă gândeam adeseori cu nostalgie la el, amintindu-mi clipele prețioase pe care le-am petrecut împreună, veritabile momente de inițiere spirituală.

Această perioadă de intensă practică spirituală și studiu a durat mai multe luni după ce Elinor mi-a lăsat în grijă vila lui. Așa după cum mă sfătuisese Cezar la ultima noastră întrevvedere care a avut loc în iarna lui 2005, cu puțin timp înainte să primesc propunerea lui Elinor, era necesar să scriu doar despre aspectele cu adevărat esențiale care vizează o informare importantă și complexă a oamenilor. Acestea trebuiau să se refere la unele realități extraordinare cu care m-am confruntat, precum și la unele noțiuni de bază care pot marca în mod benefic existența ființelor umane.

Tocmai începusem să mă obișnuiesc cu „liniștea” relativă din viața mea, care îmi permitea să acumulez tot mai multe informații de natură ezoterică și

spirituală, când un eveniment neașteptat mi-a zguduit din nou, din temelii, fluxul normal al existenței. Atât rapiditatea cu care s-au petrecut lucrurile, cât și implicațiile care au fost generate de succesiunea lor au dat naștere unei stări de efervescentă și dinamism în ființa mea care m-au ajutat să abordez situațiile cu mult curaj și maturitate. Aveam deja experiența unor evenimente uluitoare, extrem de intense din punct de vedere emoțional și dețineam deja un bagaj acceptabil de cunoștințe care să mă ajute să-mi păstrez echilibrul psihic și fizic. Cu toate acestea, mărturisesc că nu puține au fost momentele în care a trebuit să fac apel la întreaga mea stăpânire de sine pentru a depăși unele situații dificile pe care le-am trăit efectiv în ultimul an. Sunt, de asemenea, conștient că șansa care mi-a fost oferită a însemnat foarte mult pentru mine și îndrăznesc să cred că jocul subtil care a făcut posibil acest lucru implică dimensiuni ale conștiinței la care nu mulți oameni au acces. Voi căuta să fiu deci cât mai exact în relatarea faptelor care s-au petrecut și să surprind cât mai bine unele nuanțe importante ale sfaturilor și explicațiilor pe care mi le-a oferit Cezar. De altfel, sunt sigur că fără ajutorul lui nu aș fi avut ocazia extraordinară de a participa la acele evenimente și cu atât mai puțin de a le afla detaliile și semnificațiile lor uluitoare.

Într-una din zilele lunii septembrie 2005, mă aflu la mine acasă după ce revenisem în București după o scurtă călătorie în provincie. Era seară și aranjam cu grijă mai multe cărți într-o geantă, pentru a le duce înapoi în biblioteca din vila lui Elinor. Atunci când nu rămâneam acolo peste noapte, îmi formasem obiceiul să iau cu mine una sau mai multe lucrări care mă interesau, pentru a le studia acasă. În felul acesta asiguram o anumită continuitate în procesul documentării mele. Tocmai răsfoiam încă o dată paginile unei traduceri rare a *Bhagavad-Gita-ei*, comentată de înțeleptul Janakar, înainte de a mă hotărî dacă să o mai păstrez la mine sau să o includ în rândul celorlalte pe care urma să le duc înapoi, când privirea mi-a căzut pe niște considerații speciale asupra importanței Maestrului spiritual, pe care comentatorul le dezvoltă într-un mod foarte profund. Am fost brusc atât de nică degajare energetică în jurul meu, ca o sferă, care mi-a cuprins capul parcă în mii de ace. Cred că atunci, pentru câteva momente, mi-am pierdut cunoștința, dar am reușit să rezist acelei senzații foarte intense. Treptat, am remarcat cum căldura se disipează, lăsând loc unei stări extrem de agreabile și foarte pure. Aveam efectiv senzația unei curățenii depline, ca și cum m-aș fi născut chiar atunci. Sufletul mi-a fost inundat de o mare bucurie, iar forțele mi-au revenit brusc, însă mult amplificate. M-am ridicat cu un salt de pe canapeaua pe care mă așezasem chinuit și, fără să-mi reglez prea bine volumul vocii datorită bucuriei și surescitării de care fusesem cuprins, i-am strigat lui Elinor că aș dori să mai beau din acel lichid.

Bărbatul din fața mea închise cartea și mă privi amuzat.

— Desigur, îmi spuse el, dar asta numai dacă dorești foarte mult să închei socotelile cu această lume. Este un elixir atât de puternic, încât la stadiul și la condiția psiho-fiziologică în care te afli acum, aproape sigur corpul tău ar ceda. Nu uita că una din regulile esențiale în alchimie este aceea de a păstra proporțiile armoniei. Cu timpul, acestea vor ghida ființa umană spre o condiție fizică, mentală și spirituală din ce în ce mai elevată și atunci ea va ajunge să înțeleagă lucrurile într-un cu totul alt mod, de pe o poziție superioară.

Mi-am stăpânit cu greu dorința de a-l contrazice, dar am realizat totuși adevărul spuselor lui. Am părăsit după aceea amândoi încăperea și, după ce a securizat intrarea, Elinor m-a condus în livingul de la parter, unde mi-a dat alte

amănunte administrative de care trebuia să mă ocup în lipsa lui. Mi-a spus că are deplină încredere în mine și că va veni un timp când îmi va fi dată o bună ocazie de a ne cunoaște mai bine atât pe noi înșine, cât și pe ceilalți. Într-un fel, ele sunt precum vântul: nu-l putem vedea, dar îi simțim influența, îi observăm efectele.

O astfel de „coincidență”, una dintre cele mai banale în aparență, mi s-a petrecut și mie în acel moment. Și totuși, ce uimire, ce bucurie exuberantă mi-a provocat! Am răspuns la telefon și am rămas încremenit de surpriză când am auzit vocea lui Cezar care mă saluta și mă întreba dacă sunt acasă, deoarece dorea să mă viziteze. Precipitat, abia găsimi-mi vorbele de emoție, i-am răspuns că ceea ce se petrece este extraordinar, că exact în acele momente mă gândeam cu intensitate la el, dorind foarte mult să-l întâlnesc și că tocmai atunci a sunat telefonul și dorința mea s-a împlinit aproape într-un mod magic. L-am întrebat cum a fost posibil așa ceva și care ar putea fi explicația. Cezar a râs cu poftă și mi-a răspuns că sosește în câteva minute; m-a întrebat dacă eram liber în acea seară, deoarece avea să-mi spună anumite lucruri importante și era necesar să avem mai mult timp la dispoziție. I-am răspuns că eram cel mai liber om din lume și că-l așteptam cu mare nerăbdare.

Într-adevăr, în mai puțin de zece minute am auzit soneria de la ușă. Am deschis imediat și l-am văzut acolo, înalt, calm, perfect echilibrat și zâmbitor, privindu-mă cu o mare bunătate. Ne-am îmbrățișat ca doi foarte buni prieteni, dar eu simțeam deja în profunzimea inimii mele că el devenise pentru mine un veritabil Maestru care mă iniția în tainele necunoscutului. Simțeam în el, prin fire nevăzute, o forță și o hotărâre extraordinară, cum nu mai remarcasem până atunci la altcineva. Puterea sa părea atât de mare, încât de fiecare dată când ne întâlneam, la doar câteva secunde după ce ajungeam în preajma lui, simțeam o senzație profundă de bine și totodată o nostalgie inexplicabilă pentru necunoscut, pentru ceea ce se află dincolo de această lume complicată. Întreaga mea ființă devenea atunci mai relaxată, iar mintea îmi era mai limpede. Simțeam în creștet un fel de „răcoare” atât de plăcută, încât adeseori eram emoționat până la lacrimi, ca atunci când revezi pe cineva foarte drag după o lungă perioadă de timp.

Stăpânindu-mi cu greu exuberanța, l-am invitat pe Cezar în casă, nerăbdător să aflu modul în care el explică sincronicitățile, pornind de la ceea ce tocmai mi se petrecuse mie. Ne-am așezat amândoi în fotoliu și, după ce am schimbat câteva impresii referitoare la perioada lungă în care nu ne-am văzut, l-am întrebat încă o dată ce părere are despre incredibila „potrivire” de evenimente, care tocmai avusese loc. Îmi dorisem atât de mult aceste clipe de aur, în care urma să aflu elemente foarte importante despre enigmele vieții; aceste întâlniri erau pentru mine precum apa pentru cel însetat în deșertul arzător. Cuvintele și explicațiile lui Cezar aveau o mare putere de impact și oricine, având o minimă sensibilitate, ar fi putut remarca modestia, dar și competența cu care erau rostite. În cazul meu, ele aveau în plus o dimensiune adânc spirituală și reprezentau veritabile atribute inițiatice atât pentru viața fizică, precum și pentru cea subtilă, care în mare parte îmi era necunoscută.

O demonstrație subtilă

Zâmbind, Cezar a spus:

—Într-adevăr, „coincidența” pare incredibilă, dar cu toate acestea ea s-a

petrecut, a fost reală, s-a concretizat. În contextul „coincidențelor” de acest gen ea pare a fi relativ minoră, dar dacă vei fi atent, vei putea observa din ce în ce mai multe astfel de potriviri sau suprapuneri aparent ciudate de evenimente diferite ca natură, care totuși au o cauză comună. Cu cât vei fi mai vigilent, cu atât vei observa mai multe astfel de „coincidențe” și chiar vei constata manifestarea lor și în cazul altor persoane. Ceea ce nu vei putea remarca însă, decât mult mai greu, va fi *semnificația* acestora, pentru că ele au în primul rând o natură subiectivă; ele țin chiar de persoana care le trăiește și sunt intim corelate cu particularitățile ei de destin, cu cele mentale și emoționale.

—Bine, dar ce trebuie să înțeleg eu atunci când trăiesc un eveniment de acest gen? l-am întrebat. Fără îndoială că el nu apare din neant și, în plus, este foarte semnificativ. Nu este o coincidență oarbă, ci are un sens. Asta este, de fapt, întrebarea la care caut răspuns: de unde vine acest sens și cine îl determină?

Cezar mă privi gânditor câteva clipe.

—Corect ar fi să-ți pui problema de a găsi mai întâi *care* este acest sens ascuns pe care sincronicitatea ți-l revelează; abia mai apoi poți să începi să meditezi la cauza sau sursa care l-a generat. Totuși, pentru că m-ai întrebat, îți voi răspunde pe scurt la această chestiune, ca să ai un punct de plecare în analiza ta ulterioară.

Din punct de vedere ezoteric, ceea ce mulți oameni numesc *coincidență* sau *sincronicitate de evenimente* revelează, de fapt, în cel mai înalt grad prezența lui Dumnezeu, pentru că în absența Lui, toate situațiile incredibile de simultaneitate care apar în viața noastră nu ar putea să se producă. Dar faptul că ele totuși se produc, arată că există *cineva* capabil să le organizeze, să le potrivească și să le manifeste. Este însă foarte important să înțelegi că această realitate a sincronicităților ne poate permite să trecem imediat, chiar și în cazul evenimentelor minore de zi cu zi pe care le trăim, cum a fost situația sincronă cu telefonul pe care l-ai primit de la mine în această seară, la ceea ce este *dincolo de toate acestea* și astfel să te convingi de existența unei realități cu mult superioare celei pe care o trăiești aici. Vreau să spun că aceste „coincidențe” sunt ca o poartă care așteaptă să fie deschisă, pentru a evada într-o realitate nebănuită, dar esențială pentru fericirea omului.

Am rămas puțin surprins; era pentru prima dată când Cezar aducea în discuție problema existenței lui Dumnezeu și îmi explica faptul că aceasta putea fi percepută imediat, dacă eram pregătit să înțeleg fenomenele care mă înconjoară. Mărturisesc că acest subiect m-a preocupat foarte mult și am căutat să-mi lămuresc multe dintre semnele de întrebare pe care le aveam; în mare parte am reușit, grație studierii atente a principiilor generale ce stau la baza celor mai importante sisteme filosofice și practice din Orient și mai ales din India. Cu toate acestea, de la teorie la practică este un pas uriaș și eu doream să-l realizez cât mai repede.

Știam în același timp că subiectul este relativ delicat. Foarte mulți oameni îl bagatelizează și mulți îl ignoră cu desăvârșire. Dar eu am simțit mereu în inima mea că ceva există, că viața este mult mai mult decât o derulare mecanică de evenimente. Am avut de mai multe ori ocazia să aduc problema în discuție cu unele persoane în care aveam destulă încredere și cărora le respectam opiniile. Spre surprinderea și dezamăgirea mea a trebuit să recunosc că ideea despre Dumnezeu este la cei mai mulți oameni fie eronată, fie inexistentă. Din păcate, la unii am observat chiar un fel de îndârjire inconștientă, iar despre alții

am aflat că preferă să urmeze calea întunecată a răului. În aceste condiții, cum poți să susții în fața lor o argumentație clară despre Dumnezeu, când ei resping încă de la început orice discuție pe această temă? Forța tenebroasă și inteligența adeseori diabolică le insuflă în mod subconștient o falsă senzație de putere și dominare, care până la urmă îi va conduce negreșit către o mare decădere.

Puțin descurajat de aceste insuccese, avusesem de mai multe ori intenția să-i cer sfatul lui Cezar în această direcție și acela mi s-a părut un prilej nimerit, deoarece chiar el adusesse vorba despre așa ceva. În plus, cu siguranță că sunt mult mai multe ființe umane care au sădită în profunzimea inimii lor credința sinceră în Dumnezeu, chiar dacă unele dintre ele, încă tributare față de „rigorile” societății, caută să se convingă de faptul că poate se înșală sau poate că este vorba despre o simplă „forță supranaturală”, un „ce” nedefinit care nu este accesibil oamenilor. De aceea m-am hotărât să clarific acest subiect dificil și să-l rog pe Cezar să-mi explice cât mai clar cu putință elementele legate de acest subiect, pentru ca și eu, la rândul meu, să le pot expune mai departe, astfel încât cei interesați să poată depăși cu ușurință barierele incertitudinii.

—Dacă Dumnezeu este cel care „potrivește” sincronicitățile, cel care le face posibile, atunci înseamnă că El este mereu în noi, așa după cum afirmă și tradiția *orientală*, am spus eu. Pentru că, dacă *El* ar fi doar în afara noastră, nu văd cum ar mai putea să „aranjeze” toate sincronicitățile și păienjenitul de fapte și realități care ne înconjoară. De altfel, aceasta vine în total acord cu filosofia hindusă, care vorbește despre *atman*, adică spiritul esențial, Sinele nemuritor din fiecare dintre noi. Numai că aici există o mare problemă care a fost ridicată de foarte mulți oameni; mă refer la faptul că, așa după cum știi și tu, în baza autorității ei covârșitoare, religia creștină nu recunoaște aceasta cu niciun chip, ba chiar o consideră o adevărată blasfemie. Îți spun că am avut ocazia să întâlnesc mulți oameni care erau debusolați de acest fapt, iar unii chiar au ajuns să trăiască aproape o dramă interioară, deoarece senzația pură pe care ei o aveau în inimă și care îi făcea să intuiască mai mult sau mai puțin prezența Sinelui și deci a lui Dumnezeu în ei înșiși, *era contracarată de dogmatismul creștin* căruia i se subordonau.

Cezar m-a ascultat cu atenție și a rămas câteva clipe pe gânduri.

—Este adevărat că tradiția creștină neagă faptul că Dumnezeu ar fi prezent în făptura „om”, mi-a răspuns el într-un târziu. Totuși, așa după cum ai spus, tradițiile spirituale orientale și chiar bunul simț spiritual ne arată că Dumnezeu este în realitate prezent în noi în fiecare clipă, chiar și atunci când ființa umană este retardată, chiar și atunci când ea este egoistă și chiar și atunci când ea este mândioasă. Este deci foarte important ca omul să știe și apoi să înțeleagă faptul că Dumnezeu este prezent în el în toate cazurile și în toate situațiile.

—Te referi la Sinele nostru esențial, l-am întrerupt eu, pentru a nu lăsa vreun dubiu.

—Da, mă refer la *atman* din tradiția spirituală hindusă. E necesar să-ți dai seama că, dacă n-ar fi fost așa și dacă Dumnezeu nu ar fi „plăsat” în fiecare făptură umană o scânteie din El, ar fi fost imposibil ca prin intermediul tuturor marilor inițiați, care s-au realizat spiritual, să-i ceară omului să-L cunoască. Pentru că, și dacă omul ar fi vrut să-L cunoască pe Dumnezeu, nu ar fi avut *ce* să cunoască, dacă El era absent din ființa acestuia. Și atunci, pe bună dreptate omul s-ar fi putut întreba: „De ce îmi spui să Te cunosc, dacă Tu ești numai în afara mea? Vezi bine că este imposibil, pentru că Tu ești în exteriorul meu, iar eu sunt singur. Și pentru că Tu nu ești în mine, atunci eu unde să Te cunosc? În

afară? Dacă ar fi așa, ai putea să dispări în fiecare clipă, fără ca eu să Te mai găsesc vreodată. Așa că, dacă Tu ești doar în afara mea, nu înseamnă că te-am găsit pentru totdeauna și aceasta nu mă mulțumește!". Acest posibil monolog trebuie să-ți arate inconsistența ideii că Dumnezeu nu se află în fiecare dintre noi. Toată lumea spune că Dumnezeu există „în afară”, dar adevărata revelație a lui Dumnezeu este, de fapt, cea care se produce chiar în ființa noastră. Abia atunci se poate spune că noi am atins starea de îndumnezeire.

Cuvintele lui Cezar mi-au luminat și mai bine înțelegerea. Chiar dacă în ceea ce mă privea nu exista o schismă între aceste aspecte contradictorii despre existența lui Dumnezeu, demonstrația foarte pertinentă pe care a făcut-o Cezar a avut darul să-mi inspire o înțelegere mult mai profundă a acestei realități. Astfel că am subliniat imediat ideea:

—Cred că tocmai de aceea Iisus a afirmat: „Eu sunt în Tatăl și Tatăl e în Mine”, dar această afirmație a fost înțeleasă de puțini oameni și rezultatul îl putem vedea în prezent.

—Ai sesizat esențialul, a confirmat Cezar cele spuse de mine. Totuși, trebuie să remarc faptul că ceea ce religia creștină a considerat că e valabil numai pentru Iisus, este totodată valabil pentru fiecare dintre noi. *Acest adevăr este fundamental*. Datorită deviațiilor, în traduceri ale Bibliei au existat idei care stipulau inexistența lui Dumnezeu în ființa umană și considerau că doar prin cunoașterea lui Iisus, prin grația lui Iisus, făptura umană poate și ea să-L cunoască pe Dumnezeu Tatăl. Altfel, afirmă clericii, acest lucru nu este posibil. Chiar dacă am admite că fiind reală această idee, trebuie totuși să remarcăm faptul că au existat oameni care au avut revelația lui Dumnezeu cu mult înainte de Iisus. Adu-ți aminte de imaginile holografice din Sala Proiecțiilor; ai putut să constăți că au existat ființe umane care au avut misiuni asemănătoare cu cea a lui Iisus, însă cu zeci de mii de ani înaintea lui, și ai sesizat, de asemenea, influența pur divină a acțiunilor lor.

Am aprobat imediat din cap. Îmi aduc aminte că atunci am fost foarte bulversat de acel aspect, dar cum succesiunea imaginilor și a informațiilor era foarte bogată, acea impresie puternică a trecut oarecum pe locul doi. Ulterior, după câteva luni, făcând o retrospectivă mai detaliată din memorie a ceea ce văzusem atunci în Sala Proiecțiilor din interiorul Munților Bucegi, am remarcat că nu mai eram așa surprins și că situația mi se părea firească. Au existat deci multe alte ființe umane care au ajuns la o deplină comuniune cu Dumnezeu Tatăl, care l-au precedat cu mult pe Iisus și care totodată au avut misiuni spirituale foarte importante. În imaginile pe care le-am vizionat am urmărit în sinteză misiunile a trei înțelepți, dintre care doi au fost mari reformatori spirituali.

Cezar și-a reluat imediat ideea.

— Chiar acest simplu fapt arată clar că Dumnezeu este mereu prezent în noi. Dacă nu ar fi fost așa încă de la originile noastre, ar fi însemnat că toți oamenii care au trăit înaintea lui Iisus ar fi trebuit să fie niște „rebuturi” ale lui Dumnezeu, care în cele din urmă i-ar fi putut chiar cere socoteală, întrebându-L: „Pentru ce ți-ai bătut joc de noi și ne-ai manifestat înaintea venirii Fiului Tău, pentru că, iată, noi suntem niște rebuturi pentru totdeauna?” Bineînțeles că o asemenea idee reprezintă un nonsens, la fel ca și ideea despre păcat și chinul veșnic. Oamenii ar trebui să înțeleagă - și aici mă refer în special la cei care sunt fanatici în credința lor, dogmatici și lipsiți de o minimă deschidere a sufletului, care i-ar putea ajuta să intuiască foarte ușor adevărul celor pe care ți le spun

acum - că o astfel de idee este pur și simplu aberantă. Nu se poate ca, la o greșeală care este în mod evident limitată în timp, pentru că și viața omului este limitată în timp, chinul care i se repartizează ființei respective să fie veșnic. Acum cred că știi prea bine că suferința sau chinul omului este direct proporțional cu greșelile pe care el le face în viață. Bănuiesc că ai auzit de persoane care într-o perioadă a vieții lor trec prin anumite crize și chiar tulburări psihice severe, *dar că după un anumit timp ele își revin și* chiar în unele cazuri reușesc să atingă o formă mai bună ca înainte de îmbolnăvire.

Îmi dădeam seama că la așa ceva nu mă gândisem.

— Da, ai dreptate, am zis eu mirat. Cum de se mai însănătoșesc? în mod normal, severitatea crizei și a bolii ar trebui să le răpună.

Cezar mi-a răspuns imperturbabil:

— Pentru că în cazul lor răul nu a fost așa mare și acea perioadă de chin a luat sfârșit, prin compensația greșelilor făcute în trecut, mai înainte de sfârșitul vieții lor. În alte cazuri însă, situația se prezintă în mod diferit: unii nu-și mai revin niciodată, alții devin paranoici sau sunt așa încă de când se nasc și părăsesc planul fizic în aceeași stare.

În „ring”

Înțelesesem corect mecanismul karmei sau al destinului, dar explicațiile lui Cezar au clarificat și mai bine problema.

— Să știi că o parte din cele ce mi-ai spus le-am susținut și eu în discuțiile pe care le-am avut cu diverse persoane, însă m-a uimit virulența multora dintre ele și modul în care răstălmăceau spusele mele. Uneori aproape că nu mai știam ce să le răspund, atât de zeflemitoare și răutăcioase erau remarcile lor. Eram tulburat, deoarece nu înțelegeam de ce nu reușeam să impun punctul de vedere al binelui, care după cum mi-ai spus, iese întotdeauna învingător.

Cezar râse scurt și se lăsă relaxat pe spătarul fotoliului.

— Este foarte adevărat că binele învinge mereu, să nu te îndoiești vreodată de aceasta! Totuși, în unele situații nu este de ajuns să fii doar bun, dar destul de slab ca forță și inspirație interioară. În confruntarea noastră cu o ființă rea, dar puternică, dacă suntem buni, dar nu avem destulă forță lăuntrică, atunci vom fi învinși repede. Presupunând că suntem puși într-o astfel de situație ce poate fi chiar dramatică, nu vom mai avea posibilitatea să ne impunem, chiar dacă de partea noastră este adevărul, chiar dacă noi îl știm prea bine și chiar dacă este foarte clar pentru noi că celălalt este un pervers care vrea să năucească sau să divizeze, de exemplu, alte mii de oameni. Aceasta nu va mai avea atunci nicio importanță. Și chiar dacă ne vom lamenta, spunând tuturor ce face acea persoană, ce rea este și ce adevăr monstruos știm despre ea, în mod paradoxal toate acestea nu vor avea aproape deloc importanță.

Eram oarecum bulversat. Într-un anume fel, la nivel subconștient cred că îmi imaginasem că binele și adevărul trebuie să învingă automat și repede, indiferent de situație.

— De ce? am întrebat cu o mică eziare. De ce binele nu are putere în acea situație?

Cezar a vorbit rar și apăsător, parcă pentru a se convinge că înțeleg foarte bine acel aspect deosebit de important:

— Pentru că atunci când suntem anemici în reacții și în răspunsuri nu vom

reuși să luptăm în mod eficient și cu forțe aproximativ egale, noi având arma binelui, cu cel care este puternic în rău. La o ființă care este puternică în rău trebuie să i se poată opune o ființă puternică în bine. Dacă nu sunt măcar la egalitate, atunci cel care este foarte puternic în rău va învinge. Cred că știi, de altfel, că în multe situații de-a lungul istoriei au fost cazuri de acest gen, în care un tiran sau un despot a reușit să năucească milioane de oameni, pe care mai apoi i-a determinat să acționeze în mod aberant, așa după cum dorea el. Dacă bunătatea nu este dublată și de putere lăuntrică, astfel încât să devină o *bunătate eficientă*, ea nu se aseamănă atunci cu bunătatea lui Dumnezeu. Mai curând aș putea spune că este o stare lamentabilă, în care mulți chiar ar putea să zică despre cel care o manifestă că este „prost, de bun ce e”. În astfel de situații, persoana care este bună, dar totuși slabă din punct de vedere arie și al forței ei interioare, se va simți cumva „turtită”, mică și aproape insignifiantă în fața forței debordante a oponentului ei, orientat din păcate către influența malefică. Poți să recunoști atunci acea persoană slabă și neputincioasă după starea specifică pe care o manifestă; de multe ori ea dă din umeri și spune, considerând că este o scuză pe deplin justificată: „Eu sunt mic, nu am ce face, trebuie să mă supun”. Și chiar se supune, deși ceea ce face este împotriva voinței ei. Ea nu se poate opune eficient celui care este orientat malefic pentru că aura ei energetică este mică și anemică. Prin aceasta vreau să spun că ea nu are încă destulă forță benefică pentru a se opune cu succes presiunii realizate de adversar, care este malefic.

A urmat o pauză în care nici eu și nici Cezar nu am rostit vreun cuvânt. Fixam cu privirea un punct din podea, încercând să-mi dau seama cam care era condiția mea actuală din perspectiva unei asemenea confruntări între bine și rău. E drept că trecuseră câțiva ani de la ipostaza la care m-am referit, de la discuțiile pe care le aveam cu oponentii mei, dar eram șovăielnic în a da vreun verdict. Aș fi vrut să-l întreb pe Cezar în legătură cu acest lucru; aș fi vrut să am o „evaluare” pertinentă, dar parcă ceva mă împiedica să-i solicit aceasta. M-am trezit întrebând:

— Și cum poate să crească această forță a binelui în aura personală? Cum pot eu, de exemplu, să devin destul de puternic astfel încât să înfrunt cu succes răul din alții?

Am simțit atunci că alesesem calea cea bună. Cezar părea mulțumit de întrebarea mea. Mă privi direct în ochi și îmi răspunse liniștit:

— Mulți poartă în ei și manifestă aproape în mod inconștient răul, tendințele sau intențiile malefice. De cele mai multe ori ei nici nu își dau seama de aceasta, ba chiar ajung să considere că așa este bine. Planurile malefice inferioare îi alimentează cu o energie specifică foarte grosieră și le influențează mentalul și gândirea în așa fel, încât acele ființe ajung chiar să dorească sau să se bucure atunci când fac un rău celor din jur. Știi și tu că forțele răului nu tolerează binele. Superioritatea spirituală și chiar cea morală îi jenează pe cei care sunt răi și atunci aceștia simt o dorință exacerbată să lovească, să distrugă, să pângărească ceea ce este bun și elevat. În epoca noastră, foarte ușor se pot găsi ființe netrebnice care să se preteze la asemenea acte josnice și atunci ele devin un canal *malefic de* manifestare a forțelor răului. Totuși, atâta timp cât nu au decăzut foarte mult și nu și-au închis la limită sufletul prin modul lor de gândire reprobabil și acțiunile lor malefice, aceste persoane mai au totuși anumite clipe de luciditate în care sunt chinuite de angoasele îndoielii și ale părerilor de rău. Dar dacă au alunecat prea mult pe panta descendentă, dacă ele

„s-au vândut”, așa cum se spune, atunci va fi foarte greu să mai fie readuse la normal în existența lor prezentă.

—Un exemplu în acest sens ar fi senior Massini, nu-i așa? am întrebat eu.

—Sigur. Și nu numai el; în general vorbind, cam toți liderii masoni importanți pe plan internațional se confruntă cu acest aspect, fie că sunt, fie că nu sunt încă pe deplin conștienți de aceasta. Este ca o „marcă” pusă în aura lor, care nu poate să înșele niciodată o persoană senzitivă, orientată profund benefic.

—Da, însă oamenii obișnuiți vor spune că toate acestea sunt doar niște invenții și aberații, că de fapt aceia sunt oameni respectabili. Știi doar despre vechea concepție ridicolă a științei materialiste: nu există energii subtile, nu există corpuri subtile, nu există lumi subtile *pentru că ele nu pot fi văzute*.

Cezar a schițat un zâmbet abia perceptibil.

—Dragul meu, aceasta este o problemă specifică epocii decadente în care trăim. Dacă în egoismul, frica și comoditatea lor unii oameni preferă să gândească în acest mod, aceasta ține doar de ignoranța lor. Energiile subtile există și ele pot fi puse în evidență, dar cei care le percep trebuie să fie apti să le capteze. Așa cum nu putem să imprimăm o fotografie pe o bucată de lemn, tot așa aceste energii subtile nu pot fi puse în evidență în orice ființă, dacă ea nu are trezirea și capacitatea de a le percepe. Conștiința unei astfel de persoane are o frecvență de vibrație mai redusă și atunci ea nu poate să perceapă manifestarea subtilă a energiilor din jur; omul în cauză este precum cel de la țară, care vede un elefant, dar spune că așa ceva nu există. Dincolo însă de părerea ignorantă a unor astfel de persoane, realitatea subtilă este destul de clară pentru cei care s-au antrenat și au dobândit capacitatea de clarviziune. Ei au o lume comună pentru că descriu stări și aspecte asemănătoare. Din punctul de vedere al percepției subtile, această lume este cu mult superioară celei în care oamenii obișnuiți simt și percep lucrurile și ființele din jurul lor. Dacă mă gândesc bine, pentru a face o anumită paralelă, nici fenomenele magnetice nu pot fi puse în evidență dacă nu avem instrumentele necesare de măsură și nici unele tipuri de radiații atomice nu pot fi remarcate decât în urma efectelor pe care le produc. Și cu toate acestea, chiar dacă nu sunt văzute, ele sunt totuși acceptate.

Am încuviințat din cap cu hotărâre. După o scurtă pauză, Cezar reluu ideea de mai înainte într-un mod firesc și natural:

—Îți spuneam că cei care sunt malefici nu pot să înșele o ființă profund orientată benefic, care deține în același timp și anumite calități de clarviziune, dar din păcate ei reușesc totuși să înșele cu destul de mult succes mase enorme de oameni, prin sistemele diabolice de guvernare și control al populației. Nici nu-ți poți imagina ce mizerie și decădere poate să existe în lumea lor, mai ales în cea politică.

—Știi câte ceva, am avut ocazia să-i observ un timp, chiar dacă pe atunci nu eram conștient încă de aceste aspecte, am spus eu cu amărăciune, făcând referire la serviciul meu din trecut.

—Este foarte bine că destinul te-a îndreptat pe o altă direcție. De altfel, aceasta te va ajuta foarte mult să iei o decizie potrivită când îți voi expune motivul vizitei mele. Unele recomandări pe care le-am făcut, precum și neutralitatea ta relativă la conglomeratul politic au fost niște atuuri puternice pentru ca anumiți factori decizionali să te aibă în vedere. Să nu te îngrijorezi, este o propunere decentă, deși îmi dau seama că ea ascunde totuși un joc complicat.

Inima mi-a tresărit în piept. Această abordare din partea lui Cezar era ceva total diferit, făcându-mă foarte curios. Însă n-am apucat să-mi formulez nedumeririle prin viu glas, că el mi se adresa din nou:

— Și este foarte bine că discuția noastră a îmbrăcat aceste aspecte, ale necesității de a fi puternic și orientat în bine, deoarece ele se leagă de ceea ce urmează să-ți spun.

Mi-am zis că era momentul să profit totuși de ocazie, acum că s-a ivit un prilej oportun. L-am întrebat deci pe ocolite:

— Vrei să spui că este necesar, în virtutea a ceea ce trebuie să hotărâsc, să am o aură puternică și suficientă energie pentru a susține o confruntare cu partea negativă? Dar sunt eu oare cu adevărat pregătit pentru așa ceva?

Cezar a zâmbit, evitând în mod elegant un răspuns tranșant:

— Dacă în aura ta puterea binelui este suficient de mult dezvoltată, atunci vei putea să-ți permiți să combați în mod eficient manifestările puternice ale răului și chiar să-i convingi pe cei cu care vii în contact în astfel de împrejurări de natura malefică a orientării lor. De cele mai multe ori, astfel de ființe sunt oarecum mimetice: ele imită ceea ce văd la alții, însă imită ceea ce este rău. Mai apoi este și firesc să acumuleze în aură influențe rele. Astfel de oameni sunt precum niște „marionete” care acționează așa pentru că și cei din jur acționează la fel. Intervine astfel un fel de imbecilizare generală, în care fiecare îl ia ca exemplu pe celălalt, dar nu în obiceiuri bune și în atitudini corecte, ci în acțiuni și tendințe rele, pentru că, așa după cum știi, acestea sunt mult mai ușor de urmat. Până la urmă, în mod inevitabil, aceste acțiuni vor trebui să fie plătite în totalitate și aceasta va însemna multă suferință pentru persoana respectivă.

Mi-am permis atunci să intervin și să remarc faptul că „imbecilizarea” colectivă este mai ales de natură ideologică și că în prezent „stocul” de ofertă decadentă este mult mai mare decât cel al unor idei și acțiuni juste. Cezar a confirmat pe deplin spusele mele:

— Este pe deplin adevărat, pentru că există deja un control aproape cvasitotal al mijloacelor de răspândire a informațiilor, ideilor și programelor în masă de către francmasonerie. Este ușor să observăm că se insistă pe ceea ce este decadent, facil, pe ceea ce este pueril și de prost gust, pe lipsă de conținut, pe ceea ce nu promovează valorile spirituale. În astfel de condiții, este firesc ca oamenii să „înghită” ceea ce primesc; la început, poate, mai greu, însă cu timpul intervine obișnuința, iar în mentalitatea și aura lor se vor acumula energii și idei de genul: „așa trebuie” și „așa este normal”. Se ajunge astfel la situația paradoxală că, dacă acum se intervine cu ceva care într-adevăr este valoros și spiritual, acea prezentare este în cel mai bun caz ignorată, dacă nu chiar repudiată. Aceasta este o situație tristă și totodată periculoasă. Totuși, există mereu soluții. Nu uita că orice obișnuință poate fi schimbată, dacă se acționează cu o altă obișnuință de sens contrar. Dacă ești bine orientat și puternic, atunci poți să-i convingi pe cei cu care vii în contact de natura malefică a orientării lor și astfel poți să realizezi un fenomen de „dezumflare” a tendințelor rele pe care ei le promovează. Chiar și într-o scurtă discuție cu astfel de persoane, dacă aura ta este suficient de puternică, poți să realizezi o orientare benefică a acestor ființe umane, care va fi salvatoare pentru ele. Altfel, va fi foarte dificil să convingi, de exemplu, pe un fan înrăit al hard-rock-ului că ceea ce face el este rău. Asta cu condiția să existe un dialog, firește. Dar dacă reușești, după aceea ființa respectivă pur și simplu nu va mai simți atracție pentru ceea ce ea considera înainte a fi fascinant și malefic.

Cezar a sorbit puțin din suc de portocale pe care i-l servisem și apoi a continuat, parcă subit inspirat:

—Gândește-te numai la imensul nivel de robotizare și hipnoză în care își duce viața omul modern. Dacă vei fi atent la modul în care trăiește și gândește, vei remarca imediat că el și-a uitat practic sufletul divin și este total fascinat de tentațiile inferioare, degradante, vicioase și perverse ale societății de tip francmasonic în care este integrat. Fiind guvernată aproape în exclusivitate de acumulările materiale, în această societate vei găsi extrem de rar urme ale unei spiritualități autentice. Iar când acestea totuși se manifestă, ele tind să fie repede oprimate, acuzate și degradate în ochii mulțimilor care atunci sunt ca „hipnotizate” de știrile dirijate ale mass-mediei. Este o realitate tristă pe care însă va trebui să o înfruntăm cu mult curaj, cu perseverență și răbdare.

—Totuși, faptul că oamenii sunt mulți ar trebui să aibă o influență majoră în lupta contra răului, a francmasoneriei, am remarcat eu. Este un aspect cantitativ, nu? Sunt mulți cei care din nefericire au adoptat, fie din ignoranță, fie chiar cu intenție calea răului, dar eu cred că de asemenea sunt mulți oameni orientați în mod benefic, pozitiv, care doresc ca binele să triumfe.

—Este adevărat ceea ce spui, dar nu uita că aceste fenomene de acțiune benefică și eficientă în masă se produc cu condiția să existe o perfectă stare de unitate între toți membrii grupului sau mulțimii de oameni care acționează în acea direcție. Trebuie să înțelegi foarte bine de ce este necesară această stare de *unitate* în orice grup de ființe umane. Și, de asemenea, tot asta te poate face să înțelegi mai bine cum se manifestă forțele demoniace și satanice atunci când ele urmăresc să dezbine, creând starea de suspiciune și absență a unității într-un grup. Dacă starea de unitate este „sfărâmată”, forța energetică dispare și ea și exact asta urmărește organizația masonică să realizeze la nivel global, pe întreaga planetă. Este foarte clar că atâta timp cât oamenii sunt dezbinați și mereu învrăjbiți între ei mai ales prin intermediul războaielor, starea de unitate, de forță, coerență și eficiență în acțiune nu poate să apară. Înțelegerea acestei legi, pentru că realmente ea este o lege cu un caracter universal, poate să-ți arate de ce este atât de important să *se mențină* o stare de armonie într-un grup, într-o echipă sau într-un cuplu.

Aveam o anumită nelămurire și de aceea am întrebat:

—Și această stare de unitate a unui grup este perturbată chiar dacă cei care nu reușesc să se integreze sunt mult mai puțini decât ceilalți?

—Ceea ce îți voi spune o să te mire, dar asta se va petrece numai până în momentul în care vei înțelege corect mecanismul subtil. Este suficient ca o singură ființă să apară și să creeze o stare de dizarmonie în grupul respectiv, pentru ca aceasta să ducă mai apoi la separare, la disociere și să anuleze astfel starea de unitate dintre membrii grupului sau mulțimii respective, prin apariția unor tensiuni care nu sunt necesare. Tocmai în aceasta constă și celebra tehnică a diversiunii, atât de mult folosită în politică și în serviciile secrete. De aceea este foarte important ca grupul sau mulțimea de oameni care își propune un scop benefic să fie armonios orientat și „în fază” în direcția în care acționează. În cazul în care totuși apar ființe umane tentate să răspândească anumite influențe rele, inferioare și să strice astfel armonia profundă în gând și faptă a unui grup sau a unei mulțimi, ca metodă preventivă este bine ca ele să fie eliminate cât mai repede din anturajul grupului, până nu se ajunge la o dizarmonie generalizată. Mai greu este atunci când astfel de oameni există și se infiltrează în mulțimi și grupuri, dar nu-și trădează adevăratele scopuri, gânduri

și interese, ci mimează într-o primă fază aceleași aspirații și aceeași conduită ca a membrilor din grupul respectiv.

Șocul

Cezar făcu o pauză și apoi, fără nicio introducere, îmi spuse brusc:

— Am fost solicitat de la nivel înalt să te contactez într-o problemă mai delicată. Nu trebuie să te îngrijorezi, deoarece poate fi o ocazie minunată pentru tine. Acum câteva zile am primit la baza noastră o notă cu antet special, prin care mi se cereau anumite date despre doctorul Xien. Structurile noastre secrete sunt foarte interesate de legătura cu el și se pare că la vârf s-au „mișcat” puțin apele, mai ales în perioada aceasta. De fapt, cererea a fost chiar mai specifică; mi s-a trasat sarcina să te contactez, întrucât tu ai fost cel implicat în translația spațială de anul trecut, realizată de doctorul Xien.⁴

Eram stupefiat. L-am întrebat cum era posibil să se știe că eu am fost cel care a scris despre acel subiect. Cezar a râs cu poftă și mi-a răspuns:

— Să nu subestimezi niciodată puterea serviciului de contrainformații. Îți imaginezi că după acele dezvăluiri vei rămâne absolut necunoscut?

Tăcu pentru un timp, privind spre podea.

— De fapt, departamentele noastre trebuie să lucreze foarte strâns; de aceea eu știam că ești vizat. În fine, jocul este mult mai complicat decât ceea ce îți relatez eu acum. Important este faptul că, așa după cum îți spuneam, există totuși în acest segment al structurii statale unele persoane oficiale care au o orientare foarte benefică și prin unele „artificii”, ca să le numesc așa, s-a decis să nu fi blocat în cele ce ți-ai propus. Intenția inițială, conform unei proceduri standard foarte rapide, era aceea de a te scoate imediat din circuitul editorial. Sigur, nu ți-ar fi fost deloc ușor. Însă unele persoane sus-puse au întrezărit cumva importanța informațiilor pe care le oferi și mai ales au intuit efectul lor posibil în mintea și în sufletul omului de rând. Știi prea bine că se duce o „luptă” acerbă între interese colosale, atât la nivel național, cât și internațional.

Am vrut să intervin, dar Cezar mi-a făcut un semn să nu-l întrerup.

4' Vezi volumul 2 din serie {12 zile - O inițiere secretă în tărâmul tainic al zeilor} (n.ed.)

— Aici, la noi, există un punct-focar extrem de important pentru înclinarea balanței victoriei într-o parte sau alta. Mă refer la gradul de „trezire” a populației și la complexul descoperit în interiorul Munților Bucegi. Mai sunt, desigur, și alte aspecte, dar acestea mi se par cele mai importante. Trebuia deci să fii susținut. Și crede-mă, au fost destule tensiuni interne și discuții între departamentele noastre pe acest subiect. Putem spune chiar „lupte” interne, argumente și contraargumente, dar până la urmă ai primit un gen de „undă verde”; adică ești lăsat în pace. Normal, m-am așteptat la astfel de reacții și de aceea am pregătit oarecum terenul împreună cu generalul Obadea și alți câțiva subordonați de încredere. Acum câteva zile am primit nota secretă de care îți spuneam și am fost convocat într-un anumit loc. Nu-ți pot spune cine era persoana și cred că înțelegi foarte bine de ce. Dar am considerat acea situație foarte potrivită pentru a face astfel încât să te ajut să ajungi mai aproape de anumite puncte „fierbinți”. Sper că sunt în asentimentul tău.

Deși nu înțelegeam la ce se referă, am înclinat capul repede, afirmativ. Eram puțin năucit de cele ce aflam. Aveam iluzia că reușisem să păstrez un secret desăvârșit asupra persoanei mele, în legătură cu faptul că sunt autorul acestor cărți. În mod evident, deconspirarea secretului ar crea „valuri” mari și ar putea duce la rezultate imprevizibile. Dar scopul serviciilor de informații și contrainformații nu este deloc acela de a divulga mai departe ceea ce ele ajung să cunoască, decât dacă interesele o impun. În cazul meu, descopeream încă o dată ce important este să fie cineva care să te sprijine în viață, în momentele importante.

—Persoana avea un mandat special de informare și primise sarcini foarte precise, a continuat Cezar să-mi vorbească. Am fost întrebat dacă este posibil ca doctorul Xien să fie contactat cât mai repede cu putință. Atunci am intuit o oportunitate foarte interesantă și te-am indicat pe tine; în felul acesta te puteai bucura și de un fel de imunitate în plus. Pe scurt, mi s-a cerut să-ți propun o poziție în schema Departamentului Zero, deoarece am lansat ideea că în acest fel, grație experienței speciale pe care ai trăit-o împreună cu doctorul Xien, era posibil să ai mai mult succes pentru a lua legătura cu el. Se știa că noi suntem prieteni și mi s-au cerut unele informații despre tine, dar acestea au fost mai mult generice. A contat foarte mult faptul că nu ai nicio obligație socială, iar garanția mea a fost suficientă ca să obțin aprobarea de care aveai nevoie.

Nu credeam că toate acestea mi se întâmplă mie.

—Vrei să spui că acum fac parte din Departamentul Zero?

—Nu te bucuri? Știam că-ți dorești foarte mult să afli amănunte cu privire la descoperirea din Bucegi, mă tachina Cezar cu un zâmbet ușor.

Apoi mi-a explicat că aveam statut de consultant de specialitate, pentru ca în acest fel să pot fi integrat în organigrama serviciului. Totuși, adevăratul motiv pentru care fusesem admis era acela că resorturile decizionale superioare au fost informate de faptul că eram ultima persoană cunoscută care îl văzuse pe doctorul Xien. Cezar nu a menționat nimic despre Elinor și, într-un anume fel, aceasta mi-a luat o piatră de pe inimă, pentru că nu doream complicații legate de o eventuală descindere la vila acestuia.

Dintr-o dată, situația devenea clară: fusesem chemat în Departamentul Zero, mă bucuram prin aceasta de o anumită protecție și aveam în continuare libertatea de a scrie despre anumite subiecte, *dar nu despre toate*, după cum mi-a specificat Cezar. Totuși, nu înțelegeam cu ce aș fi putut eu contribui la realizarea planului organismelor superioare, care solicitau o întâlnire cu doctorul Xien. Nu vedeam cum aș fi putut ajuta mai mult la aceasta, făcând parte din Departamentul Zero.

—Situația îmbină, ca mai totdeauna, unele avantaje și unele dezavantaje, a început Cezar să-mi explice. Este o luptă între anumite interese de stat și faptul că ești un civil care dezvăluie unele informații importante. Până la urmă, după cum vezi, a precumpănit interesul de stat. Dar aceasta s-a întâmplat în special pentru că rapoartele au indicat o percepție de nișă, ca să mă exprim tehnic, adică aceste informații sunt asimilate doar de o anumită categorie de persoane, care însă pare să se diversifice tot mai mult. Noi am accentuat asupra faptului că lucrările tale sunt încadrate în curentul SF și prin urmare nu constituie un factor de risc. Strategia a dat roade și în felul acesta ai obținut chiar accesul la alte informații extraordinare.

Aici Cezar s-a oprit o clipă, m-a privit în ochi și mi-a spus cu bucuria celui care știe că face o minunată surpriză celui alt:

—Vom merge din nou în Sala Proiecțiilor. Peste câteva zile o echipă din care faci parte și tu va pleca prin tunelul spre Egipt. Oficial, trebuie să fie realizate unele măsurători speciale în acel loc și trebuie, de asemenea, să aducem unele obiecte pe care le-am descoperit acolo.

Îmi spuneam că aceea era cea mai frumoasă zi din viața mea. Nici în visele cele mai îndrăznețe nu vedeam vreo posibilitate să ajung să fac parte dintr-o astfel de expediție; și totuși eram doar la câteva zile distanță de a-mi împlini aspirațiile în această direcție. Deja în mintea mea apăruseră cu o mare intensitate impresiile și imaginile din vizita mea anterioară în uriașa sală subpământeană. Dar chiar mai mult decât atât, devenisem aproape fără astâmpăr gândindu-mă la ceea ce aveam să văd în expediția care urma. După ce mi-am manifestat destul de zgomotos bucuria, am insistat pe lângă Cezar să-mi spună în avans ce a descoperit în locația din Egipt, însă el, amuzat fără doar și poate de atitudinea mea copilărească, a rezistat tuturor rugămintelor mele.

—Vei fi atât de uimit de ceea ce vei vedea acolo, încât nu are rost să-ți stric această emoție. Sigur, despre unele elemente îți voi povesti pe parcurs, pentru că vom avea destul timp pentru aceasta; expediția va dura mai multe zile. Chiar și acum însă, acesta rămâne un aspect care mă intrigă, a adăugat el gânditor.

—De ce durează așa de mult? am întrebat eu, oarecum contrariat.

—Tocmai asta este; trebuie să ne deplasăm cu vehicule speciale, dar nu înțeleg motivul pentru care constructorii care ne-au lăsat cea excepțională realizare tehnică din interiorul muntelui, nu ne-au dat niciun indiciu în ceea ce privește deplasarea prin tuneluri. Pentru că totuși sunt mii de kilometri care trebuie parcurși și, așa după cum vei putea constata, tunelurile sunt absolut goale. Impecabil realizate tehnic, ca și cum ar fi fost date în folosință abia ieri, dar goale. Niciun obiect, nicio urmă. În fine, aceasta nu constituie totuși o problemă prea mare, pentru că a fost rezolvată imediat de Marina SUA. Dar acum nu vreau să-ți mai dezvălui nimic, deoarece vei avea ocazia în curând să vezi și singur. Trebuie să-ți iei o geantă cu strictul necesar și să plecăm imediat spre bază, mai spuse Cezar, privindu-și în grabă ceasul.

Am intrat în panică. Mă așteptam să existe o perioadă de tranziție, o zonă de acomodare, dar aflam în două vorbe că nu mai putem întârzia nicio clipă.

—Face parte din protocol, s-a justificat Cezar. După ce i se oferă anumite informații, subiectul nu trebuie să fie deloc expus. În plus, e necesar să te obișnuiești și tu cu anumite elemente înainte de plecare. Aveai vreun program special?

Am început să bâigui ceva.

—Bun! mi-a luat Cezar vorba din gură. Atunci e perfect, plecarea ta nu va provoca încurcături. Va fi o pregătire sumară de câteva zile, în care te vei acomoda cu viața din bază și îți voi da anumite detalii asupra obiectivelor pe care le urmărim. Ultimele ore le vom petrece chiar în Sala Proiecțiilor; s-a constatat că aceasta are o influență psihică foarte pozitivă și ne va fi cu atât mai necesară, cu cât ne vom pregăti de călătorie. Nu trebuie să-ți iei cu tine, îți repet, decât strictul necesar.

Începusem deja, febril, să-mi adun niște lucruri de care credeam că am nevoie. Umplusem două genți de voiaj, dar Cezar mi-a indicat doar un rucsac.

—Practic, nu ai nevoie de nimic. Vei găsi totul acolo.

În cele din urmă am îngrămădit doar câteva lucruri de necesitate stringentă și am ieșit afară din casă, în noaptea luminată parțial de lună. Încă o dată, fusesem aproape „luat pe sus” de evenimente, fără să am răgazul să mă

liniștesc, fără să analizez la rece situația. Liniștea nopții și aerul răcoros mi-au insuflat însă o stare de încredere subită și, dacă până atunci mai aveam încă unele temeri secundare, ele au dispărut ca aburul în vânt. Sufletul mi-a fost cucerit brusc de o mare recunoștință pentru Cezar și pentru ceea ce el făcea pentru mine. I-am mulțumit sincer pentru aceasta, spunându-i totodată că îl consider ca pe un veritabil maestru spiritual ce îmi ghidează pașii de-a lungul destinului. Nu a spus nimic, privind gânditor înainte, dar am sesizat un zâmbet abia schițat în colțul buzelor și o expresie de acceptare pe fața sa. La câțiva metri distanță de casă ne aștepta un jeep de culoare închisă. Am urcat amândoi pe bancheta din spate, iar șoferul a demarat imediat.

Viața îmi deschisese o perspectivă colosală, la care puțini oameni au acces și eu eram ferm hotărât să fiu la înălțimea așteptărilor. Un gând insistent se detașa însă pe fundalul minții mele, făcându-mă să simt un tremur ușor în tot corpul: foarte curând aveam să pășesc din nou în spațiul gigantic al Sălii Proiecțiilor, aveam să privesc din nou acele realizări tehnice excepționale, aveam să fiu înconjurat de enigmatică tăcere a unor timpuri imemorabile...

CAPITOLUL 2

TUNELUL

EMOȚIILE MELE nu au încetat nici pe drumul către baza secretă Alpha și cu atât mai puțin în cele patru zile pe care le-am petrecut acolo. Dimpotrivă, ele s-au amplificat din ce în ce mai mult, pe măsură ce se apropia momentul plecării prin tunelul secret către Egipt. Din motive lesne de înțeles, nu pot să divulg informațiile privitoare la baza secretă a Departamentului Zero. Voi spune doar că aveam pregătită deja o cameră cochetă numai pentru mine, în aceeași aripă cu cea în care locuia și Cezar. În general vorbind, mi-a fost interzis să dau orice detaliu despre amplasarea, construcția sau administrația acelei facilități secrete. La urma urmelor, consider că nu aceasta este important, ci mai ales evenimentele care au urmat.

Rațiuni oculte

Zilele petrecute în baza Alpha au implicat și un antrenament sportiv moderat, acomodarea cu un echipament special de operațiuni, precum și învățarea unor scheme simple de acțiune în cazuri extreme, adică în situații limită. Seara, Cezar venea în camera mea și mă lămurea asupra diferitelor chestiuni de ordin tehnic cu care nu eram obișnuit. Se îngrijise să am la dispoziție tot ceea ce-mi trebuia și se interesa personal de felul în care decurgea pregătirea necesară de dinaintea plecării. Am apreciat foarte mult acest lucru, deoarece știam că în timpul zilei el era foarte ocupat, studiind dosare, vorbind la telefon și chiar plecând în deplasări-fulger cu elicopterul, spre destinații care nu îmi erau cunoscute.

În seara celei de-a patra zile a sosit și generalul Obadea. Trecuseră doi ani

de când nu-l mai văzusem, dar îmi părea la fel de energic și de optimist. Expresia feței lui dure și a privirii de oțel nu reușea să-i ascundă însă sensibilitatea sufletului și nici sentimentul de cinste și verticalitate pe care îl insufla prin simpla lui prezență. Generalul a avut mai întâi o discuție confidențială cu Cezar timp de aproape o jumătate de oră, după care au venit împreună la mine și am analizat unele amănunte despre apropiata expediție.

La un moment dat, generalul Obadea a făcut o pauză și apoi mi-a vorbit cu o voce egală:

— Sunt mandatat, pe linie ierarhică, să-ți transmit un mesaj important. *Îți vorbesc însă ca* unui bun prieten și te asigur că voi susține cu toată puterea integrarea ta în Departamentul Zero. Nu cu mult timp în urmă, doctorul Xien a contactat guvernul nostru prin intermediul anumitor oameni de legătură, într-o problemă foarte importantă pe care nu am permisiunea să ți-o dezvălui. La momentul respectiv, guvernul a dat un anumit răspuns, dar între timp au intervenit modificări majore și conducerea statală dorește să-și modifice opțiunea. Din păcate, legătura cu doctorul Xien nu mai este actuală, iar situația a devenit destul de critică. Există ideea că tu ai putea totuși să intermediezi contactul cu doctorul Xien și, de fapt, acesta este motivul pentru care te afli aici. Cunosc câte ceva despre experiența deosebită pe care ai trăit-o acum un an în prezența doctorului Xien; Cezar mi-a relatat mai multe amănunte. Greu de crezut, dar în cercurile politice la vârf există și persoane care sunt capabile să înțeleagă întâmplările prin care ai trecut atunci. Pare o acțiune neobișnuită în ceea ce te privește, însă dată fiind legătura ta cu Cezar, lucrurile au fost mult ușurate pentru a obține acceptul prezenței tale aici.

Eram stânjenit, deoarece nici eu nu știam mai bine decât ei cum aș fi putut să-l contactez pe doctorul Xien. Mi-am exprimat aceste temeri față de generalul Obadea, însă el m-a liniștit imediat:

— Avem anumiți experți care au indicat că alegerea ta ar fi probabilistic avantajoasă pentru a realiza aceasta. Ei au explicat-o printr-un gen de „potrivire de situații” și „afinitate conjuncturală”. Căutăm deci să creăm un cadru propice pentru a determina contactul cu doctorul Xien. Știu prea bine că acțiunile și influența lui nu se limitează doar la nivelul fizic. Este atât de ocultat, încât depășește posibilitățile noastre, cele pe care le avem la dispoziție. Nici chiar Cezar nu reușește să realizeze legătura în astfel de momente.

Am privit surprins către el și l-am văzut aprobând cu seriozitate din cap.

— Așa este, a precizat Cezar. O explicație ar fi că în această perioadă doctorul Xien participă la ceva cu totul special. E ca atunci când nu vrei să fii deranjat și îți scoți telefonul din priză. Ar rămâne însă posibilitatea cu totul aparte la care, în principiu, tu ai acces, de a o contacta mai întâi pe Machandi și astfel, în mod ocolit, să ajungi la doctorul Xien. Acum înțelegi, cred, modul în care se pune problema.

Am rămas pe gânduri. Amintirea zeiței mi-a răscolit brusc întreaga ființă și flash-uri intermitente de imagini vii mi-au năpădit mintea și mi-au involburat sufletul. Eu simțeam după inițierea de pe vârful Gugu, din Munții Retezat, că mi s-a oferit capacitatea de a mă raporta cu putere la Machandi și că invocarea ei îmi crea aproape de fiecare dată ocazia de a deveni lucid în timp ce visam, pentru a mă întâlni și a vorbi cu ea. Acest aspect reprezintă însă unul dintre cele mai intime și tulburătoare subiecte din viața mea și nu voi insista prea mult, decât în limita clarificării evenimentelor pe care le descriu aici.

După inițierea specială pe care am trăit-o, în interiorul meu au rămas ca o

amprentă de neșters unele impresii și intuiții a căror redare verbală este foarte dificilă. Ele au multe componente care nu sunt comune realității noastre, ci se leagă de o altă lume, aproape imposibil de descris. Nu voi insista aici asupra acestor realități, dar voi spune că în subconștient aveam ideea certă că îmi este deschis și permis contactul cu această zeiță. Probabil că transformările energetice care au fost necesare în structura ființei mele pentru a putea realiza aceasta au avut loc în cele câteva ore petrecute pe munte, în care eu am fost cufundat într-o stare aproape de chatarsis. În același timp, chiar dacă atunci când o invocam cu putere pe Machandi eu îi simțeam fără greș prezența în apropierea mea, totuși nu o vedeam, nu o percepeam cu ochii fizici. Cel puțin la început, aceasta m-a întristat oarecum, dar după aceea am avut viziunea ei în vis, exact așa cum era în realitate; în acele momente deveneam brusc conștient de faptul că visez, iar aceasta îmi crea o stare de intensă fericire și de imensă libertate. Am avut două astfel de întâlniri tulburătoare cu Machandi în anul care trecuse și, din cele spuse de generalul Obadea, am înțeles că mi se cerea practic să reiterez acest fapt a treia oară. Nu puteam să înțeleg însă cum intuiseră legătura mea subtilă cu zeița, care pot spune că până acum mi-a marcat cel mai mult existența.

Am convenit cu Cezar și cu generalul Obadea să încerc această modalitate indirectă de a-l contacta pe doctorul Xien, dar intuitiv am simțit că de această dată nu voi avea succes. Într-adevăr, oricât am invocat-o pe Machandi, ea totuși nu mi-a apărut în vis. La început mi-am spus că aceasta se putea datora agitației și emoției mele de dinaintea plecării, astfel încât am recurs la o tehnică ce îmi fusese recomandată chiar de doctorul Xien, pentru a obține o relaxare cât mai profundă a trupului și a minții. Tehnica era destul de simplă: la aproximativ două ore de la ultima masă și fără să fi făcut în acest interval de timp exerciții fizice violente, mă așezam pe o pătură cu fața în sus, având grijă să-mi creez un mediu plăcut de liniște și siguranță. Ținând ochii închiși, îmi imaginam că fiecare segment al trupului meu, începând de la picioare spre cap, devine foarte greu, ceea ce făcea ca în scurt timp să nu-i mai simt practic greutatea. Experiența îmi arătase că în felul acesta mintea îmi era eliberată în mare parte de contactul cu trupul și devenea, într-un fel, mult mai „ușoară”. Evitam să realizez tehnica întins în pat, deoarece am constatat că atunci alunecam destul de ușor în somn, înainte chiar de a emite gândul puternic către Machandi. După ce consideram că atinsesem o anumită relaxare și liniștire a trupului și a minții, care de obicei îmi apărea ca o senzație de mare dilatare fără un suport fizic, îmi evocam din memorie momentul impresionant în care am văzut-o pe Machandi foarte aproape de mine, în peștera din munții Tibetului. Atunci se petrecea un fenomen oarecum straniu: simțeam în trup un frison și un tremur ușor, acompaniate de un flash luminos în fața ochilor. Imediat după aceea mă afluam în fața zeiței, care era la o mică depărtare, strălucind orbitor și privindu-mă cu dragoste. La început, după acel flash pierdeam continuitatea conștiinței, alunecând în somn, iar după ce mă trezeam nu-mi aduceam aminte ce am visat și nici chiar dacă am visat. Păstram însă în inimă o nostalgie aparte, un dor nespus pentru ceva ce era ascuns, învăluit în mister. Treptat însă am început să rămân din ce în ce mai lucid în preajma aceluși „prag” important, de dinaintea viziunii zeiței, și chiar să-l pot depăși. În acele momente mă bucuram de o fericire de nedescris, privind-o pe Machandi în toată splendoarea ei, iar starea se amplifică și mai mult când ea îmi vorbea. Știam prea bine că atunci pătrundeam în somn, fiind perfect conștient, adică intram lucid în lumea visului, în care

legile sunt cu totul altele. Am constatat însă că după viziunea zeiței, luciditatea mea se diminua vertiginos și alunecam în somnul obișnuit. Mă trezeam reconfortat și într-o minunată stare fizică și psihică, dar încă nu eram capabil să dirijez în mod conștient succesiunea tuturor acțiunilor din vis. Am înțeles că zeița mă ajută în prima fază, care era esențială, să rămân conștient în preajma ei, însă mai apoi trebuia ca eu însumi, prin efort perseverent, să progrez pentru a atinge aceeași dexteritate de a-mi menține conștiința trează în timpul visului.

În mod cu totul neobișnuit, încercările pe care le-am făcut după discuția avută cu generalul Obadea nu au dat niciun rezultat. Era chiar mai descurajant decât în primele dați când începusem să practic această tehnică. Nu înțelegeam de ce se petrece așa și i-am relatat și lui Cezar despre eșecurile pe care le înregistram. El mi-a explicat că tot ceea ce puteam face într-o astfel de situație era să nu mă descurajez și să continui.

Se părea că nimeni nu înțelegea această ocultare bruscă și că, cel puțin temporar, orice metodă de contactare părea a fi sortită eșecului. Totuși, Cezar era foarte mulțumit de experiențele trecute pe care i le-am împărtășit și m-a încurajat să perseverez în această direcție.

— Epoca noastră este în mod evident profund decadentă și de aceea sunt create condiții speciale ca în unele ființe umane să se trezească o formă superioară de inteligență, pe care am putea să o numim „inteligența inimii”. Ea îmbină în mod fericit inteligența mentală cu iubirea pe care o resimți în inimă. Marele avantaj este că această „trezire” va face să apară ceva mai mult *bun simț* în societate. Puțini sunt cei care își dau seama că această importantă calitate, care ar trebui să fie la baza oricărei forme de viață, lipsește totuși la ora actuală celor mai multe ființe umane. Totuși, pentru cei care urmează o cale dreaptă și armonioasă, însă nu după propriile lor precepte, ci după legile cosmice, spirituale, devin posibile unele revelații care să-i facă să realizeze că totul este în mod simultan material și imaterial, concret și abstract, obiectiv și subiectiv.

Am realizat atunci că într-un anumit fel mă integram în această categorie, deoarece eu însumi am trăit de mai multe ori, în ultimul timp, la limita dintre două lumi, una care mi se părea tangibilă, fizică, în care eram conștient de corpul meu, și alta care, deși perceptibilă, era guvernată totuși de alte legi de manifestare. Această relativă întrepătrundere mi-a creat la început o senzație de bulversare și nu de puține ori mi-am pus problema dacă să prezint sau nu astfel de informații în cărțile mele. În mod firesc mă întrebam ce poate să înțeleagă cititorul de aici, dacă nici eu însumi, care mă confruntam cu aceste aspecte, nu le înțelegeam prea bine.

Lumile subtile

Explicația lui Cezar a venit însă într-un moment potrivit și m-a făcut să simt intuitiv esența problemei. Doream ca toate aceste lucruri să-mi fie cât mai clare, astfel încât l-am rugat să detalieze puțin subiectul.

— Pentru cei mai mulți oameni, obstacolul principal provine de la faptul că ei sunt convinși de existența doar a planului fizic, a început el să-mi vorbească. Dacă nici legile acestei lumi nu sunt înțelese întotdeauna foarte bine, cum ar putea ei să conceapă existența lumilor subtile? Și totuși, din fericire, există persoane care sunt perfect conștiente de aceste realități și chiar mai mult decât atât, participă într-o anumită măsură la ele. Să luăm exemplul tău; experiențele intense pe care le-ai trăit mai ales în ultimul an te-au făcut să înțelegi că ceea ce

În lumea noastră noi numim *materie*, nu este în realitate decât o anumită stare a acesteia. Vorbim deci de materie la modul general, iar *materia fizică* nu este decât o stare a celei universale, care există într-un context definit de legi specifice.

Într-o anumită măsură, știința a demonstrat că aceste legi au propria lor coerență internă și că se susțin unele pe altele. Tu însă ai putut să-ți dai seama că simultan cu aceste legi fizice mai există și alte sisteme de legi coerente care guvernează lumi misterioase din manifestare, invizibile pentru omul obișnuit și care de aceea sunt numite *subtile*. În aceste lumi subtile există mai multe tipuri de materie subtilă, care au calități și particularități diferite și, așa cum ai putut să te convingi deja, aceste târâmurii sunt populate de ființe cu trăsături specifice lumii respective. Pe de altă parte, lumile subtile sunt și ele strict ierarhizate, principiul esențial fiind frecvența de vibrație a materiei; cu cât aceasta este mai mare, cu atât lumea subtilă respectivă este mai elevată. Machandi, de pildă, face parte din lumea zeilor superiori și poți să fii sigur că este o mare grație care ți se acordă, atunci când ea ți se înfățișează.

Pe de altă parte, frecvența diferită de vibrație a materiei care alcătuiește fiecare lume, fizică sau subtilă, face ca locuitorii ei să nu perceapă decât lumea în care ei trăiesc. Acest lucru e valabil mai ales în ceea ce privește lumea fizică, în care trăim noi. Gândește-te la un aparat de radio, care nu funcționează decât pe unde medii; un alt aparat de radio, mai sofisticat, funcționează însă atât pe unde medii, cât și pe unde scurte, care sunt superioare celor medii ca frecvență de vibrație. Orice ar face radioul pe unde medii, el nu poate prinde posturile de pe unde scurte și, prin urmare, nici măcar nu știe că acestea există. Dar radioul care funcționează pe unde scurte știe că există și unde medii; dacă este acordat corespunzător, el poate să le prindă cu ușurință. Ai înțeles, nu-i așa?

Era foarte clar și simțeam o mare mulțumire interioară la gândul că eu experimentasem deja și alte realități decât cea fizică în care trăiam.

—Simt că sunt ajutat foarte mult de Machandi și simt că mă inspiră aproape în tot ceea ce fac, i-am spus eu atunci lui Cezar, brusc emoționat de amintirea imaginii zeiței, care mi-a apărut în minte. Atunci când îmi este permis și sunt ajutat să pătrund în acea lume, totul se modifică și apare simțurilor ca o revărsare de frumusețe și armonie.

—Practic vorbind, ai fost ajutat să ai acces la o lume paradisiacă și aceasta ți-a trezit cumva *sufnul vieții*, care îți generează starea de fericire. În mod cert ești răpit de frumusețea ei și asta te ajută să vezi frumosul oriunde în jur și să privești plin de încântare Natura. Îmi dau seama că în tine s-a produs o modificare de stare, în sensul că acum capacitatea ta de înțelegere și apreciere a lucrurilor este net superioară fazei în care te aflai acum doi ani. Frumosul te atrage în esența lui, iar pentru tine reprezintă un elan spre înălțimi, fiind chiar un motor al vieții.

Încă o dată, eram copleșit de acuratețea și justetea observațiilor lui Cezar. Subit, m-am simțit inspirat și am spus dintr-o suflare:

—Ce mi se pare mie cel mai important în legătură cu aceasta, este că mi-am dat seama de faptul că *frumusețea este în primul rând armonie*. Privind-o și adeseori contemplând-o pe Machandi, am descoperit că frumusețea ei orbitoare se transmite într-un fel enigmatic în mine însumi și mă face să descopăr aici, în interior, armonia de care am nevoie pentru a fi fericit. Este ca o justă și în același timp sublimă organizare a diferitelor niveluri din ființa mea. Totuși remarc faptul că nu pot menține această stare minunată decât pentru anumite

perioade de timp.

Am tăcut, mirându-mă că am exprimat atât de concis ceea ce demult doream să-i explic lui Cezar.

— Pentru a înțelege corect de ce se petrece aceasta, trebuie să ții cont de faptul că universul, care înglobează și lumea fizică, și pe cea subtilă, funcționează în conformitate cu o geometrie misterioasă, care se compune dintr-o mulțime de niveluri. Ți le poți imagina ca niște „benzi” de manifestare. Ai dreptate să afirmi că frumusețea este armonie și pot să adaug că ea revelează, de asemenea, în interiorul ființei o anumită formă de *echilibru*. Dacă tu atingi armonia și echilibrul pe unul din nivelurile universului, atunci se va manifesta una dintre ipostazele frumuseții universale. Vor rămâne însă celelalte niveluri la care n-ai reușit încă să obții echilibrul; de aici va apărea diferența de stare despre care îmi spuneai. Ești fericit acolo, dar relativ nefericit aici. Însă atunci când armonia și echilibrul sunt atinse pe mai multe niveluri, frumusețea grandioasă care ți se revelează o percepi în tot ceea ce te înconjoară. De aceea, multe entități superioare sunt mult mai dispuse în aceste timpuri vitrege să-i ajute pe cei care se află pe calea evoluției spirituale și în unele situații ele fac aceasta chiar și atunci când nu li se cere ajutorul. Multe astfel de contacte spirituale se realizează în planul astral atunci când oamenii dorm, așa cum este cazul tău.

I-am spus atunci lui Cezar că din nefericire sunt mulți cei care nici măcar nu concep așa ceva, preferând să rămână subjugati ideilor și gândurilor gregare și adeseori meschine pe care le au despre viață sau despre evoluție.

— Ai dreptate în această privință, a fost de acord Cezar, dar sunt multe ființe umane care realizează un salt important în existența lor spirituală, înțelegând într-o anumită măsură că, de fapt, ele sunt reflexia gândurilor pe care le au. Depinde doar de ele să-și dea seama că totul în viața lor devine fructul convingerilor predominante pe care le au. În principiu, înțelegerea procesului este simplă, dar modificarea lui în sens benefic și armonios este adeseori foarte dificilă. Oamenii ajung de multe ori la concluzia că viața lor este produsul propriei lor imaginații, care, datorită obișnuinței ce intervine în timp, se manifestă apoi cu o putere din ce în ce mai mare. Unii dintre ei ajung să intuiască faptul că *își pot modifica în mod real viața, modificându-și natura gândurilor pe care le au*. Dacă se atinge acest nivel de înțelegere intuitivă, se creează și premisele unui fel de deschidere superioară a minții și a inimii către adevărata Sursă, care este Dumnezeu Tatăl. Cei cărora nu le pasă de aceste aspecte, vor trebui cumva să explice motivul pentru care se confruntă cu atâtea greutăți și evenimente contrarii în viață, dar mai ales cu faptul că nu sunt fericiți. Probabil că în cele din urmă vor înțelege că aceste evenimente îi ajută în realitate să se structureze și să se maturizeze, dar acest lucru nu este obligatoriu, ci depinde, la rândul lui, de multe alte elemente. Nu sunt mulți care să înțeleagă în profunzime că toate bucuriile și supărările acestei lumi sunt de fapt niște „umbre mișcătoare” pe care noi înșine le proiectăm încontinuu.

Problema suferinței

În urmă cu doi ani formasem un grup de prieteni cu care discutam astfel de aspecte, încercând să pătrundem mai adânc în misterele ocultismului. Subiectul explicat de Cezar a fost de multe ori analizat în întâlnirile noastre, dar nu reușiserăm să ajungem la o concluzie viabilă. Problema cea mai spinoasă era aceea că suferința, mai ales suferința dictată de eșecurile relaționale, era percepută ca lăsând urme adânci și fiind pe deplin reală. Mărturisesc că nici eu nu eram lămurit prea bine în legătură cu acest aspect și de aceea am profitat de ocazie pentru a-i cere lui Cezar să-mi explice aceste nuanțe delicate ale vieții. Era deja noaptea târziu, iar noi trebuia să plecăm în zori către complexul subteran din munții Bucegi. Considerând totuși că această problemă este importantă, Cezar a început să-mi deslușească unele dintre misterele ei:

—Orice om își dorește mereu mai multă fericire și bucurie, dar nu și suferință. Atunci când suferă, știi bine că el este gata să facă aproape orice pentru a scăpa de acest sentiment. Suferința ne împinge deci să căutăm o cale de ieșire. Aceasta înseamnă că trebuie să reevaluăm numeroase aspecte ale vieții noastre, inclusiv cele care ne făceau fericiți înainte. O primă observație ar fi că în fața suferinței este necesar să acționăm. Ea ne pune în mișcare și din acest punct de vedere are de jucat un rol structurant, pentru că atunci când dorim să ieșim dintr-un necaz, ne străduim să găsim soluții.

—Bine, dar care este mecanismul suferinței, de ce apare ea? l-am întrerupt eu pe Cezar. Mi se pare esențial să cunosc cauzele pentru a ajunge astfel la soluție.

—Așa este, numai că deocamdată înțelegerea ta este doar intelectuală și nu provine din inimă, dintr-o adâncă introspecție. Cauzele cele mai cunoscute ale suferinței, așa cum sunt ele înțelese la nivelul societății actuale, sunt absența a ceea ce ne dorim sau prezența a ceea ce nu ne dorim. Poți să suferi, de exemplu, datorită absenței unei persoane pe care o iubești sau poți să suferi datorită prezenței uneia care te indispuce. Poți să suferi și dacă muncești prea mult, pentru că îți dorești să ai mai mult timp liber, dar poți să suferi și dacă nu ai de lucru. Suferința are multe fațete și grade de intensitate, dar în mod sigur ea ne face să ne apropiem de esența vieții, să o înțelegem și să ne raportăm mereu la ea.

Aveam impresia unui scurtcircuit în minte.

—Cum e posibil așa ceva? am întrebat mirat. Pare a fi ceva masochist.

—Aici te înșeli, deoarece confunzi puțin lucrurile, a spus Cezar calm. Suferința există, dar durerea nu ne poate bucura, cum este cazul masochiștilor. Deși nimeni nu-și dorește să sufere, totuși suferința poate să joace un rol foarte pozitiv în viața noastră. Și aici trebuie să înțelegi foarte bine că oricare ar fi forma sau originea suferinței, soluția pe care o vom găsi pentru a o îndepărta va fi determinată de atitudinea pe care o avem față de suferința respectivă. Din păcate, unele ființe umane nu îi acordă niciun sens și în felul acesta ajung chiar până la sinucidere. Totuși, suferința poate să devină și salvarea noastră dacă noi o considerăm pe post de trambulină în transformarea vieții. Soluția pe care o găsești pentru a înlocui suferința trebuie să fie însă viabilă, puternică, benefică și constructivă. Altfel, suferința se va perpetua sau va putea să apară mai târziu, în aceeași direcție. O dovadă a faptului că suferința poate să aibă un rol pozitiv, dacă este privită cu maturitate, este că ea poate să nască în noi sentimentul de compasiune pentru cel care suferă și de aici ajutorul dezinteresat pe care noi i-l putem oferi.

Citisem unele lucruri despre budism care tratau acest subiect, însă eram abia la început.

— Știu din unele lecturi că Buddha căuta originea suferinței și, după ce a ajuns la o anumită înțelegere a mecanismului ei, a fost cuprins de compasiune față de cei care sufereau.

— Este firesc să fie așa, a completat Cezar, deoarece compasiunea este o consecință firească a acestor căutări. Cu cât cineva manifestă mai intens o compasiune veritabilă, cu atât putem spune că acea persoană a descoperit unele elemente esențiale legate de suferință. Buddha a ajuns la concluzia că originea suferinței este, în esență, ignoranța. Trebuie să acceptăm faptul că, dacă suferim, atunci ignoranța este întotdeauna implicită în acest proces.

— Cu alte cuvinte vrei să spui că, dacă sufăr, atunci o fac din ignoranță. Dar atunci de unde apare ignoranța? am întrebat, fiind foarte atent la firul explicațiilor lui Cezar.

— Suferința și deci ignoranța apar atunci când înțelegerea noastră diferă de realitate. Din nefericire, realitatea nu poate fi percepută independent de minte, pentru că aceasta este precum un canal al percepțiilor pe care le avem de la tot ceea ce ne înconjoară. Desigur, nu putem vedea decât prin propriul nostru canal; de aceea se și spune că „frumusețea este în ochii privitorului” sau că „fiecare vede lumea în felul său”. Și aici ajung la o concluzie importantă pe care doream să ți-o împărtășesc; pentru a rezolva problema suferinței, nu trebuie să punem accentul pe tratamentul simptomelor, ci mai curând pe aptitudinea de a percepe în mod just ceea ce ne înconjoară. Într-un fel, putem numi asta *discernământ*.

Am remarcat atunci faptul că discernământul este un atribut al minții și, dacă mintea e încețoșată, discernământul este și el alterat foarte mult.

— Asta este o problemă, într-adevăr, a acceptat Cezar. Dacă mintea este clară, atunci omul poate să fie mai conștient de ceea ce i se petrece, poate să accepte mai bine realitatea, iar suferința lui va fi astfel mult atenuată. Însă vreau să știi că nimeni nu ne poate oferi această claritate a minții, pentru că o avem deja în noi; trebuie doar să ne lăsăm călăuziți de un mod nou de a vedea lucrurile și situațiile. De fapt, atunci când mintea devine din ce în ce mai clară, cauzele suferinței se diminuează și ele tot mai mult. Dacă vrei, poți chiar să-ți imaginezi raportul dintre minte și ignoranță în felul următor: în minte, ignoranța este asemenea unei defecțiuni, care prin intermediul altor aspecte ce le generează, ne blochează înțelegerea corectă și declanșează astfel suferința.

— Și care sunt acele aspecte pe care le generează ignoranța în minte? am întrebat eu curios.

— În primul rând este *confuzia*, care e cam același lucru cu încețoșarea minții, despre care vorbeai mai înainte. Aș mai putea să menționez apoi *atașamentul*, *respingerea* și mai ales *teama*. Toate acestea generează suferința, care după cum știi apare, apoi dispare, apoi reapare și tot așa ea poate să se perpetueze la nesfârșit dacă nu este înțeleasă într-un mod matur.

Mă gândeam cam care ar putea fi cel mai matur mod de a înțelege suferința, dar în loc de aceasta am întrebat:

— Care este primul gând pe care trebuie să-1 avem atunci când suferința apare?

După o scurtă pauză, Cezar mi-a răspuns:

— Suferința ne forțează să admitem existența unui gol în noi înșine, care ne împinge neîncetat să vrem să-1 umplem, spuse el ridicându-se în picioare și pregătindu-se să plece. De exemplu, o relație proastă cu unul dintre părinți în

copilărie poate să ne altereze sentimentele și gândurile față de el. Aceste impresii negative se vor transmite peste ani și ani, astfel încât fiecare gând pe care-l avem despre părintele nostru va fi impregnat cu acest resentiment. E un fenomen aproape natural. Cu toate acestea, o variantă mai bună ar fi să luăm în considerare și aspectul pozitiv al acestei relații. Nu putem modifica experiențele dureroase din copilărie, dar dacă devenim capabili să privim cu un alt ochi relația, adică dintr-o perspectivă superioară și pozitivă, atunci suferința poate fi mult diminuată.

Deși vedeam că Cezar dorea să plece, ardeam de dorința de a afla și alte lucruri interesante despre acest subiect delicat. Mi-a explicat că el dorea, de fapt, să-mi ofere răgazul necesar pentru a mă odihni, înaintea deplasării de a doua zi. M-am uitat și eu la ceas și am văzut că trecuse de miezul nopții. Fusesem atât de prins de discuție, încât aproape uitasem că se apropia un moment crucial din viața mea. L-am rugat pe Cezar să-mi mai răspundă la o singură întrebare și el a acceptat zâmbind.

—De ce, chiar dacă știm aceste lucruri sau suntem cât de puțin avizați asupra lor, noi suferim totuși atât de des? Uneori aceasta se petrece și pentru lucruri lipsite de o importanță reală.

Sprijinit cu mâinile de spătarul scaunului, Cezar îmi răspunde într-un mod foarte inspirat:

—De cele mai multe ori, suferința provine din faptul că identificăm un mic fragment al vieții noastre cu întregul ei ansamblu. Prea des ne identificăm cu aspectele exterioare, mai ales dacă este vorba despre neazuri izolate. Prea des alegem să ne preocupe amintirile neplăcute, care au tendința să dăinuie destul de mult în memoria noastră, în detrimentul situațiilor în care am fost fericiți. Aici nu este vorba să ignorăm suferința, ci să urmărim să o considerăm într-un context mai larg. Este ca atunci când un pantof te jenează; normal, cauți să vezi de ce se petrece asta. Dar totodată este necesar să luăm în considerare și aspectele bune; de pildă, nu este neapărat obligatoriu să aruncăm imediat pantoful la gunoi.

—Și dacă suferința este foarte profundă? Am cunoscut astfel de persoane, ajunse aproape în pragul disperării și al deznădejdii, am insistat eu.

—Când suferința este foarte profundă, nu vom sta să-i căutăm originea, să ne gândim la detalii ori să interpretăm subtilitățile semnelor care apar. Trebuie să acționăm aproape imediat pentru a reduce durerea și emoțiile puternice pe care aceasta le determină. Dacă cineva delirează de la temperatura foarte mare pe care o are, ai să-i ceri să-ți facă o listă cu diferitele stări febrile pe care le resimte înainte ca tu să acționezi pentru a-l ajuta? Este clar că trebuie să faci ceva pentru a-i determina scăderea temperaturii. La fel, o persoană care se află într-o mare suferință trebuie mai întâi să fie calmată și încurajată. Alinarea este un proces prin intermediul căruia noi trebuie să acționăm astfel încât emoțiile să nu ne mai copleșească. În acest stadiu trebuie să fim receptivi față de orice metode care sunt eficiente, însă alinarea ar trebui să fie prima etapă.

—Bine, și pe urmă? am întrebat eu.

—În continuare vom urmări să rezolvăm situația, pentru că nu putem totuși continua să o ușurăm la nesfârșit. Dacă nu se face nimic pentru a rezolva problema după ce am ușurat suferința, e aproape sigur că dificultățile vor reapărea. După ce emoțiile intense negative sunt controlate și se dobândește o stare de calm relativ, trebuie să începem căutarea originii acestei emoții, adică a suferinței resimțite. Rezolvarea poate să apară, de exemplu, făcând o

retrospectivă amănunțită a situației respective.

—Înseamnă că odată cu aflarea cauzelor suferinței, aceasta pur și simplu dispare?

—Nu, nu este suficient să cunoaștem doar cauzele suferinței pentru a o elimina, mi-a spus Cezar cu o voce gravă. Dar ea poate totuși să fie atenuată dacă înțelegem procesul care a generat-o. Din nefericire, diferitele circumstanțe ale vieții pot reactiva o problemă veche, chiar dacă ea a fost înțeleasă perfect. Lichidarea suferinței nu este reală decât atunci când problema nu mai reapare o lungă perioadă de timp. Această modalitate pune în acțiune aspectele cele mai profunde ale ființei noastre și, după cum îți spuneam, are la bază claritatea mentală și discernământul. Orice modalitate care poate ajuta la alinarea suferinței este prețioasă, dar efectul ei nu este decât temporar. De aceea insist, ca să înțelegi, că în special tehnicile care ajută la dezvoltarea calității minții sunt mult mai importante, deoarece ele contribuie la eliminarea ignoranței. Cu toate acestea, problema esențială este aceea de a ști dacă suferința poate fi complet îndepărtată. Succesul în această direcție va fi atins doar prin intermediul unei transformări profunde a persoanei în cauză, care va rupe definitiv *legătura originară* cu suferința, oricare ar fi evenimentele particulare care o fac să sufere. Îți spuneam că, pentru a reuși aceasta, trebuie mai întâi să identificăm cauzale suferinței și apoi să găsim un remediu datorită unei anumite clarități mentale.

—Înseamnă că, dacă se dobândește claritatea mentală, se rupe legătura de origine cu suferința și aceasta nu are de ce să mai apară, am spus eu, urmând firul logic de raționament.

—Nu, nu este așa, m-a corectat Cezar. Claritatea nu este suficientă pentru a elimina originea suferinței. Nu există tehnici ca să o dizolve complet, pentru că doar înțelegerea cauzei primare ce a generat suferința nu este totul. Mai este necesar și altceva, în afară de asta. Ca să înțelegi bine acest lucru, deține faptul că suferința, oricât ar fi de intensă, *nu ne poate copleși niciodată cu totul*. E adevărat, ea ne poate afecta profund ființa, dar cu toate acestea există un „spațiu” ascuns unde ea nu ajunge niciodată, oricare ar fi profunzimea pe care o atinge sau pare să o atingă. Chiar în clipele în care omul suferă atroce, fiind chinuit de durerea intensă care este generată de Suferință, totuși *o anumită parte a ființei lui nu suferă, ci cunoaște atât cauza, cât și soluția problemei*. Acest aspect este fundamental pentru a înțelege esența evoluției, deoarece, până la urmă, a depăși cu succes o mare suferință înseamnă a face un pas important pe scara evoluției personale. Cu cât ne apropiem mai mult de acest loc tănuit din profunzimea inimii noastre, cu atât vom simți mai puțin suferință, pentru că atunci ne identificăm mai puțin cu ea. Suferința nu dispare, dar liniștea și pacea specifice acestui loc, care este chiar focarul vieții, ne vor alina într-un mod fundamental. Dacă vom căuta să intrăm în legătură cu această pace și dacă ne vom identifica în adâncime cu ea, ne vom simți dintr-odată destinși și liniștiți, chiar dacă durerea persistă.

—Aici am o nelămurire, am spus eu. Dacă suferința scade, nu e normal ca și durerea pe care o resimțim atunci să scadă și ea?

Cezar clătină din cap.

—Durerea și suferința sunt într-adevăr legate, însă nu în modul în care pui tu problema. La unii o durere mică este însoțită de o mare suferință, iar la alții suferința este redusă în ciuda unei mari dureri. Explicația este aceea că, în timp ce unele persoane au găsit în mod intuitiv focarul ascuns, despre care ți-am spus

că există în fiecare dintre noi și pe care suferința nu-l poate atinge, altele sunt încă departe de el și chiar continuă să se depărteze. Nefiind conștiente de acest spațiu real și foarte subtil din ele, suferința pe care ele o resimt se amplifică. E ca o voce care ne îndeamnă mereu să căutăm conștiința pierdută a ceea ce am avut cândva. Această voce poate fi asimilată cu ceea ce oamenii numesc, în general, „vocea inimii”. Iar tu ți-ai dat seama că mă refer, de fapt, la Sinele divin care există în fiecare dintre noi. Acesta este în realitate spațiul sacru în care nu poate ajunge suferința.

Terminând de vorbit, Cezar se uită încă o dată la ceas și apoi îmi atrase atenția că este totuși necesar să ne odihnim înainte de plecare. I-am mulțumit din suflet pentru valoroasele lui explicații și sfaturi și am stabilit ca la ora șase dimineața să fiu gata de plecare. M-am culcat fericit și împăcat la gândul că îmi clarificasem multe dintre aspectele pe care nu le înțelegeam. Era o setare psihică, având în vedere că în perioada următoare aveam să mă confrunt, așa după cum mi s-a dat să înțeleg, cu surprize și evenimente deosebite. Realizăm prea bine că baza Alpha era un punct nodal foarte important pentru operațiunile și planurile secrete ale statului, dar chiar dacă nu cunoșteam nimic din toate acestea, mă simțeam foarte bine integrat și protejat, pentru că știam că țelurile erau orientate numai către bine. Am adormit repede, cu gândul la Machandi...

Plecarea

Dimineața, când am coborât în sala de instructaj, am fost îndrumat spre heliportul de afară, unde lângă un elicopter de dimensiuni mari am văzut trei bărbați tineri care discutau. Alături erau câteva lăzi speciale de serviciu ale armatei, precum și alte genți, obiecte și aparate a căror folosință nu am putut să o identific. Am înțeles că acela era echipamentul expediției în care trebuia să plecăm. După salutarile amabile pe care le-am schimbat, mi-am dat seama că doi dintre ei erau americani, iar cel de-al treilea era român. Un calcul simplu mi-a arătat că, dacă nu intervenea modificări, expediția noastră avea să fie formată din cinci persoane, incluzându-mă pe mine și pe Cezar, care era conducătorul ei. Unul dintre cei doi străini era ofițer profesionist în Marina Americană, având gradul de locotenent; celălalt era un civil care mi s-a recomandat cu numele de Aiden și, ca să fiu sincer, prezența lui m-a contrariat puțin. Era un tip de statură medie, cu părul șaten spre blond, dezordonat și cu privirea neastâmpărată; m-a frapat în special pentru că era destul de slab și mai mereu agitat. Nu-i înțelegeam rolul în acea expediție, dar bănuiam că voi primi ulterior unele lămuriri de la Cezar. A treia persoană era locotenentul Nicoară, ofițer în cadrul Departamentului Zero, care după câte am înțeles mai târziu era considerat unul dintre oamenii de bază ai aceluia serviciu secret.

Americanul s-a recomandat cu numele Trujo; făcuse parte, ca și locotenentul Nicoară, din comandoul primei expediții prin tunel, care avusese loc cu doi ani înainte. Avea origini mexicane și, pentru că stăpâneam bine limba spaniolă, i-am dat câteva replici în limba lui natală. Aceasta l-a surprins în mod plăcut și atmosfera a devenit imediat foarte prietenoasă.

Între timp, pilotul elicopterului venise cu niște foi în mână din direcția birourilor unde se afla și Cezar, răsfoindu-le cu atenție și notând ceva. S-a urcat în aparatul de zbor și curând am auzit primele mișcări ale rotorului, semn că mai era puțin timp până la decolare. Am văzut sosind patru soldați care au încărcat

echipamentul în cala încăpătoare a elicopterului, iar noi am urcat în compartimentul din spatele pilotului, pentru a ne feri de curentul puternic de aer care începuse deja să se formeze. Zgomotul devenise destul de puternic, astfel încât nu ne mai puteam auzi decât țipând unii la alții. De aceea am preferat să așteptăm tăcuți venirea lui Cezar. După aproximativ două minute l-am văzut ieșind grăbit pe ușa clădirii în care își avea biroul, îndreptându-se spre elicopter. Înalt, foarte bine făcut, inspira o senzație de extraordinară siguranță și stăpânire de sine. Am simțit atunci un val de afecțiune cum îmi inundă sufletul și l-am îndreptat cu toată recunoștința către el. Eram conștient de faptul că destinul mă legase prin niște fire tainice de acest om și eram decis să-l ascult și să-l urmez oriunde mi-ar fi sugerat el. O experiență de câțiva ani mi-a arătat cu prisosință că era una dintre cele mai înțelepte persoane, iar probitatea, sinceritatea și bunele lui intenții făceau ca el să se bucure de cea mai mare încredere din partea celorlalți. Toate aceste calități erau dublate de o forță subtilă extraordinară, care putea fi sesizată aproape imediat atunci când el se afla în preajmă.

Adeseori m-am întrebat cum a fost posibil să ajungă singur la acest nivel de evoluție spirituală și de înțelegere a unor fine aspecte ale societății. Din cele ce îmi erau deja cunoscute, puteam să intuiesc faptul că aceasta s-a datorat în mare parte unor merite deosebite pe care el le-a dobândit în alte existențe, acum fiind relativ ușor să progreseze destul de repede. Totuși, așa cum mi-a mărturisit odată, cheia succesului a fost mai ales perseverența în practica pe care și-a impus-o, fără a se lăsa descurajat de insuccese. Atunci când totuși simțea că apar astfel de gânduri, mi-a spus că nu se abandona niciodată lor, ci lupta și mai mult pentru a-și întări voința, concentrarea și aspirația de a reuși. Cel mai important aspect pe care mi l-a subliniat a fost însă acela că și-a focalizat mereu către Dumnezeu toate forțele sale lăuntrice și s-a raportat neîncetat la tot ceea ce era mai pur, mai fin și mai înalt în ființa lui. Cuvintele pe care le-a rostit atunci mi-au rămas întipărite cu litere de foc în memorie, ca fiind cele mai semnificative: „Nu uita nicio clipă că în fiecare dintre noi este ascunsă atât înălțimea, cât și profunzimea misterioasă a eternității, care ți se va dezvălui imediat când vei avea viziunea reală a lucrurilor. Această idee m-a călăuzit mereu și fără greș pe drumul corect, fără teama de a greși. Și îți spun *chiar mai mult decât atât: ea este singura care te poate face cu adevărat fericit.*” Îmi aduc aminte că, în neștiința mea, l-am întrebat atunci dacă nu cumva acesta este totuși apanajul doar al unor ființe alese și foarte deosebite. Cezar mi-a explicat cu răbdare că aceasta reprezintă o idee profund greșită, care nu face decât să limiteze accesul omului la starea de fericire eternă spre care el tinde. „Fiecare ființă umană există, printre altele, pentru a îndeplini o funcție care îi este specifică. De cele mai multe ori, această funcție nu este înțeleasă și omul se pierde în hățișul societății, uitând care este motivul principal pentru care el se află în viață. Cei care nu caută să cunoască într-adevăr cine sunt ei în realitate, se ‚sinucid’ în felul acesta în fiecare clipă. Nu poți să-L cunoști pe Dumnezeu, care este unic, decât dacă tu însuși ești dintr-o singură și unică realitate. Pentru aceasta, fiecare dintre noi trebuie să devină una cu sine însuși, adică să se contopească în inimă chiar cu șinele său. Toate celelalte care se petrec în lume și în viață sunt doar aspecte secundare.”

Mărturisesc că nu înțelesesem prea bine la acea vreme semnificația vorbelor lui, dar intuiam că în spatele lor se află totuși un adevăr profund și insondabil cu mijloacele comune de percepție sau *analiză*. Acum însă orizontul meu spiritual se lărgise considerabil și eram capabil să realizez, cel puțin teoretic, faptul că

aceasta era singura direcție corectă pe care omul ar trebui să meargă pentru a-și echilibra viața și a-și găsi adevărata fericire, care este lăuntrică.

Profund cufundat în aceste amintiri și reflecții personale, am realizat cu întârziere că Cezar ajunsese lângă elicopter și că îi făcuse semn pilotului să decoleze. S-a așezat lângă mine și mi-a înmănat o pereche de căști speciale, antifonate, făcându-mi semn să mi le pun la urechi. Își puse și el o pereche și imediat i-am putut auzi vocea, foarte clară pe fundalul zgomotului provocat de elicopter. Căștile erau special concepute pentru așa ceva, având inclus un sistem intern de radio-amplificare cu o mică antenă. Cezar mi-a explicat că făceau parte din dotarea americană care ne-a fost oferită, în baza parteneriatului încheiat cu doi ani în urmă. Acum puteam să vorbesc foarte simplu la brațul cu un microfon sensibil care îmi era lipit de zona gâtului, și puteam folosi perioada de zbor pentru a afla de la Cezar unele detalii cu privire la expediția noastră. Conform protocolului strict, nu fusesem înștiințat despre nimic până în acel moment.

Mai întâi am aflat că Aiden este un expert, de fapt un geniu în domeniul computerelor și mai ales al decriptărilor. Era angajatul permanent al Pentagonului și viața lui se desfășura exclusiv între zidurile și pereții diferitelor baze secrete de pe întreg cuprinsul globului, acolo unde interesele militare și economice ale Statelor Unite o cereau. Eram uluit că această ființă umană putea să reziste la un asemenea ritm de viață și mai ales în asemenea condiții, dar privindu-l mai atent am realizat că ea însăși trăia parcă într-un univers aparte, cunoscut doar ei.

— A fost trimis de Pentagon pentru această misiune, în care trebuie făcute anumite măsurători speciale și analize computerizate foarte complicate, ne-a lămurit Cezar. Ni s-a spus că este cea mai potrivită persoană pentru a realiza aceasta. Ceilalți doi sunt pentru asigurarea deplasării în cele mai bune condiții și pentru situații neprevăzute.

— Și eu ce rol am aici? am întrebat cu o anumită legitimitate și în același timp destul de mirat.

— Oficial, în fișa de deplasare te afli pe postul de consultant pe probleme ezoterice și aceasta nu e chiar departe de adevăr, ținând cont de aportul tău în contactarea doctorului Xien. În realitate însă am profitat de situația special creată pentru a cere prezența ta în echipă. Știu că aceasta te va ajuta mult în cele ce vei scrie și crede-mă că vei fi foarte impresionat. După câteva ezitări „gubernamentale”, am primit în cele din urmă aprobarea de la eșalonul superior. În fine, ți-am spus că de fapt lucrurile sunt mult mai complicate, dar nu voi intra în detalii.

Amintiri prețioase

O bună bucată de timp am zburat fără să ne mai spunem nimic. Priveam peisajul cu dealuri și munți, pe deasupra căruia ne deplasam în viteză la o înălțime destul de mică. Nu am trecut pe deasupra niciunui oraș și asta m-a bucurat, pentru că îmi crea senzația unei mai mari apropieri de natură și de locul unde urma să ajungem. Vedeam casele răsfirate pe dealuri, pășunile întinse și pădurile care începuseră deja să apară și mă întrebam cum arătau oare aceste locuri în urmă cu mii de ani și cine le popula atunci. Ce preocupări aveau acei oameni și cum își duceau viața? În fragmentele de proiecție holografică pe care

le urmărisem în gigantica sală din interiorul muntelui, am avut prilejul să constat că munții noștri erau principalul așezământ al populației străvechi de pe acest teritoriu; practic, era spațiul în care ea își organiza activitatea. Zona de șes și de câmpie era aproape nelocuită. Din câte mi-am putut da seama, ceea ce urmărisem era prezentarea unei realități existente cu aproximativ 8-9.000 de ani în urmă.

În acele momente unice pe care le-am trăit în Sala Proiecțiilor, vizionând uluitoarea succesiune de imagini care îmi era înfățișată într-o reprezentare holografică, am fost șocat de multe aspecte și adevăruri care au fost ascunse cu bună știință de-a lungul istoriei și până în prezent, fără a se permite cunoașterea lor de către masele largi de oameni. Cea mai mare parte dintre aceste aspecte nu am avut voie să le dezvălui. Detaliile cu privire la teritoriul țării noastre s-au înmulțit mai ales în partea finală a prezentării, adică în ceea ce a cuprins sinteza ultimilor 10.000 de ani, după o apreciere aproximativă. Pentru că am primit permisiunea să scriu despre unele dintre imaginile respective, doresc să fac acest lucru acum, înainte de a continua relatarea evenimentelor care au urmat, complet bulversante prin conținutul lor.

Ceea ce m-a surprins când urmăream imaginile holografice era numărul foarte mic al locuitorilor. Practic vorbind, nu prea erau așezăminte colective și cu atât mai puțin cetăți și orașe. Oamenii trăiau aproape numai pe crestele munților și, din câte am sesizat, singurele produse naturale le obțineau de la oi și de la albine. Oile erau mai mari decât specia prezentă, dar și oamenii erau mai înalți; am apreciat media înălțimii lor cam la doi metri pentru bărbați și ceva mai puțin la femei.

În afara agriculturii și a creșterii oilor, nimic din ceea ce ei făceau nu se asemena cu viața noastră actuală. Aproape tot timpul erau tăcuți și singuratici, preferând să rămână cu ochii închiși într-o adâncă meditație. În una dintre secvențe am văzut un bărbat oprindu-se în timp ce scotea apă cu un ciubăr din râu. A rămas aplecat, pe vine, cu ochii închiși și, deși ciubărul a fost luat de apă și dus câțiva metri în aval, spre mal, bărbatul nu s-a mișcat deloc din poziția în care se afla.

Contemplarea, mai ales cea interioară, părea să fi fost singurul aspect care îi interesa. Femeile se ocupau cu prepararea laptelui de oaie care le era adus. Nu exista gătit, pentru că mâncau numai produse lactate și apicole. Uneori am văzut că se îndeletniceau cu ceea ce în zilele noastre ar putea fi înțeles ca un corespondent al cusutului. De fapt, femeile țeseau cu un dispozitiv din lemn foarte simplu un fel de cămașă albă, lungă, din lână de oaie care era însă foarte fină și nu prea groasă. Toți purtau aceeași îmbrăcăminte; acea cămașă le ajungea puțin peste genunchi și era deschisă în zona pieptului. La mijloc erau legați cu un brâu împletit tot din lână.

Casele lor, din câte mi-am dat seama, erau alcătuite dintr-o singură cameră, deasupra căreia era un acoperiș foarte înalt, ca o piramidă. Singurul material utilizat era lemnul; în casă se intra direct de afară, printr-o deschizătură înaltă în formă de semicerc. Nu existau nici uși, nici ferestre. De asemenea, nu am văzut câini și nici alte animale domestice ori sălbatice. Traiul lor era incredibil de simplu și liniștit, aș spune chiar extrem de auster, dar cu toate acestea puteam să observ foarte bine că oamenii aceia se aflau cu mult mai presus de condiția noastră prezentă. Aveau o noblețe desăvârșită în mișcări, acțiunile lor erau foarte precise și niciodată repezite, făceau foarte puține gesturi, chiar și atunci când îndeplineau muncile de zi cu zi, dar cu toate acestea eficiența lor era

extraordinară. Niciodată nu se grăbeau, lăsând impresia că au tot timpul din lume și trebuie să recunosc că această senzație o aveam și eu pentru că în ciuda aparentei lor lentori, totuși reușeau întotdeauna să facă ceea ce își propuneau. Am observat că încheiau mereu ceea ce începuseră deja, fără excepție. Timpul însuși parcă se scurgea mai lent, ziua mi se părea lungă chiar și pentru sinteza proiecției la care mă uitam.

Adeseori în timpul zilei, în mijlocul activităților pe care le efectuau, bărbații se așezau brusc pe sol și, închizând ochii, rămâneau astfel într-o profundă contemplație, uneori chiar și ore în șir. După aceea își continuau imediat activitatea din punctul unde o lăsaseră. Nu am observat să aibă obiceiuri sau ritualuri aparte. Seara însă, femeile obișnuiau să urce mai sus pe creastă și, orientându-se cu fața către soarele care apunea, ridicau mâinile oblic, pe lângă urechi, ca într-un gest de dăruire și în același timp de acceptare a tot ceea ce le oferea viața. Aceasta era singura manifestare gestică pe care o puteam asimila, într-un fel, cu o rugăciune, cu o invocație sau cu un abandon necondiționat în fața Divinității. Spun aceasta, pentru că nu am observat nicio reprezentare a vreunei zeități, niciun altar de cult, niciun simbol care să facă trimitere la o anumită practică religioasă. Se pare că raportarea lor la sursa Universală era cât se poate de directă și de simplă, fără ca pentru aceasta să fie nevoie de nimic intermediar. Viața lor era în întregime spirituală și dedicată unei continue meditații, fie că munceau, fie că stăteau pe loc.

Seara era momentul când cuplul se reîntâlnea, deoarece în timpul zilei bărbatul era plecat în munți cu oile. El mergea încet, concentrat, întotdeauna înaintea turmei, care am văzut că îl urma neabătută. Când ajungea în vreun loc potrivit, bărbatul rămânea un timp în picioare, cu ochii închiși, rotindu-se încet la anumite intervale de timp cam în direcția celor patru puncte cardinale. Am estimat că aceasta putea să dureze, în accepțiunea actuală a timpului, cam între o oră și două ore. Apoi se așeza pe iarbă și rămânea astfel nemișcat, cu ochii închiși, timp de ore în șir. Nimic nu îl putea perturba, nici soarele, nici vântul și nici chiar ploaia.

La un moment dat, imaginea s-a apropiat în prim plan de un astfel de păstor care se afla în meditație, însă fără să închidă ochii. „Venisem” atât de aproape de el, încât parcă puteam să întind mâna, să-i ating chipul. Nu aș putea să explic prea bine de ce, însă acea imagine m-a impresionat până la lacrimi. În primul rând erau caracteristicile fiziologice; aș putea spune că aproape nu înțelegeam unele dintre ele. Pielea lui era mai albă decât a rasei noastre și avea un fel de strălucire care putea fi percepută prin simțurile subtile. Toți bărbații aveau barbă și atât ea, cât și părul de pe cap aveau o culoare blondă, către alb, însă cel mai mult m-au impresionat trăsăturile feței acelui bărbat, mai bine zis ceea ce ele exprimau. Avea nasul destul de drept și relativ lat, gura cu buzele admirabil proporționate, bărbia puternică, exprimând o personalitate complexă, pomeții foarte ușor ieșiți în afară și fruntea netedă și înaltă. Părul era drept și lung până la umeri, acoperind pe o porțiune cămașa din lână cu care era îmbrăcat. Ochii lui, de un albastru precum azurul, păreau adânciți în veșnicie; deși priveau spre munții din fața sa, ei păreau totuși complet rușiți de realitatea fizică spre care erau ațintiți. Întreaga ființă subtilă a bărbatului parcă se resorbise într-o realitate ancestrală, aflată cu mult dincolo de posibilitățile noastre de înțelegere. Acea expresie a feței lui radia o asemenea detașare și liniște suverană, încât atunci m-am emoționat brusc foarte tare, până la lacrimi.

Apoi imaginile holografice au continuat prezentând ciclul unei zile de

activitate. Păstorul își încheia meditația de obicei în pragul serii, se ridica în picioare și pornea agale către casă. Oile îl urmau imediat în cea mai strictă ordine, fără ca el să aibă grija lor. Atunci când se vedeau, bărbatul și femeia se îmbrățișau strâns, rămânând astfel o vreme nemișcați. Apoi mâncau, întotdeauna afară, și când apăreau umbrele nopții intrau în casă.

Începând de aici am văzut ceea ce, cred eu, a constituit motivul principal pentru care mi s-a interzis să descriu până acum aceste elemente. El mi-a cutremurat și mie întreaga ființă și mi-a arătat că, din nefericire, omenirea a parcurs o pantă descendentă până în zilele noastre și nu una ascendentă, așa după cum acreditează știința modernă.

Imediat după ce cuplul a intrat în casă, întreaga încăpere s-a luminat ca prin farmec și aceasta s-a petrecut, în mod evident, în lipsa oricărei surse materiale. Acea lumină părea a fi nepământeană; ea avea o nuanță alb-gălbuie și era strălucitoare, dar totuși nu rănea deloc ochii. Calitatea ei excepțională era aceea că făcea să pară lucrurile din interior extrem de clare; vreau să spun că era de o limpezime uluitoare și în același timp părea că face parte integrantă din viața cuplului. Imaginea holografică s-a apropiat la un moment dat până în dreptul deschizăturii tăiate în lemnul peretelui, dar se opri în prag. De acolo puteam să văd perfect interiorul camerei, care cred că avea o suprafață cam de trei metri lățime pe patru metri lungime. În cameră nu se afla decât un fel de pat improvizat la o înălțime de aproximativ jumătate de metru de podea, care de fapt era alcătuită doar din trunchiuri de copac rotunde și alăturate, dar curățate de coajă. Cu ochii măriți de uimire am văzut că, după ce bărbatul și femeia s-au așezat în pat cu fața în sus, lumina s-a diminuat în intensitate până la nivelul semiobscurității, modificându-și totodată și culoarea spre un albastru feeric. Nu încăpea nicio îndoială că acel fenomen era provocat prin voința subtilă a celor doi, într-un mod cât se poate de natural și fără niciun fel de efort. Dacă ei erau capabili să determine un astfel de efect prin simplă voință, m-am întrebat ce altceva mult mai uluitor ar fi putut să facă, dacă doreau. Și totuși, așa după cum mi-am dat seama, ei trăiau în cea mai desăvârșită simplitate și umilință față de Natură și ceea ce aceasta le oferea, fără să facă apel la uriașele puteri pe care fără îndoială că le aveau. Această presupunere se bazează pe ultimul set de proiecții holografice în legătură cu acele vremuri și cu teritoriul țării noastre. După aprecierea mea, cel mai probabil este că evenimentele care mi se înfățișau avuseseră loc undeva prin Munții Apuseni.

Imaginea s-a modificat brusc pentru a arăta ceea ce eu cred că era o întrunire spirituală a unei comunități care trăia în acea regiune. Când mă refer la „comunitate” în acele timpuri, înțeleg faptul că aceasta era răspândită peste cel puțin 3-4 văi de munte. Așezările erau extrem de rare și locuitorii foarte puțini. Practic vorbind, nu existau sate și cu atât mai puțin orașe. În mod ciudat, nu am observat copii, dar nici bătrâni. Media de vârstă părea cuprinsă cam între 35 și 45 de ani, atât la bărbați, cât și la femei. Locul înfățișat de proiecția holografică era chiar pe o creastă lată de munte, care permitea viziunea unui peisaj de o frumusețe aproape ireală, de o parte și de alta a crestei. Am numărat nouă persoane: cinci bărbați și patru femei, așezate într-un cerc perfect. Toți se aflau într-o meditație profundă și nu am observat niciun alt obiect, niciun artificiu ritualistic. La un moment dat s-au ridicat în picioare toți în același timp, fără nicio avertizare prealabilă, și s-au prins de mâini. La câteva secunde după aceea, am crezut că nu văd bine: în mijlocul cercului pe care ei îl formau, a apărut brusc o coloană de lumină albă care era atât de strălucitoare, încât instinctiv mi-

am pus mâna la ochi pentru a putea privi totuși ce se petrece. Coloana se pierdea în înaltul cerului, dar în zona muntelui în care se aflau cei nouă, ea crea o atât de intensă senzație de sacralitate, încât aceasta puteam chiar să o resimt și eu, printr-un gen de empatie și transmitere spontană a încărcăturii energetice subtile care se manifesta atunci, în acele vremuri pierdute în negura timpului.

Nu știu care a fost scopul acelei întruniri și manifestări, însă cert e faptul că ea a durat destul de mult timp, deoarece imaginea a prezentat la un moment dat același cerc de oameni nemișcați, însă atunci când se făcuse deja noapte.

Ansamblul era cu adevărat unic prin frumusețea sa transcendentală: întregul munte era luminat grandios de coloana de lumină și acea strălucire se întindea chiar mai departe, către văile și crestele celorlalți munți din vecinătate. Măreția imaginii era indescriptibilă și m-a copleșit în totalitate. Apoi, la un moment dat, coloana de lumină a început să scadă în intensitate, până când ea a dispărut. Înainte însă să se petreacă aceasta, spațiul de pe creasta muntelui, pe care erau adunați cei nouă oameni, s-a luminat cam în același fel cum am văzut că a apărut lumina în casă, după ce cuplul respectiv a intrat în cameră. Cei nouă și-au desprins mâinile, au rămas un timp în aceeași poziție, iar după aceea au început să se miște, discutând între ei. Aceasta însă nu a durat decât cel mult două minute, pentru că după aceea s-a produs un fenomen care m-a lăsat perplex: unul câte unul, cei de acolo au dispărut din raza vizuală, brusc, la intervale de câteva secunde. După ce și ultimul s-a dematerializat, muntele a rămas scufundat în întuneric.

Această porțiune a „filmului” pe care l-am văzut în Sala Proiecțiilor m-a impresionat profund și cred că emoția puternică de care am fost cuprins s-a datorat mai ales faptului că puteam considera acele ființe ca fiind strămoșii noștri antici. Proiecția holografică a fost foarte precisă, definind mai întâi arealul printr-o vedere a spațiului carpato-danubian general și apoi focalizându-se treptat către zona de la limita de sud a Munților Apuseni, cu intruziuni de imagini ale altor zone ale țării. Am ținut să relatez toate acestea mai întâi pentru că mi s-a dat permisiunea, iar mai apoi pentru că ele se referă exclusiv la teritoriul de demult al țării noastre. Desigur că aspectele finale pe care le-am descris uluiesc prin nefirescul lor, dar cu toate acestea ele reprezintă o realitate pe care eu am vizionat-o și chiar am simțit-o, prin empatie, foarte intens. De altfel, sunt convins că cei care au posibilitatea să acceseze și ei informațiile acelei zone temporale din trecutul omenirii, altfel decât prin intermediul tehnologiei, pot să certifice întru totul ceea ce eu am spus mai sus.

O nouă „vizită”

După mai puțin de o oră de zbor am recunoscut de departe primele creste ale munților, care îmi aminteau de locația secretă din Bucegi. Am aterizat cu bine la aproximativ cincizeci de metri de intrarea în munte. Puteam deja să remarc modificări destul de radicale față de situația care era acum doi ani. Am coborât și am privit cu atenție în jur. În primul rând dispăruse linia dublă de protecție armată; rămăsese doar drumul forestier care permitea alimentarea bazei militare. În al doilea rând, în locul spațiului de depozitare de afară se amenajase un heliport, unde am aterizat și noi. Construcțiile modulare semisferice dispăruseră și ele, iar intrarea în marele hangar de lângă traseul galeriei fusese finisată și etanșezată. Cezar mi-a explicat că în prezent hangarul folosea ca spațiu de depozitare, laboratorul din interiorul său fiind desființat. Toate probele

de studiat erau acum trimise la un institut specializat din București, ultradotat din fondurile armatei americane, care funcționa în regim de acoperire. După o primă analiză, cele mai importante probe și rezultate erau transferate în SUA pentru cercetări mult mai detaliate. În general, zona locației secrete din Bucegi fusese „simplificată”, în sensul că ea tindea să se confunde din ce în ce mai mult cu vegetația înconjurătoare. Cezar m-a informat că aceasta era însă doar o aparență; în realitate, acolo fuseseră montate mai multe sisteme redundante de alarmă și protecție, extrem de sofisticate. Nu am cerut însă lămuriri suplimentare și nici Cezar nu s-a grăbit să-mi ofere alte explicații în această direcție.

Am fost întâmpinați de un ofițer american, care l-a salutat pe Cezar. Mi-am dat seama că el conducea operațiunile acolo, fiind reprezentantul militar cel mai important al părții americane. Cu excepția lui Cezar, am fost verificați toți ceilalți patru membri ai echipei după un tabel cu date pe care îl avea colonelul american. O patrulă formată din trei soldați români și trei americani ne-a încadrat și ne-a condus spre hangarul din stânga, în timp ce colonelul și Cezar au rămas afară să discute. Văzând din nou acel loc, amintirea celor câteva ore pe care le-am petrecut acolo, în urmă cu doi ani, a făcut inima să-mi bată cu putere.

Ne-am apropiat de ușa uriașă a hangarului, inteligent camuflată în peretele muntelui. În perioada care trecuse de când vizitasem acel loc, fuseseră montate uși gigantice atât la intrarea hangarului, cât și la aceea a tunelului din munte; ele erau etanșe și mi-am dat seama că se deplasau prin culisare, atunci când era nevoie.

Am pătruns toți printr-o intrare secundară din dreapta, de mărimea unei uși obișnuite. Hangarul era uriaș și intens luminat. În partea stângă erau depozitate lăzi gigantice și logistică militară, iar în partea din spate am văzut două TAB-uri parcate cu fața către ieșire. În dreapta erau aliniate mai multe vehicule electrice pentru deplasarea ușoară în interiorul Marii Galerii și în Sala Proiecțiilor, iar dincolo de ele am văzut o imensă prelată care, în opinia mea, acoperea tot niște vehicule, însă acestea îmi păreau mult mai mari decât cele electrice. La câțiva metri de la intrare, pe partea dreaptă, erau plasate cele trei construcții lungi pe care le văzusem și în urmă cu doi ani, în care fuseseră improvizate laboratoarele de cercetare. Mi s-a explicat că între timp ele fuseseră adaptate pentru a asigura odihna și unele activități recreative pentru personalul care rămânea mai mult timp în acea locație, în mare parte de origine americană. Gărzile românești erau schimbate zilnic cu un camion militar, care venea până la o anumită distanță de bază. Printr-o convenție militară la nivel de vârf se stabilise ca șeful operațiunilor în legătură cu Sala Proiecțiilor și tunelurile subterane să fie Cezar Brad, iar șeful pazei și al administrației complexului să fie colonelul american pe care l-am văzut la sosire, al cărui nume însă nu îl știu.

Am intrat toți patru în prima construcție, care am constatat că era compartimentată în stil vagon, având cinci camere pe dreapta și un hol relativ larg, cu fișete. Ni s-au arătat primele patru fișete și am văzut cu uimire că fiecare avea câte o etichetă pe care era scris câte un nume. Fișetul meu era al treilea. Înăuntru am găsit echipamentul special, în întregime de producție americană, pe care trebuia să-l îmbrac în vederea expediției. Tot acolo mai era o geantă specială care aducea a rucsac, numai că ea se ținea la spate printr-o curea lată pe care o treceam în diagonală peste piept. Era concepută ergonomic, dintr-un material ce semăna cu vinilul, care se plia după poziția spatelui și a coloanei vertebrale. Înăuntrul genții am remarcat o mulțime de produse, strict

compartimentate, de la alimente concentrate la trusa complexă de prim ajutor. Costumul era asemănător cu cel al scafandrilor, dar mai modern și dintr-un material care, deși părea a fi neopren, totuși era mai suplu și totodată mai subțire. În picioare ni s-au dat niște încălțări cu adevărat revoluționare: erau ca niște mocasini cu talpă groasă, înalți până la glezne, care aveau niște protuberante pe exteriorul tălpii. Această parte laterală avea o construcție specială și complexă, care permitea analiza continuă a unor parametri fiziologici esențiali. Mi s-a explicat faptul că această evaluare era realizată de două cipuri puternice inserate în interiorul tălpii, iar informațiile erau transmise prin intermediul unor senzori speciali. În funcție de rezultatul analizei, parametrii erau reglați încontinuu, într-o buclă de feed-back, prin acțiunea automată a unor denivelări fine în talpă ce creau presiunea adecvată în anumite zone ale tălpii piciorului. În felul acesta, rezistența fizică și psihică a organismului la anumite solicitări era foarte mult crescută.

Am încălțat timid perechea de încălțări care îmi fusese repartizată și am constatat uluit că mocasinii pur și simplu s-au mulat perfect pe piciorul meu, fără să mă strângă sau să mă jeneze. Locotenentul Nicoară mi-a explicat că materialul folosit la confecționarea lor era unul așa-zis „inteligent”. La precedenta expediție la care luase parte, modelul încălțărilor nu avea această particularitate, dar între timp aflase că americanii au proiectat acest nou tip de ghete, mult mai performant, pe care îl proba și el acum.

Când am fost gata cu echiparea am ieșit cu toții afară. În zona heliportului nu mai era nimeni, însă după puțin timp l-am văzut pe Cezar ieșind din tunel și venind spre noi. Ne-a spus că acum totul era aranjat și că vom pleca în câteva minute. Apoi a intrat în hangar, dar s-a dus la al doilea corp al structurii interioare. Foarte curând l-am văzut și pe el ieșind, gata echipat.

În formație completă am ajuns la intrarea în marele tunel, a cărui ușă gigantică de oțel culisase cam un metru și jumătate la dreapta, lăsând astfel spațiul necesar pentru a pătrunde înăuntru. Cezar a intrat primul și a primit un set de hârtii de la un ofițer american, probabil adjunctul colonelului, pe care a început să le semneze. Între timp, noi am așteptat lângă intrare și așa am avut puțin timp să observ mai în amănunt schimbările care fuseseră aduse în cei doi ani care trecuseră de când fusesem acolo.

În afară de închiderea tunelului cu ușa de oțel camuflată și culisantă, interiorul fusese dotat cu un sistem mult mai bun de iluminare, care permitea observarea fiecărui detaliu. Astfel, ceea ce mi-a atras imediat atenția a fost faptul că prima porțiune de aproximativ zece metri, care mai apoi cotea spre stânga și care fusese practic forată în piatra muntelui, a fost perfect căptușită cu un material absorbant special, dublat de o folie foarte subțire de metal argintiu. Mai târziu aveam să aflăm că acela era titan și că izolarea pereților fusese efectuată după o tehnologie americană modernă, utilizată și la vehiculele spațiale.

Acum întregul ansamblu apărea curat, luminat și primitor. Covorul gros de cauciuc fusese extins pe întreaga suprafață de sol a tunelului, iar pe pereți, aproximativ în zona de mijloc a lor, era instalat un sistem de balize luminoase de culoare roșie, despre care am aflat că se aprindeau succesiv atunci când apărea o problemă gravă, o violare a sistemului de securitate sau atunci când se pleca în expediție prin unul dintre cele trei tuneluri din Sala Proiecțiilor. Chiar la intrarea în tunel, după ușa metalică, așezate direct pe covorul de cauciuc negru se aflau patru vehicule electrice de producție americană, cu câte două

locuri fiecare. Erau același model pe care îl văzusem și acum doi ani, fiind folosite la deplasarea rapidă prin galerie.

După ce a semnat actele respective, Cezar a fost salutat de ofițerul american, care s-a retras în mica gheretă situată în dreapta intrării, unde se mai afla un militar român. Apoi ne-am îndreptat spre vehiculele electrice și ne-am urcat în trei dintre ele; cei doi americani împreună, eu cu Cezar în alt vehicul și locotenentul Nicoară singur, în al treilea. Am fost impresionat de construcția modernă a acestor vehicule foarte practice. Erau descoperite și aveau o formă de elipsă; jumătate din lungimea lor era afectată habitaculului și celor două scaune, iar jumătatea din spate putea fi folosită pentru încărcarea diverselor materiale. De altfel, Cezar mi-a spus că în timpul în care noi ne-am aflat în hangar, îmbrăcându-ne echipamentul și discutând pe marginea plecării, o echipă de militari transportase deja logistica din elicopter în Sala Proiecțiilor cu ajutorul acestor vehicule.

Atunci când am urcat direct în spațiul habitaculului, pentru că vehiculul nu avea uși și nicio altă parte mobilă, bordul s-a luminat instantaneu într-o superbă lumină albastră; toate comenzile s-au resetat, indicatoarele arătând diferite mărimi la pornire. Aceste mașini erau ideale pentru a fi folosite în mod eficient în astfel de locații. Aveau un sistem atât de performant de virare simultană cu toate cele patru roți, încât puteau întoarce aproape pe loc. Din această cauză se puteau strecura chiar și în spații foarte mici sau economice. Odată urcat la volan, Cezar nu făcu decât să apese un singur buton de la bord și apoi demară încet, fiind urmat de celelalte două vehicule. Am remarcat faptul că erau foarte silențioase, deși am văzut că rulau cu aproape douăzeci de mii pe oră.

Am virat spre stânga și apoi am mers drept către intrarea în Marea Galerie. Imensa poartă de piatră era deplasată în stânga, dar înaintea ei era sistemul complicat de senzori cu laser. Cezar a oprit vehiculul, s-a dat jos și a îndeplinit aceleași formalități de semnare a documentelor. Apoi am fost din nou verificați cu atenție după anumite date dintr-un tabel de către ofițerul american de la acel post, care și el era însoțit de un ofițer român. Sistemul de securitate rămăsese același; l-am văzut pe Cezar cum se plasează în punctul de citire a irisului, dezactivând sistemul de alarmă, însă numai după ce a fixat resetarea lui la jumătate de minut, pentru a ne da răgazul necesar trecerii dincolo de poartă. A revenit apoi la vehicul și am pornit cu toții prin Marea Galerie.

Conștient că trăiam intens emoția revenirii în acel loc foarte special, Cezar conducea vehiculul cu viteză mică, pentru a-mi lăsa timpul necesar acomodării, într-adevăr, simțeam intens acel freamăt inconfundabil al misterului, al necunoscutului, care mă fascinase și în urmă cu doi ani. Priveam bolta înaltă a galeriei și pereții ei perfecți care luceau în acele superbe nuanțe atât de greu de definit. Liniștea desăvârșită era tulburată doar de zgomotul discret al vehiculelor cu care ne deplasam și al rulajului lor. Nimeni nu vorbea. M-am întors pentru o clipă și l-am văzut pe Aiden în vehiculul din spatele nostru privind și el uluit imensitatea galeriei. Am remarcat că acum, când parcurgeam același drum dar nu pe jos, efectul era diferit. Viteza vehiculului era mai mare decât a mersului obișnuit pe jos și aceasta era de ajuns pentru a crea un fel de senzație hipnotică, datorită jocului de nuanțe ca niște „ape” ale texturii cu care erau acoperiți pereții. Era o senzație extrem de plăcută și liniștitoare, care îndemna la reverie și, în final, nu mă îndoiesc că ea ar fi determinat și somnul. De fapt, cred că acela a fost motivul principal pentru care Cezar a optat pentru o viteză redusă; în acest fel, experiența probabil îi arătase că efectul hipnotic era

mult diminuat.

— A fost un caz în care un ofițer american, care a accelerat destul de mult, a adormit aproape instantaneu la volan, mi-a explicat Cezar cu un zâmbet ușor. Norocul a fost că mă aflam în dreapta lui și am putut replia imediat vehiculul, însă aceea a fost o experiență importantă care ne-a mai deslușit un mister al tehnologiei extrem de avansate pe care o aveau la dispoziție constructorii acestui complex subteran. Sigur, am înțeles doar efectul, nu și cauza, a răs el bine dispus.

Am ajuns în fața scutului energetic al Sălii Proiecțiilor, care lumina într-o splendidă nuanță de albastru. Cezar a oprit vehiculul mobil în dreptul lui, pentru ca și celelalte mașini din spate să aibă loc și să putem descărca echipamentul. Am rămas câteva clipe într-o atitudine de emoție profundă și de reculegere, îmi este greu să redau prin cuvinte senzația de măreție și totodată de mister care era impregnată în acel loc. Pentru că mai fusesem înainte acolo și știam ce se află înăuntrul Sălii, trăiam cu atât mai intens acea emoție specială. S-a creat atunci un fel de legătură subtilă cu membrii civilizației extrem de vechi care au construit acel ansamblu subteran și, într-un fel misterios, m-am simțit parcă mai aproape de ei; era ca un flux subconștient care mă purta aproape fără voie către acele timpuri ancestrale, către întrebări rămase fără răspuns: cine au fost ei și cum arătau, care a fost scopul acestei construcții, cum au realizat totul din punct de vedere tehnologic, ce mesaj ascuns au dorit să ne lase...? Există acolo, fără doar și poate, o amprentă psihică specifică, un fel de trecere către o altă înțelegere a realității. Grandoarea și subtilitatea acelei construcții extraordinare din interiorul muntelui te îndemna aproape fără să vrei să păstrezi liniștea, să pășești încet, să începi să reflectezi asupra unor dimensiuni aparte ale sufletului... Cunoșteam aceste senzații încă de la vizita anterioară, însă acum le percepeam cu o mai mare intensitate și bogăție lăuntrică.

A fost însă nevoie să revin cu „picioarele pe pământ”, deoarece am intrat cu toții prin zidul energetic, în gigantica Sală a Proiecțiilor. Când am pătruns înăuntrul ei, o bucurie delicată mi-a inundat sufletul, creându-mi sentimentul că am revenit „acasă”. În același timp, simțeam un sentiment de adâncă recunoștință pe care aproape o asemănăm cu pioșenia, în liniștea desăvârșită a aceluși loc pierdut în timp, aveam parcă impresia că mă aflu într-o catedrală imensă. Aproape nici pașii nu mi se auzeau pe sol, fiind înăbușiți de materialul absorbant.

Am privit mesele în T, podiumul cu cilindrul transparent din mijlocul sălii, iar în depărtare am văzut gurile imense ale celor trei tuneluri, din care răzbătea o irizație de culoare verde pal. Am simțit cum mi se strânge puțin inima la gândul că voi pătrunde pe unul dintre ele, avântându-mă spre necunoscut. M-am îmbărbătat însă repede, spunându-mi că drumul a fost deja parcurs de Cezar și de membrii expediției anterioare, astfel încât exista totuși o bază informațională.

Totul era practic așa cum știam de acum doi ani. Singura modificare ținea de instalațiile de avertizare care au fost montate de echipa de ingineri americani, precum și sistemul adițional de securitate, bazat pe lasere, care acum străjuia fiecare tunel. Surprinzător, în Sală era totuși o anumită forfotă; nu era zgomot, dar era mișcare. Am numărat aproximativ opt militari care se deplasau repede și cu mișcări precise prin fața celor trei tuneluri și mai ales prin fața tunelului din stânga, părând să știe foarte bine ceea ce au de făcut. Unii dintre ei cărau anumite obiecte, iar alții le luau și dispăreau cu ele în acel tunel. Apoi reveneau și procesul continua cu alții. Unul dintre militari se afla în picioare, în dreptul

consolei de comandă a primului tunel; în fața lui era proiectată o holograma de dimensiuni nu prea mari, care își schimba periodic conținutul, însă datorită distanței nu am putut să văd bine ce anume reprezenta.

M-am așezat pe una din treptele podiumului din mijlocul Sălii Proiecțiilor, în timp ce Cezar s-a îndreptat către tunel, însoțit de cei doi locotenenți. După câteva clipe Aiden se așază lângă mine, scoțându-și computerul dintr-o cutie specială și rotindu-și pierdut ochii prin acel spațiu imens. I-am spus că, deși mai fusesem acolo o dată, eram cel puțin tot atât de impresionat ca și el. Apoi l-am întrebat ce fel de laptop are. Mi-a explicat că nu se despărțea vreodată de computerul lui, care de fapt era un fel de unicat în domeniu, realizat după indicațiile amănunțite pe care el însuși le-a oferit. Concepția specială a computerului a fost comandată de Pentagon unei renumite firme americane de cercetare și include o tehnologie cu aproximativ douăzeci de ani în avans față de cea actuală. L-am privit mai atent pe Aiden; nu cred că avea mai mult de treizeci de ani, dar se pare că era unul dintre cele mai strălucite genii de pe planetă. Scosese aparatul dintr-o cutie adaptată special pentru forma lui. Nu mai văzusem așa ceva niciodată. Capacul nu se ridică, așa cum este în cazul unui laptop obișnuit, ci culisa înainte printr-o simplă împingere, iar atunci suprafața sa se lumina discret în mai multe culori. Ceea ce era însă uluitor, consta în proiecția tridimensională a meniului și a tuturor operațiunilor efectuate. Am văzut că Aiden „atingea” cu degetele proiecțiile holografice în anumite puncte și rezultatul apărea practic instantaneu. Dexteritatea lui era formidabilă și chiar de multe ori am putut să văd că el doar îndrepta mâna spre o zonă în relief și efectul apărea deja. Uluit, l-am întrebat cum de era posibil așa ceva.

— Nu știu nici eu prea bine, n-am făcut nimic altceva în viață până acum, mi s-a destăinuit el, în timp ce lucra în paralel la acel computer fabulos. Asta e lumea mea, singura în care mă simt cumva în siguranță. Am o legătură specială cu ea, simt procesele din circuite și chiar mă „înțeleg” telepatic cu ele, cu fluxurile de electroni. Iar ele mă urmează, parcă mi-ar cunoaște intențiile. „Văd” conexiunile, piedicile, criptările, văd totul dintr-o dată și știu unde să acționez și cum să rezolv. Dar uneori au și aceste funcții unele „probleme”, ca un fel de „toane”. Așa mi se pare mie, așa le simt.

Mă uitam la el ca la un om de pe o altă lume. Credeam că văzusem multe, dar în mod cert mai aveam parte de surprize. Mi-a explicat faptul că acea tehnologie oferea o capacitate gigantică de stocare a datelor, care se baza pe un racord de cristale. Puterea de calcul era colosală, dar cel mai important era faptul că acel computer avea acces în mod straniu la o dimensiune superioară a realității, imediat după cea fizică. Mărturisesc că nu am înțeles prea bine acest lucru; dar din cele spuse de Aiden, principiul științific care îl făcea posibil era o combinație complexă între un tip nou de tensori matematici și spațiile Hilbert, la care se adăuga un aspect de concepție constructivă pe care nu mi-l putea împărtăși, fiind ultrasecret. Datorită acestor caracteristici uluitoare, acel computer putea fi folosit cu succes în rezolvarea celor mai dificile situații, făcând realmente predicții tridimensionale.

— Aceasta este varianta compactă a sa, folosită pentru astfel de situații, însă la cartierul general al Pentagonului și în una dintre bazele sale secrete există varianta desktop, care este mult mai puternică, mi-a șoptit Aiden.

Tocmai începuse să-mi explice una dintre ideile sale noi cu privire la un pas tehnologic de anvergură, care să implice mult mai mult cristalele, când am fost chemați de locotenentul Nicoară la intrarea în tunel. Sosise momentul în care

pentru prima dată aveam să pătrund în zona care îmi fusese interzisă până atunci. M-am îndreptat împreună cu Aiden spre gura tunelului din stânga. Pe măsură ce mă apropiam de pătratul mare auriu pe suprafața căruia se ridica domul cu fanta de proiecție holografică a imaginilor din trecutul omenirii, simțeam din ce în ce mai mult cum mi se pune un nod în gât de emoție. Am încercat să mă stăpânesc, îmbărbătându-mă la gândul că în acea expediție aveam să fiu însoțit mereu de Cezar, despre care știam că avea experiența și înțelepciunea necesară pentru a rezolva chiar și cele mai dificile situații. Cu toate acestea, privind gura uriașă a tunelului, care era luminată discret în interior de o lumină verde deschis, puterile parcă mă părăseau și în picioare îmi apăruse o stranie senzație de slăbiciune. Persoana de la consola de comandă din dreptul tunelului îi transmitea lui Cezar, care se afla la intrarea în marea cavitate subterană supraveghind transportul ultimelor bagaje, unele date tehnice oarecum lipsite de înțeles pentru mine. Curând însă mi-am dat seama că ofițerul american vorbea despre intensitatea unui câmp de deformare spațio-temporală și aceasta m-a pus într-adevăr pe gânduri. Am înaintat până la marginea de intrare în tunel, fiind prima dată când aveam accesul liber aici. Impresia cavității uriașe în peretele muntelui era extraordinară; aveam impresia că ameteșc, era ca și cum o forță enormă emana tainic din interiorul tunelului. Pentru a mai diminua din acest prim șoc, am privit înapoi spre sala gigantică, însă atenția mi-a fost atrasă de o modificare a imaginii holografice din fața consolei la care se afla ofițerul american. Aceasta înfățișa imaginea din interiorul unei galerii și mi-am dat seama imediat că era vorba despre tunelul prin care urma să călătorim. În interiorul galeriei puteam să observ un fel de „perdea” semitransparentă care vibra din ce în ce mai repede, luând forma unei pâlnii, având vârful paralel cu direcția tunelului. În cele din urmă „pâlnia” s-a stabilizat, dar aspectul ei general sugera o pulsație rapidă. Apoi, brusc, distorsiunea a dispărut și în spatele ei a apărut prelungirea tunelului.

— Și pentru noi a fost o mare surpriză, mi-a confirmat Cezar uluirea. Imaginează-ți ce mirați am fost atunci când, pătrunzând în tunel pentru prima dată, am văzut că după cincisprezece metri el se întunecă brusc; chiar luminată puternic, „suprafața” neagră nu ne dădea nicio informație. Era un fel de „cod” pentru a pătrunde mai departe. De altfel, nu se putea ajunge nici la ea, datorită unei bariere energetice aflate la mică distanță în față. Soluția am primit-o însă repede, activând comenzile de pe consolă. Imaginile ne-au arătat cum să setăm parametrii de acces. Apoi echipa științifică a înțeles repede că era vorba despre o distorsiune spațială generată în mod artificial. Normal, ne-am întrebat cu toții de ce era necesar așa ceva, dacă tot am ajuns până aici. Abia după un anumit timp s-a realizat faptul că cei care au construit acest ansamblu din interiorul muntelui foloseau o tehnică de călătorie prin tuneluri care ne este și acum necunoscută. În spatele distorsiunii se află un sistem geometric de cristale de cuarț extrem de pure, încastate în materialul izolator al tunelurilor. Vino să-ți arăt.

Și spunând acestea, Cezar porni înaintea mea prin tunel. Am inspirat adânc și am pășit și eu în interiorul lui. Am privit cu atenție pereții foarte înalți și boltiți, care erau perfect finisați. Cred că lățimea tunelului era de aproximativ șapte metri, iar înălțimea lui de zece metri. Materialul care tapeta pereții părea asemănător cu cel din Marea Galerie, însă am observat că era mai lucios, iar culoarea sa era verzuie, fosforescentă. Dacă priveam direct materialul, aproape că nu puteam să-i observ detaliile; strălucea într-un fel aparte, făcând să

„alunece" cumva privirea. Șovăitor, l-am urmat îndeaproape pe Cezar. Tunelul mergea în linie dreaptă cam șapte-opt metri, apoi urma o curbă spre stânga destul de strânsă, după care am văzut că el se întindea în față fără nicio altă deviere. Senzația pe care am încercat-o atunci m-a tulburat profund. Tunelul uriaș căpăta o altă culoare cam după opt-nouă metri de la curbura, devenind indigo-fosforescent. Apoi, mult mai în față, poate după câteva sute de metri, el se curba lin spre în jos, coborând în scoarța terestră până când raza de curbura a devenit prea mare și nu mai puteam să urmăresc traseul. Totul crea o asemenea senzație intensă de mister nepământean, încât aproape nimeni nu mai vorbea.

Ultimele bagaje erau aduse și aranjate de câțiva militari în trei vehicule cu o formă aparte, care mi-au atras imediat atenția. Însă chiar atunci, Cezar a început să-mi explice, arătându-mi zona de pe lateralele tunelului:

— Distorsiunea spațială intervine cam în acest loc, îmi spuse el și îmi indică o linie imaginară de la care vedeam că încep, ca niște șanțuri săpate în materialul special, niște modele geometrice în formă de romb.

În adânciturile respective erau niște locașuri speciale în care se aflau încastrate mai multe cristale mari, de culori diferite, dar foarte pure. Am sesizat că atât dispunerea lor pe marginile tunelului, cât și formele geometrice în care erau încastrate erau perfect simetrice. După aprecierea mea, acest aranjament se întindea pe o lungime de aproximativ cinci metri și el se afla exact în dreptul zonei de tranziție de la culoarea verde pal a tunelului, la cea indigo fosforescent. M-am apropiat de cristale și le-am privit cu atenție. Erau egale ca mărime și măsurau cam jumătate de metru înălțime și doar vreo zece centimetri în lățime. La vârf, ele se terminau într-o formă de tetraedru și erau atât de pure, încât la cele de culoare galben pal aproape că puteam să văd prin ele. Am numărat câte douăsprezece cristale de fiecare parte și am remarcat că deasupra lor, cam la jumătatea fiecărui perete lateral al tunelului, exista un șanț, cu o lățime de aproximativ cinci-șase centimetri, pe lungimea modelului format de cristale.

— În mod sigur, aici a existat ceva, poate un dispozitiv suplimentar, însă nu avem nicio dovadă, nicio informație despre aceasta, a continuat Cezar să-mi explice. Este evident că reprezintă o zonă critică și probabil că ea era folosită la propulsia prin tunel a acelor ființe care au construit ansamblul.

Aiden, care între timp se apropiase de noi, a spus:

— Configurația cristalelor îmi evocă un tip special de legătură atomică. Cred că ei foloseau altă metodă pentru deplasare decât cea clasică pe care o vom aborda noi.

Cezar l-a aprobat:

— E adevărat, asta rezultă indirect și din proiecțiile holografice pe care ni le-au pus la dispoziție, însă nicio imagine nu ne înfățișează clar cum se petrecea aceasta. Nu înțeleg nici eu de ce s-au ocultat atât de mult. Oricum, distorsiunea spațială avea un rol foarte important în acel proces, însă ei au creat pentru noi tunelul fizic.

— Da, e o tehnologie colosală, a intervenit Aiden în timp ce se uita cu atenție la cristale. Aproape sigur recurgeau la un gen de teleportare sau cel puțin la călătoria în plan paralel. Probabil au considerat prea dificil de explicat aceasta prin proiecție holografică sau pur și simplu poate că structura noastră psihofiziologică nu este încă adaptată și potrivită pentru așa ceva.

— Și ne-au lăsat în schimb proiecția fizică a tunelului, am concluzionat eu.

Aiden era puțin sceptic.

— Dacă e așa, atunci care ar mai fi fost rostul distorsiunii spațiale? Este

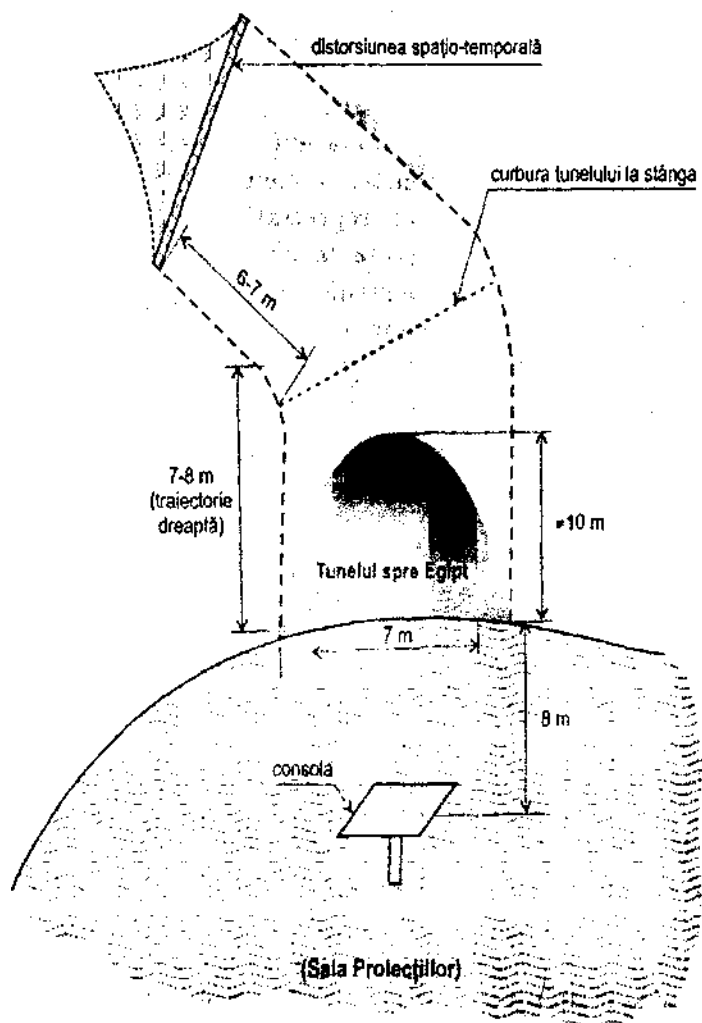

STRUCTURA INTRĂRII ÎN TUNELUL SPRE EGIPT

evident că au undeva pe aici, poate în subteran, o sursă extraordinară de energie. Eu cred că odată cu stabilizarea distorsiunii, dimensiunea fizică a tunelului apare oarecum „alterată”; mergem prin tunel de aici înainte, dar cu toate acestea suntem, într-un fel, „pe lângă materie”. În mod normal, la celălalt capăt ar trebui să fie un „convertor” analog cu cel de aici, adăugă el cu o voce mai slabă.

— Așa este, spuse Cezar zâmbind. Echipa științifică a confirmat straniețata tunelului indigo, în sensul că el are o consistență fizică, dar cu toate acestea nu trece efectiv prin pământ; e mai mult o replică „virtuală”, dar perfect viabilă pentru călătorie. Nu înțelegem cum este posibil acest lucru, deși ne slujim de el. Sunt încă multe enigme pe care nu le putem rezolva. De pildă, această situație este valabilă doar pentru acest tunel, care conduce sub platoul Gizeh, de lângă Cairo. Celelalte două tuneluri sunt săpate efectiv prin pământ către destinațiile lor.

Un ofițer român veni atunci lângă noi și îi raportă lui Cezar că totul a fost încărcat în vehicule. Cezar ne-a spus să ne pregătim de plecare, în timp ce el merse din nou în Sala Proiecțiilor pentru a da ultimele dispoziții. M-am apropiat

curios de cele trei mașini; erau mai mari decât vehiculele electrice cu care ne-am deplasat prin Marea Galerie și aveau o altă formă, foarte aerodinamică. Spre deosebire de primele, acestea aveau interiorul acoperit, iar în partea din spate erau plasate bagajele. Funcționau tot pe bază de motoare electrice, însă acestea erau foarte puternice și performante, ne-a asigurat Aiden, care cunoștea foarte bine tehnologia implicată în construcția lor.

Cele trei vehicule erau așezate în coloană, înaintea zonei cristalelor, și semănau cu mașinile de cursă: botul lor era ascuțit și foarte jos, în timp ce partea din spate era mult ridicată, în special pentru a permite depozitarea bagajelor. Mi s-a explicat că această formă a vehiculului a fost proiectată de americani, imediat după ce a fost efectuată descoperirea complexului subteran din Bucegi, pentru a fi perfect adaptată condițiilor de deplasare prin tunel. Autovehiculul electric constituia deja la acea vreme o premieră secretă a tehnologiei militare americane, fiind folosit în alt scop. Dar cu adaptarea care a fost realizată, el este considerat acum cel mai performant mijloc de deplasare silențioasă și rapidă prin tunelurile subterane care pornesc din locația subterană din Bucegi. Caroseria era din fibră de carbon, iar pe partea din față exista o fantă destul de lată, având o cutie în spatele ei, care făcea corp comun cu caroseria.

— Este sistemul laser de ghidare, mi-a explicat locotenentul Trujo, intuind nedumerirea mea. Deoarece suprafața este foarte lină și fără denivelări, deplasarea poate fi în mare parte automatizată, permițând să te odihnești. Mașina este dotată cu pilot automat și are implementat un computer de bord foarte puternic, care efectuează calculele pe baza informațiilor primite.

În partea de sus, la mijloc, erau dispuse câte două proiectoare de lumină; deși tunelul oferea propria lui luminozitate și deși în cea mai mare parte vehiculul circula pe pilot automat, totuși mi s-a spus că experiența călătoriei de acum doi ani a impus necesitatea montării acelor proiectoare de lumină albă. Între timp, Cezar revenise lângă noi și, prinzând din zbor subiectul discuției, îmi oferi următoarele lămuriri:

— Acesta este un tunel foarte special. Lumina indigo creează în timp o stare de dedublare mentală, ceva asemănător cu momentul trecerii de la veghe la somn. Relaxarea psihică este prea mare și atenția tinde să devină receptivă mai ales către aspectele esențiale ale existenței. Cred că îți dai seama că nu ne puteam permite ca cei din echipă să-și piardă vigilența. Au existat mici incidente, ce-i drept, minore, dar era clar că trebuia să modificăm ceva.

Spunând acestea, Cezar a dat semnalul de plecare. Distribuția echipei noastre în vehicule era aceeași: eu cu Cezar în vehiculul din față, apoi urma Trujo și cu Aiden și, la sfârșit, locotenentul Nicoară. Ne-am luat rămas bun de la cei din Sala Proiecțiilor și s-a transmis semnalul plecării la intrarea din munte a galeriei. Emoționat, m-am suit în vehicul lângă Cezar. Habitaclul arăta aproape ca bordul unui avion modern.

Erau multe butoane, câteva display-uri mici și o platformă centrală cu un ecran mare și complex prin structura datelor și schemelor pe care le prezenta. Nu exista volan, ci acesta era înlocuit de o manșă de condus, la fel cu cea a avioanelor, doar că aceasta avea implementate pe ea niște butoane pentru anumite comenzi. Atmosfera în interior era foarte plăcută. Afișajele aveau o culoare roșiatică-portocalie, iar în unele locuri mesajele aveau culoarea galbenă. De fapt, interiorul semăna mai mult cu o carlingă, deoarece accesul în vehicul se făcea prin ridicarea laterală a carcasei modulare. M-am așezat comod în scaunul ergonomic, fiind surprins de spațiul generos pe care îl aveam la dispoziție

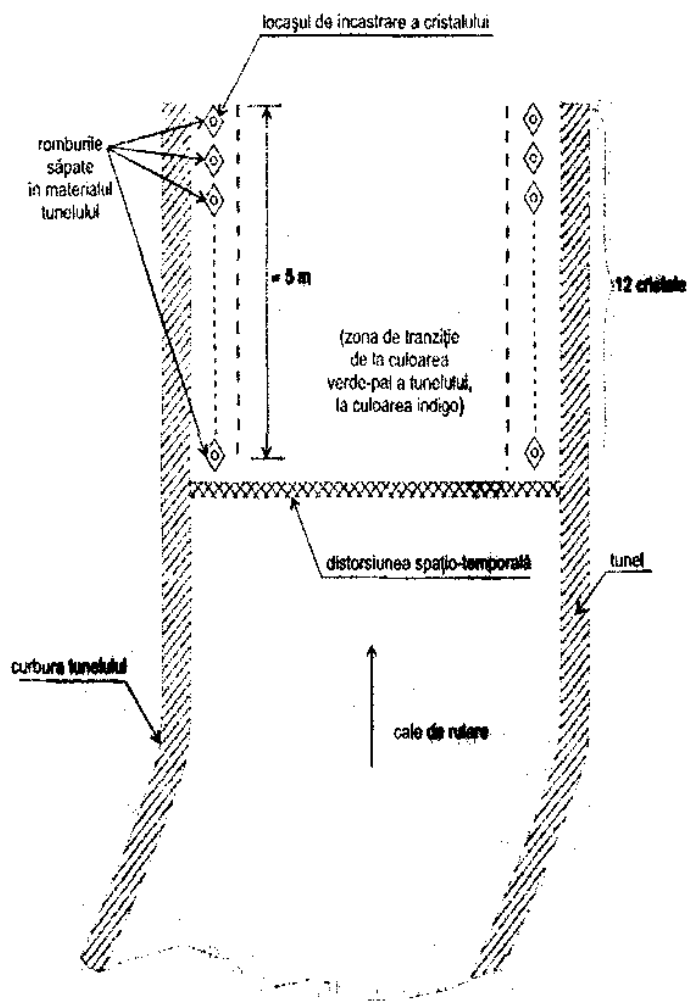

ZONA CRISTALELOR IN TUNELUL SPRE EGIPT
(vedere de sus)

înăuntru. Din exterior, habitaclul mi se părea mult mai mic.

Am privit înainte prin geamul etanș, securizat; vederea deschiderii misterioase a tunelului îmi dădea fiori reci pe coloană. Era un moment unic în viața mea, cel care avea să dea startul unor evenimente uluitoare prin *specificul lor*. Cezar a stabilit legătura audio și video cu celelalte două vehicule. Apoi mă privi întrebător. Am inspirat adânc și am încuviințat din cap. Aproape brusc, lumina în interior deveni indigo și spațiul din față se întunecă...

CAPITOLUL 3

U.S.AP.

Mi-am simțit inima strângându-se într-un sentiment de relativă teamă. La urma urmelor, era firesc să reacționez în acest fel, deoarece plecam spre o țintă necunoscută mie, care se anunța plină de surprize. Chiar dacă Cezar avea la activ experiența unei astfel de deplasări anterioare, care după câte am înțeles s-a desfășurat în condiții mai dificile, totuși trecuseră doi ani de atunci și nimeni nu știa ce ar fi putut interveni în acest timp. Această lungă perioadă de pauză a fost necesară pentru a proiecta tehnologic unele modificări importante atât în logistica de deplasare, cât și în ceea ce privește alte aparate de măsură și control, concepute anume după specificul rezultatelor din prima expediție. Cezar a fost foarte reținut în descrierea acelei expediții și a ceea ce urma să văd la celălalt capăt al tunelului, lucru care nu era de natură să mă liniștească. Totuși, curând mi-am dat seama că procedează în acest fel pentru ca surpriza mea să fie cât mai mare. El a recunoscut însă că într-o astfel de acțiune elementul neprevăzut are o mare pondere și că, probabilistic vorbind, ne puteam aștepta la evenimente și descoperiri extraordinare.

Așa cum era firesc, înainte de plecarea din baza secretă Alpha, semnaserăm un contract de înaltă confidențialitate și de asemenea un contract de asumare a riscurilor. Nu sunt însă atât de sigur dacă aș fi făcut aceasta, în condițiile în care nu l-aș fi cunoscut pe Cezar. Înainte cu un an, după întoarcerea din expedițiile pe care le-a efectuat prin cele trei tuneluri, el mi-a relatat aspectele principale referitoare la descoperirile făcute, însă *unele lucruri nu mi le-a destăinuit* deoarece intrau într-o categorie specială de clasificare a secretelor. Nici chiar în situația actuală, în care aveam acces prin protocolul semnat la secrete înalte, Cezar mi-a explicat că nu-mi poate oferi anumite detalii despre expedițiile prin celelalte două tuneluri pentru că nu aveam încadrare de ofițer în Departament, iar respectivele secrete reprezentau secrete militare de vârf. În plus, un apendix al contractului pe care l-am semnat specifica accesul meu la o anumită categorie de secrete doar pentru misiunea pe care o efectueam. Totuși, Cezar mi-a spus că era foarte posibil să particip și la următoarele expediții, întrucât existau anumite interese înalte în această direcție.

Tehnologie de excepție

În acele momente eu eram însă mult mai preocupat de ceea ce simțeam și vedeam în călătoria care începuse. Printr-un gen de reflexie ciudată, atmosfera din cabina destul de spațioasă în care ne aflam parcă „se umpluse” cu o lumină de culoare indigo; era, fără îndoială, un efect generat de lumina din tunel care însă acționa foarte liniștitor și relaxant asupra psihicului.

— Dacă la un moment dat vei simți că această lumină te deranjează, putem să o compensăm prin limitatoarele de opacitate cu care este dotat vehiculul, m-a anunțat Cezar.

Stabilise cursul pe pilot automat și se lăsase comod pe spate în scaunul foarte confortabil. Am privit lateral pentru a aprecia mai bine viteza și am constatat că aceasta era destul de mare. Am privit la indicatorul de pe bord, care avea notațiile atât în mile cât și în kilometri pe oră și am văzut că viteza era setată la 125 km/h. Mi se părea că mergem atât de repede, încât am simțit o ușoară urmă de panică, dar Cezar m-a liniștit imediat.

— După ce am revenit din expediția de acum doi ani, au fost câteva luni de feed-back intens cu laboratoarele de cercetare și proiectare care lucrau pentru Pentagon. Noi ofeream datele înregistrate și transmitem ce nu a mers prea bine sau deloc, iar ei veneau cu mai multe soluții. S-a ajuns destul de repede la varianta finală, care ajustează lipsurile și efectele neplăcute cu care ne-am confruntat în prima deplasare. Printre altele, acest vehicul a fost reproiectat în mare parte și, tehnologic vorbind, a fost îmbogățit foarte mult. Au studiat mai multe variante de deplasare în condițiile pe care noi le-am descris și s-a ajuns la concluzia că, pentru dimensiunile acestui tunel, viteza optimă de croazieră este de 125km/h. Mașina se poate deplasa însă cu peste 200 km/h; este astfel concepută, încât în pantele line de vale sau deal pe care ai observat că le are tunelul, viteza de croazieră să rămână constantă. Practic, vehiculul este în întregime automatizat.

Trebuia să recunosc faptul că era o bijuterie tehnică, în care s-au utilizat din plin cunoștințele și materialele folosite în industria spațială. Nu mă pricepeam prea mult la aceste aspecte, dar puteam totuși să spun cu certitudine că oamenii obișnuiți nu aveau să vadă prea curând pe străzi astfel de vehicule. Cezar mi-a explicat că nu fusese neglijat niciun aspect: curgerea aerodinamică a aerului pe caroserie, sistemele redundante de ghidare prin laser a deplasării, sistemele de control al parametrilor atmosferici din exterior, presurizarea cabinei și rezervele de oxigen și chiar și un sistem sofisticat de menținere artificială a vieții pentru o anumită perioadă de timp, în cazul unui accident grav. Cu această ocazie am aflat că sistemele de siguranță în caz de coliziune erau și ele foarte bine puse la punct; noutatea consta în faptul că, pe lângă airbag-urile din interior, pe laturile mașinii fuseseră proiectate să se deschidă un set de „pungi” foarte rezistente, care se declanșau automat atunci când senzorii de impact iminent se activau. Aflând toate acestea, m-am simțit mai încrezător și chiar începusem să mă gândesc la faptul că această perioadă pe care aveam să o petrec relaxat împreună cu Cezar, în vehiculul electric, aș putea să o folosesc în mod constructiv pentru a mai afla răspunsuri la unele întrebări și probleme care nu îmi erau prea clare. Cezar s-a declarat imediat de acord.

— Drumul va dura ceva mai puțin de două zile, luând în considerare și pauzele pentru somn și masă, mi-a precizat el. Avem timp suficient.

Eram foarte mulțumit și o stare de intensă bună dispoziție îmi cuprinse

mintea și trupul. Tocmai mă pregăteam să abordez primul subiect de discuție, când vocea computerului de bord ne anunță că peste cinci kilometri vom ajunge la „punctul staționar 1”. M-am uitat întrebător la Cezar.

— În prima expediție am fost mai mulți, iar mijloacele de transport nu erau foarte performante, a început el să-mi explice situația. În plus, autonomia vehiculelor era de maxim patru sute de kilometri. Sigur, erau mașini de concepție militară bine utilizate, însă se alimentau prin niște acumulatori de construcție specială. De aceea, am fost nevoiți să selectăm un anumit număr dintre ele care să transporte numai acumulatori de rezervă. Am stabilit niște stații intermediare pe parcurs, în care să lăsăm acumulatorii de schimb la întoarcere, precum și provizii de hrană. Când am pornit din Sala Proiecțiilor am fost o caravană de șaptesprezece mașini, dintre care opt erau destinate numai în acest scop; ele au mers în urma noastră și au alcătuit stațiile de alimentare, după care se întorceau pe rând la Sala Proiecțiilor. În final au rămas cele nouă vehicule principale ale expediției.

— Bine, am zis eu mirat, dar acum stațiile sunt alimentate? Sunt acumulatori suficienți acolo?

— Nu mai avem nevoie de ei. Tipul acesta nou de vehicul este alimentat de o pilă atomică. Ți vine să crezi?

Cezar zâmbea, așteptând reacția mea. Eram într-adevăr foarte surprins; dacă americanii „dosiseră” o asemenea tehnologie, atunci la ce alte surprize mă mai puteam aștepta?! În același timp, mă gândeam la ce grad de înapoiere și dezinformare este ținută populația, fiind lăsată să creadă că petrolul continuă să fie soluția de bază a combustibilului energetic... Vocea lui Cezar mi-a întrerupt însă șirul gândurilor:

— Iar procesul utilizat este acela al fuziunii atomice la rece!

Am făcut ochii mari de mirare. Parcă venisem în vizită pe o altă planetă!

— Știu, e trist să constatăm că lumea e ținută în mod voit într-o adâncă necunoaștere. Mulți dintre cei care sunt conștienți de manipularea chiar agresivă a oamenilor consideră asta ca un blestem pe această planetă, dar totuși se înșeală profund. Gândind în acest fel, nu numai că se limitează drastic pe ei înșiși, dar chiar pot provoca dispersia în lanț a unei idei negative, de la care avem numai de pierdut. E ca un fel de deznodământ, e ca o capitulare. Or, destinul acestei planete este altul, iar transformările care vor apărea în curând vor clarifica mult lucrurile.

Cezar se opri din explicații pentru a comuta pe comanda manuală. Mi-a explicat că această operațiune era necesară atunci când treceam prin dreptul unui „punct staționar” de alimentare, pentru a fi astfel mai siguri în cazul necesității unei manevre bruște. Depozitarea lăzilor cu hrană și a altor lucruri de strictă necesitate era făcută de o parte și de alta a tunelului, îngustând puțin calea de acces. Chiar dacă viteza de trecere se micșora în acele puncte, o precauție în plus era totuși necesară. Am văzut că lăzile erau dispuse simetric de o parte și de alta a tunelului, fiind atent aranjate. În dreptul lor am remarcat imediat două balize de semnalizare intermitentă, având culoarea portocalie.

Mi-am amintit atunci de distorsiunea spațială și de faptul că noi, aparent, mergeam acum pe o cale „virtuală”. Nu îmi explicam cum era posibil ca ea să apară cu tot cu modificările care au fost operate, adică punctele de staționare și balizele. Ca de obicei, Cezar mi-a prins imediat gândul.

— Nu aceasta este problema principală. În mod firesc, dacă acest tunel fizic prin care trecem noi acum apare și dispare, înseamnă că el are totuși o

„memorie" intrinsecă și deci „ține minte" toate modificările care îi sunt aduse. Ți-am spus că încă nu știm procesul care are loc și care face posibilă această manifestare stranie a sa, dar bănuiala cercetătorilor este aceea că el se leagă într-un fel anume de materialul foarte special care îi căptușește suprafața. Fără îndoială că există un gen de interacțiune subtilă pe care noi nu o percepem, un fenomen enigmatic care este declanșat prin intermediul unei tehnologii extrem de avansate. Sunt multe necunoscute aici.

Destinul omenirii

Am trecut de primul punct staționar și acum tunelul se întindea din nou, perfect liber în fața noastră, radiind acea misterioasă lumină indigo. Cezar activase din nou pilotul automat al mașinii, care între timp revenise la viteza de croazieră. După ce făcu o verificare audio și video cu celelalte două vehicule din spatele nostru, aflate la o distanță de un kilometru una de cealaltă, Cezar se lăsă din nou într-o poziție lejeră în scaunul ergonomie. Am profitat de ocazie pentru a clarifica subiectul deja început:

— Te refereai la evenimentele catastrofice viitoare care sunt menționate în Apocalipsă? am direcționat eu discuția către ceea ce mă frământa de mai mult timp.

După ce revenise din prima expediție, în urmă cu un an, Cezar îmi destăinuise anumite elemente privind viitorul omenirii, care m-au uluit profund. Chiar dacă relatarea lui a fost extraordinară, simțeam totuși că mai sunt multe alte aspecte de precizat, pe care el a evitat să mi le destăinuie. Chiar mai mult decât atât, atunci am fost rugat să nu scriu și nici să nu vorbesc despre ceea ce mi s-a relatat.

Eram deci interesat să aflu cât mai multe în legătură cu acest subiect.

—Este cu putință ca la nivel planetar să se producă anumite evenimente catastrofice, chiar cataclisme, care să genereze o transformare necesară în percepția și mentalitatea oamenilor, mi-a răspuns el. Ne putem aștepta la astfel de realități și cred că bănuiești că acestea nu sunt deloc de natură să-i încânte pe cei răi și perversi, cu atât mai mult cu cât *timpul pare că se contractă*.

—Sigur, am sesizat asta și chiar am citit unele observații pe această temă. Am înțeles că fenomenul e în strânsă legătură cu natura subiectivă a timpului. Aparent, am mai puțin timp acum pentru aceleași activități și în aceleași condiții, pe care le făceam în urmă cu câțiva ani. Dar n-aș putea să-ți spun clar din ce motiv.

Cezar înclină aprobator din cap.

—Sunt mai multe cauze ce contribuie la acest fenomen foarte important, care nu trebuie să fie deloc neglijat. Printre altele, accelerarea timpului ține și de această perioadă specială a anilor 2000, care a fost mentalizată de sute de milioane de oameni, timp de zeci și chiar sute de ani, ca fiind un moment apocaliptic de sfârșit de eră. Însă din punct de vedere spiritual, o eventuală manifestare apocaliptică trebuie să fie privită ca un moment de transformare profundă a naturii umane, ca o trecere de la rău la bine, astfel încât planeta să aibă o orientare net benefică. Pentru că acum, așa după cum îți poți da seama cu ușurință, există în mare parte o accentuată tendință de regres, de amplificare a răului, a perversității. Și dacă această situație a trenat până în prezent, vine și vremea „scadenței", în care uriașele acumulări karmice negative pot conduce la

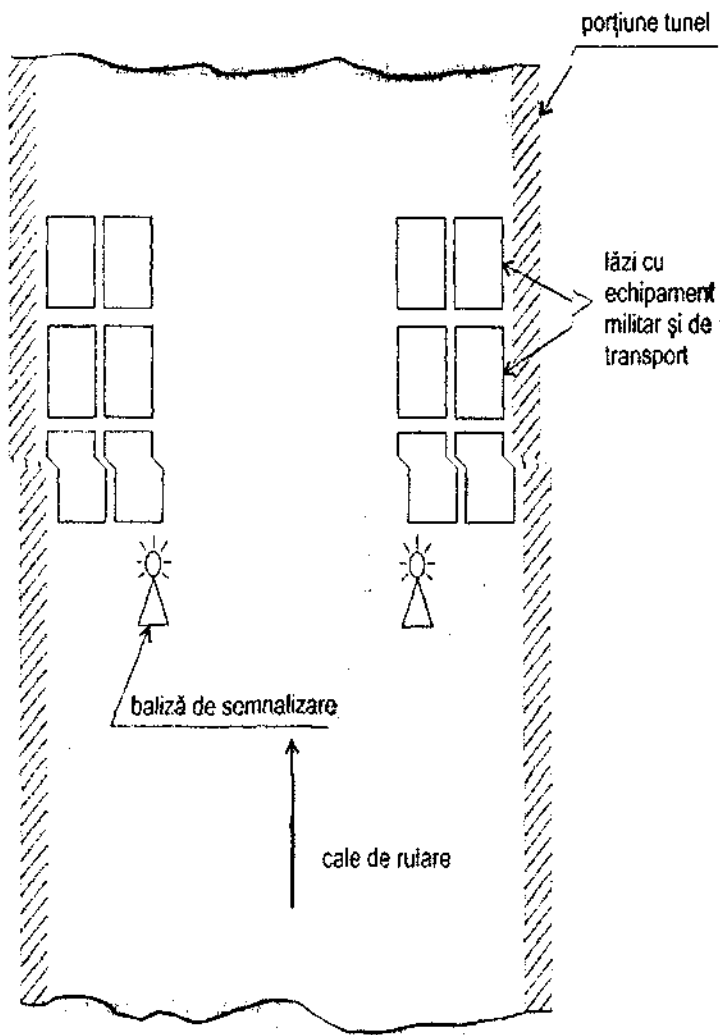

"PUNCT STAȚIONAR" DE-A LUNGUL TUNELULUI
 (vedere de sus)

„compensări” pe măsura oamenilor care le-au realizat. Din acest punct de vedere îți spun că ele pot fi chiar bulversante și de-a dreptul înfricoșătoare pentru mulți. Cu toate acestea, după cum bine știi, nu ar fi decât o restabilire a echilibrului inițial, o purificare absolut necesară în economia zonei de univers în care ne aflăm.

Am simțit că mă trec fiorii. Nimănui nu i-ar plăcea să se știe în nesiguranță și cu toții vrem să trăim cât mai mult, pentru a ne bucura de o viață minunată. Și totuși, în aceste vremuri totul pare să devină instabil, incert, supus tranziției și de multe ori chiar eșecului. Știam de la Cezar că atitudinea cea mai potrivită într-o astfel de situație era să fii exact opusul gândurilor și sentimentelor destul de negre care mă încercau; cu alte cuvinte să fii optimist, activ, pozitiv în gândire și energic în acțiune. Acum, că el era lângă mine, îmi părea că puteam să găsesc resurse suficiente pentru toate acestea. Dar mai apoi ce voi face? M-am dojenit singur, realizând că tocmai părăsisem încă o dată atitudinea potrivită, alunecând pe panta pesimismului. Simțeam din ce în ce mai clar nevoia de a găsi refugiu în gândurile către Dumnezeu, în a mă încrede și a mă abandona în întregime Lui. Chiar dacă nu înțelegeam deocamdată această taină aparent insondabilă a Creației, totuși începeam să intuiesc din ce în ce mai mult în mine însumi, exact așa după cum îmi explicase Cezar, *ceva* dincolo de toate câte există, *ceva* pe care mă puteam bizui în totalitate, *ceva* care îmi apărea ca o rezolvare a tuturor problemelor și incertitudinilor. Era doar o boare îndepărtată, dar cu toate acestea câtă bucurie îmi provoca! Era singura certitudine despre care începeam să știu că nu va dispărea niciodată.

Astfel îmbărbătat, l-am întrebat pe Cezar când crede el că vor începe să se petreacă toate acestea și dacă acele evenimente vor fi corelate cu a doua venire a lui Iisus. Răspunsul lui m-a făcut să zâmbesc, deoarece era într-un fel o confirmare la propriile mele gânduri:

— Este problema care îi frământă pe cei mai mulți. Sigur că despre acest moment nu știe decât Dumnezeu Tatăl, așa cum se spune în lucrările sacre, mai precis în Biblie. Pe această bază, putem și noi afirma că, atunci când Dumnezeu va considera că este momentul, Iisus va reapărea în glorie.

De fapt, știam din anumite aluzii pe care mi le-a făcut cu un an în urmă că el cunoștea foarte bine cum se vor derula evenimentele în viitorul relativ apropiat. Probabil dintr-o mare modestie sau poate din precauția de a nu mă bulversa psihic, el a preferat să nu mai menționeze nimic despre aceasta.

Cezar făcu o pauză, iar eu am simțit că se gândește la *ceva* anume, alegându-și cuvintele prin care să se exprime mai bine.

— Foarte curând îți voi relata anumite evenimente extraordinare, care sunt în mod direct legate de ceea ce noi am descoperit la celălalt capăt al tunelului. Te vor surprinde, dar de asemenea te vor încânta mult. Vei dori să le trăiești și tu, însă aceasta va depinde în cel mai înalt grad de tine. Trebuie doar să mai ai puțină răbdare.

Atenția îmi era încordată la maximum. Am întrebat repede, pentru a nu pierde legătura cu subiectul anterior, sperând în acest fel că voi dobândi mai multe informații:

— Ce înțelegi prin „venire în glorie”? Și cum îl vom vedea atunci pe Iisus?

— Ceea ce este necesar să știi e că această a doua venire a lui Iisus se va realiza prin *materializare în planul fizic* și prin urmare nu va fi vorba despre o naștere, așa cum a fost cu două mii de ani în urmă. De data aceasta va fi într-adevăr o venire în glorie, o materializare. Iar această venire se va realiza printr-

o manifestare spirituală planetară, în glorie divină. Ea va fi inversă plecării Mântuitorului din această lume. Dacă în textele biblice se vorbește despre înălțarea la Cer, acum la a doua venire a lui Iisus va fi vorba despre o reapariție pe cer în glorie și apoi de coborârea și rămânerea lui pentru un anumit timp la nivelul planetei noastre. Fii sigur că, oricât de ireal li s-ar părea celor atei, superficiali sau neavizați, acesta va fi un moment epocal pentru întreaga planetă. Însă momentul celei de-a doua veniri rămâne un mister și nu este cunoscut nici chiar de Iisus, ci va fi hotărât doar de Dumnezeu Tatăl. Într-un fel, este ca atunci când ne pregătim să primim în casa noastră o persoană extraordinară, a cărei prezență știm dinainte că ne va emoționa profund. Și de aceea e necesar să fim pregătiți și purificați, deschiși sufletește, având o minte trează, capabilă să recepteze mesajele spirituale pe care ni le va oferi atunci respectiva persoană.

—Și eu m-am întreat în repetate rânduri cum ar fi mai bine să întâmpinăm această a doua venire a lui Iisus, am spus eu. Trecând peste faptul că, dacă vom mai fi în viață în acel moment, el va constitui fără doar și poate cel mai însemnat eveniment al existenței noastre, eu cred că problema care se pune cu adevărat este cum vom fi noi pregătiți pentru această venire.

— Într-adevăr, până la urmă este cel mai important aspect, deoarece vizează însăși capacitatea omului de a realiza un mare salt spiritual în evoluția lui. Dacă el va continua să rămână închistat în egoismele sale și dacă va aștepta să primească totul de la Dumnezeu și de la Iisus, fără să facă niciun efort, închipuindu-și că venirea lui Iisus va declanșa automat salvarea și îndumnezeirea lui, atunci să știi că se înșală profund. Mulți gândesc în acest fel, dar ei trebuie să devină conștienți că, așa cum spune o vorbă din popor, Dumnezeu le oferă, dar nu le pune în traistă.

Aici am intervenit, făcând următoarea observație:

—Din câte am văzut eu, cei mai mulți oameni se plâng că abia fac față problemelor și necazurilor de azi pe mâine. Cum să mai înțeleagă ei necesitatea efortului spiritual în asemenea condiții?

Cezar mi-a explicat că în realitate oamenii își identifică în mod greșit prioritățile în viață și prin aceasta eforturile și energia pe care o implică sunt și ele greșit orientate.

Probleme de viață și rezolvări mature

— La unii oameni, dacă nu ar avea probleme în viață, evoluția lor ar stagna. Trebuie să înțelegi că, pentru cei care nu doresc să urmeze o cale spirituală, existența problemelor sau a crizelor existențiale îi face vrând-nevrând să-și pună întrebări, să se mobilizeze, să iasă din starea de letargie în care se află și astfel să progreseze.

—Bine, dar asta înseamnă că este necesar să rămână mereu probleme nerezolvate ca să poată progresa? am întreat eu contrariat. Cezar a zâmbit.

—Firește că nu. De multe ori ei se gândesc că situația grea cu care se confruntă este fără speranță, dar apariția stării de disperare sau de deznădejde le este atunci, de fapt, cel mai mare dușman. De aceea trebuie să eviți întotdeauna să te lași cuprins de astfel de stări negative. Nu ai observat până acum că atitudinea sau starea psihică pe care o alegi poate să determine chiar ajutorul de care ai avut nevoie? Dacă atitudinea cuiva este încrezătoare, stenică și chiar

optimistă, în ciuda nenorocirii aparente care s-a abătut asupra lui, atunci ajutorul poate să fie „chemat” și problema se rezolvă. Din păcate, mulți nu găsesc forța necesară pentru aceasta și abandonează lupta chiar înainte de a o începe.

Am reflectat un timp în tăcere.

—S-ar putea totuși să fie dificil, am spus. Cum se poate menține această atitudine interioară?

—Prin gândurile și stările pe care le generezi în fiecare clipă. Nu e atât de greu, cu condiția să fii atent și perseverent în această practică. Nu trebuie să disperi niciodată. Toți cei care consideră că problema cu care se confruntă nu are rezolvare, par să nu cunoască un adevăr fundamental, că *ceea ce ei gândesc, exact aceea se produce în viața lor*. Gândind că nu mai au nicio speranță, ei își retează singuri orice posibilitate de a primi pe diferite căi ajutorul pe care îl puteau avea dacă ar fi gândit altfel. Pare aproape incredibil, dar să știi că o atitudine adecvată atrage energii potrivite care mai apoi pot să modifice radical o situație dificilă în viață. Dacă oamenii vor gândi însă în mod negativ, rezolvarea problemei nu va mai apărea, pentru că ei înșiși sunt cei care o blochează.

—Dar poate că destinul este cel care face să existe o situație rea în viața unui om, am zis eu. Dacă el trebuie să plătească prin acea problemă, cred că îi va veni foarte greu să o modifice.

—Înainte să existe destinul sau alte aspecte care se opun unei vieți armonioase, de cele mai multe ori oamenii înșiși sunt cei care, prin atitudinea lor, generează o stare negativă, astfel încât situația devine gravă. Bineînțeles că ei ar putea spune că, după ce că au o problemă, mai trebuie și să creeze o atitudine constructivă. Dar dacă vrei să fii cu adevărat ajutat și să contezi pe ajutorul forțelor divine, atunci cu atât mai mult va trebui să generezi această atitudine adecvată. Asta va atrage posibilitatea ca de multe ori să fii ajutat într-un fel complet neașteptat.

—Teoretic vorbind, ai dreptate, am apreciat eu. Dar nu uita că cei care au probleme și necazuri mari sunt deja foarte derutați și debusolați. De multe ori, ei nu mai pot aprecia corect nicio situație.

—Asta se întâmplă datorită faptului că pur și simplu nu se pot desprinde de ideea că se confruntă cu o mare problemă, mi-a explicat Cezar. Situația dificilă cu care cineva se poate confrunta în viață generează în acea persoană o anumită tensiune. În diverse situații, această tensiune poate să devină creatoare și să declanșeze, aparent întâmplător, un răspuns sau o serie întregă de soluții care vor putea oferi rezolvarea finală a problemei sau a crizei existențiale.

L-am întrebat pe Cezar ce trebuie făcut pentru a identifica un astfel de moment.

—Este esențial să fii foarte atent și să poți interpreta corect semnele care apar. De exemplu, cuvintele rostite de cineva pot avea o semnificație cu totul aparte, chiar dacă cel care le rostește nu știe clar la ce se referă. Acele cuvinte completează sau dau un anumit sens problemei cu care se confruntă persoana respectivă. Cel care rostește acele cuvinte sau uneori lectura unui anumit pasaj ori chiar privirea unei opere de artă inspirate poate declanșa scânteia înțelegerii intuitive a modului în care problema respectivă poate să fie rezolvată. Toate acestea se află însă în afara persoanei care se confruntă cu situația dificilă, se află în exteriorul ei. În schimb, acea persoană poate să simtă brusc că e cuprinsă de o emoție profundă datorită faptului că toate acestea apar și se aranjează ca

într-un rebus, oferind ce este nevoie pentru rezolvarea problemei dificile.

Pentru că înțelesesem bine acele aspecte, am adăugat:

— În plus, eu cred că aceasta ne arată indirect proba existenței lui Dumnezeu, care este omniprezent și omnipotent. Un inițiat care știe aceasta nu se mai miră atunci când se confruntă cu astfel de elemente de sincronicitate.

Cezar a aprobat cu o înclinare a capului.

— Mă bucur că ai înțeles aceste aspecte importante. Pentru că înseși fenomenele de sincronicitate care apar în existența noastră și pe care cei mai mulți oameni le consideră simple coincidențe sau întâmplări, demonstrează în mod clar că Dumnezeu este atotputernic. Chiar sincronicitatea este, dacă o privim din punct de vedere inițiat, dovada faptului că Dumnezeu poate să facă orice, iar fenomenele de sincronicitate sunt chiar expresia acestei omnipotente. Dacă oamenii ar fi într-adevăr atenți, atunci ei ar fi de multe ori uluiți și copleșiți de modul în care aceste răspunsuri, de care ei aveau stringentă nevoie, apar într-un fel aproape miraculos.

— Poate că, dacă aceste situații ar fi frecvente, oamenii ar deveni mai conștienți de ele, am spus eu gânditor.

— Aici te înșeli, mi-a răspuns Cezar. Acest gen de ajutor este mult mai frecvent decât îți imaginezi tu, mai ales atunci când problema este foarte dificilă și pare a fi fără rezolvare într-o anumită etapă. De multe ori poți să fii chiar tu martor la asemenea „răspunsuri”, care le sunt, de fapt, adresate celor care se confruntă cu probleme și care sunt în apropierea ta.

— Da, dar ei pot să nu sesizeze ocazia, pentru că sunt foarte focalizați asupra ansamblului corp-minte pe care îl reprezintă. Și atunci, câmpul soluțiilor pe care îl au la dispoziție se îngustează.

— Problema e puțin mai delicată, a spus Cezar. Omul nu este doar un ansamblu format din corp și minte. Mai sunt și alte aspecte foarte importante care îi definesc existența și pe care nu le putem ignora. De exemplu, *sufletul*; apoi *simțurile* sale, *relațiile* sale și *modul lui de a trăi*. Toate acestea funcționează ca o unitate. Dacă în una dintre aceste părți se modifică ceva, fii sigur că modificările apar foarte repede și în celelalte. Cu toate acestea, este indispensabil încă un element și, ca să-ți fie cât mai clar, ți-l voi ilustra ca exemplu într-o povestire. Eu însumi am aflat-o de la doctorul Xien, cu mulți ani în urmă, pe timpul practicii mele în baza de lângă B...

Nerăbdător să aud povestea lui Cezar m-am așezat mai comod în scaunul ergonomic. Priveam prin sticla parbrizului la straniile efecte luminescente, de culoare indigo, reflectate de tunel. Pentru câteva clipe m-am gândit la situația în care mă aflu, de neconceput în urmă cu doi-trei ani: călătoream printr-unul dintre tunelurile subterane secrete către o țintă ascunsă și misterioasă de pe alt continent, făceam parte din cea mai ocultată secțiune a serviciilor secrete românești și discutam cu Cezar despre diferite aspecte inițiatice, spirituale, într-un vehicul ce întrunea standardele celei mai avansate tehnologii. Mă simțeam însă foarte bine și în siguranță lângă Cezar, pe care îl consideram un veritabil maestru spiritual și căruia îi datoram tot ceea ce s-a petrecut uluitor în viața mea, în ultimii ani. La urma urmei, îi datoram însăși calea transformării spirituale și a evoluției pe care pătrusesem cu pași șovăielnici.

În timp ce reflectam astfel, pe deplin relaxat și cuprins de o stare foarte plăcută, Cezar începu să-mi povestească:

— În timpurile de demult trăia un rege a cărui viață era amenințată și care nu știa ce ar fi mai bine să facă pentru a se apăra de pericol. A purtat un dialog

cu toți sfetnicii săi, dar niciunul nu a fost capabil să-i dea o soluție satisfăcătoare. Auzind vorbindu-se despre un bătrân înțelept, care era retras într-o mănăstire din munți, regele s-a hotărât să meargă acolo pentru a-i cere sfatul. Călătoria a fost lungă și neplăcută pentru rege, a cărui minte era tulburată de iminența pericolului care îi amenința viața. Când în sfârșit a ajuns la mănăstire, el l-a găsit pe bătrânul înțelept lucrând în grădină. S-a prezentat, i-a spus de ce a venit și i-a poruncit răspicat să găsească o soluție. Cu toate acestea, bătrânul a continuat să lucreze în tăcere, fără măcar să ridice privirea. Regele a fost întâi cuprins de furie, dar mai apoi a început să observe mișcările calme și regulate ale bătrânului înțelept. În cele din urmă, l-a întrebat dacă vrea să-i dea și el o mână de ajutor la munca din grădină. Înțeleptul i-a făcut un semn cu capul să ia o unealtă din apropiere și să-l imite. Au lucrat astfel împreună o vreme îndelungată, în tăcere, cot la cot. Treptat, regelui a început să-i placă ceea ce făcea acolo și compania tăcută a bătrânului. Mentea i-a devenit astfel calmă și netulburată, iar inima sa a devenit ușoară. Dintr-o dată însă, un om înarmat a sărit zidul grădinii, dar, nefiind suficient de atent, a căzut și s-a tăiat foarte adânc la o mână. Atunci, regele și-a scos imediat cămașa, a rupt-o și a făcut din ea un garou. Omul respectiv s-a aruncat la picioarele lui mulțumindu-i și implorându-i iertarea. Mirat, regele l-a întrebat: „De ce îmi ceri să te iert? Nu ai făcut nimic rău.” Atunci acel om i-a răspuns: „Iartă-mă, pentru că eu venisem să teucid.” Regele s-a întors consternat către bătrânul înțelept, care a surâs și i-a spus: „După cum vezi, se pare că ai găsit deja soluția la problema gravă care te frământa.”

De aceea îți spun și eu: nu abandona niciodată calea către o soluție viabilă, indiferent cât de dificilă ar fi situația în care te afli. Dar, după cum ai văzut, este totuși necesar să existe o transformare lăuntrică, o înțelegere superioară a problemei, pentru ca astfel să apară și soluția salvatoare. În lipsa acestei înțelegeri superioare, mintea se va învârti mereu și mereu în jurul aceluiași dorințe și impulsuri egoiste, iar rezolvarea nu poate să apară în astfel de condiții.

Exemplul pe care mi l-a oferit Cezar mi s-a părut foarte elocvent, sintetizând practic noțiunile pe care le promisem înainte. I-am mulțumit cu recunoștință și apoi l-am rugat să-mi mai detalieze puțin aspectele legate de minte, de simțuri și de suflu, pe care le menționase anterior. I-am mărturisit că, deși citisem câte ceva despre acest subiect, lucrurile nu-mi erau încă prea clare. Aveam nevoie de o sistematizare, de o legătură, de un concept unitar, care să lege aceste noțiuni între ele. Cezar a acceptat cu plăcere să dezvolte ideea, cu atât mai mult cu cât el însuși considera acest aspect ca fiind foarte important pentru progresul spiritual al ființei umane, mai ales în primele sale etape.

—Mai întâi trebuie înțeles mecanismul. Suflul, simțurile și mintea au o influență reciprocă. Dacă anumite acțiuni afectează un domeniu, efectul obținut va acționa, de asemenea, și asupra celorlalte domenii. Dintre aceste trei aspecte, s-ar părea că mintea deține supremația. Cu toate acestea, mintea poate fi influențată printr-un mijloc foarte simplu: modificarea suflului.

—Adică respirația, am precizat eu, ca să fiu absolut sigur. Am citit despre rezultatele extraordinare care pot fi obținute prin intermediul practicii yoghine a ritmării suflului. Se pare că e o adevărată știință.

—Da, suflul menține viața și în același timp este foarte misterios. Aici nu este vorba doar de aer. Și un cadavru e înconjurat de aer, dar cu toate acestea nu-l poate utiliza. Aș putea să-ți spun o povestire minunată în legătură cu

sufiul, cu simțurile și cu mintea, care apare în textele sacre ale hinduismului. Ai citit Upanișadele?

—Nu, doar unele sinteze la ele, pe care le-am găsit în biblioteca lui Elinor, i-am răspuns eu.

—Povestirea aceasta este elocventă. Într-o abordare metaforică, textul spune că la un moment dat

între minte, simțuri și suflu a izbucnit o dispută aprinsă, pentru că fiecare dintre ele dorea să știe căreia îi revine locul cel mai important. Au cerut atunci sfatul unui maestru spiritual, iar acesta le-a spus că partea cea mai importantă este aceea fără de care întregul nu poate să supraviețuiască. De aceea, s-au pus de acord ca fiecare, pe rând, să iasă din trup pentru o scurtă perioadă de timp, astfel încât să vadă ce o să se petreacă. Primele care au părăsit corpul au fost simțurile, dar viața a continuat și fără ele. Apoi a plecat mintea și, chiar dacă aspectele erau cam monotone, viața totuși a continuat. Însă atunci când a vrut să iasă suflul, simțurile și mintea au simțit că astfel erau și ele extirpate din trup. Așa încât s-au înclinat în fața evidenței și au recunoscut în felul acesta întâietatea suflului.

Am zâmbit, gândindu-mă ce simplu și elocvent puteau fi prezentate lucrurile din perspectiva înțelepciunii. Cezar a continuat să-mi explice, revenind la problematica suflului.

—E foarte clar deci că viața e legată de suflu și că acesta ne influențează toate activitățile. Dar, pentru a putea să efectuăm diferite activități, este necesar să dispunem de energie și aceasta este vehiculată în principal prin intermediul suflului. Ți este clar acum că prin controlul adecvat al suflului se urmărește, de fapt, obținerea unui efect asupra circulației energiei între părțile subtile și cele mai tangibile ale ființei umane.

—Am început să practic cele cinci tehnici tibetane din pergamentul secret din Tibet, am spus eu. Sunt încercări timide, dar chiar și așa mi-am dat seama ce forță colosală se poate declanșa prin intermediul respirației controlate.

—Aici este foarte important să ai o anumită continuitate, să fii perseverent. Dacă e realizată corect și în mod constant, o respirație conștientă și simplă poate să determine unele modificări foarte interesante în structura ființei. Nu-i nevoie să realizăm cine știe ce exerciții respiratorii complicate. Ține minte că implicarea gândirii în acest proces constituie elementul esențial. În mod misterios, în aceste circumstanțe simplul fapt de *a respira în mod conștient* stabilește un fel de punte de legătură cu domenii mult mai înalte de conștiință și de percepție.

Am rămas puțin pe gânduri. Nu înțelegeam ce anume putea să determine această modificare a stării de conștiință. Cezar m-a lămurit însă imediat.

—Această reacție misterioasă depinde foarte mult de modul în care ne centram asupra suflului. Nu se poate spune că echilibrul dintre oxigen și bioxidul de carbon nu este important, însă putem aștepta de la suflu mai mult decât un simplu schimb chimic la nivelul plămânilor. Oamenii se interesează doar de așa-zisa chimie a respirației, însă ar fi de dorit să observe, de asemenea, și trăirile care apar în urma controlului suflului, care îi pot oferi acestuia o dimensiune inaccesibilă oxigenului.

Cezar s-a întrerupt din explicații la intervenția vocii locotenentului Trujo, care îi solicita anumite detalii tehnice. Eu priveam înainte forma sinuoasă a tunelului gigantic prin care mi se părea că înaintăm cu o viteză foarte mare. Strania lumină de culoare indigo, ușor fosforescentă, avea parcă o influență magică asupra mea, făcându-mă să mă „desprind” cumva de conștiința de veghe

și să plutesc în paralel într-o dimensiune tulburătoare. Nu vedeam ceva anume, dar în schimb simțeam o profundă stare de ușurare, de libertate și de liniște interioară; în același timp, continuam să fiu conștient, deși într-un mod mai vag, de realitatea înconjurătoare, de habitaclul în care mă aflam, de tunelul misterios în care mă deplasam... Totuși, această realitate se estompa din ce în ce mai mult, făcând loc acelei trăiri superioare în care voiam să plonjez cât mai repede. Ultimul lucru de care îmi mai aduc aminte era că Cezar nu mai vorbea, ci intrase el însuși într-o stare profundă de meditație, deoarece i-am remarcat poziția verticală a spatelui în scaun. Am intrat apoi fulgerător în lumea somnului profund, fără să-mi mai amintesc ceva.

Popasul

Am deschis ochii când Cezar oprea vehiculul lângă unul din punctele de staționare.

— Vom rămâne aici pentru a mânca și a ne odihni, a spus el.

Mi se părea că dormisem foarte puțin, dar am aflat că trecuseră, de fapt, aproape douăsprezece ore de la plecarea din Sala Proiecțiilor. Nu-mi aduceam aminte nimic din ceea ce aș fi putut visa; parcă fusesem rupt complet atât de realitatea fizică în care mă aflam, cât și de cea subtilă a visului.

Am pășit afară din vehicul. Atunci când am atins solul, mi s-a părut că mă clatin, că nu am siguranța sprijinului. Întreaga suprafață a tunelului era acoperită cu un material având o textură specială; în același timp, la suprafața sa exista parcă un strat de „aer” fosforescent, de culoare indigo. Cred că ciudata senzație pe care am resimțit-o s-a datorat tocmai acestei particularități stranii a tunelului, care crea percepția unei relative instabilități.

Celelalte două vehicule opriseră și ele în spate. Locotenentul Nicoară și cei doi americani descărcau bagajul necesar pentru campare. Am remarcat un gen de saltele magnetice relativ înguste, pentru o singură persoană, dar destul de groase. Am mai văzut două aparate, din care unul părea a fi un osciloscop, iar celălalt un trepied pe care Aiden a montat un cilindru din care ieșeau un fel de antene; pe acesta erau dispuse la o anumită distanță niște afișaje digitale. Tânărul își deschise apoi computerul și începu să lucreze la el, fiind foarte concentrat și privind din când în când la informațiile de pe ecranele cilindrului.

Eu aveam în grijă hrană tuturor; misiunea era simplă, deoarece întregul necesar alimentar era cuprins într-o cutie metalică, judicios compartimentată, în care se afla „hrană spațială”. Locotenentul Nicoară obișnuia să o numească astfel, făcând referire directă la faptul că noi consumam practic tipul de hrană specială pe care o consumau și astronauții în misiunile lor spațiale. Fusesem instruit în prealabil cu privire la semnificația fiecărui „fel de mâncare”, a conținutului său, a cantității care era necesară pentru o persoană și a ordinii în care aceste produse trebuiau consumate. În fapt, era vorba despre un fel de batoane de alimente, minerale și vitamine concentrate, care nu erau prea gustoase, dar care erau în schimb extrem de hrănitoare. Personal, agream batonul care conținea un concentrat de orz verde. În ceea ce privește lichidele, aveam provizii suficiente de apă plată și un fel de ceai de citrice și alte vitamine, foarte plăcut la gust.

După ce am împărțit porțiile, am început să mănânc din batoanele mele, inspectând în același timp locul popasului. Aranjamentul era foarte simplu; de o

parte și de alta a tunelului se aflau câte patru lăzi de mărime medie, care conțineau în principal alte tipuri de provizii, unele aparate de măsură și acumulatori rămași de la expediția precedentă. L-am întrebat pe Cezar dacă nu este dificilă întreținerea acestor stații intermediare și a logisticii respective.

—În mod paradoxal, nu sunt probleme, mi-a răspuns el. Este ceva foarte ciudat în legătură cu acest tunel. El pare că există, ne deplasăm prin el, face parte din realitatea noastră fizică, dar de asemenea se poate spune și că nu există. Atunci când este anulată comanda distorsiunii spațiale din Sala Proiecțiilor, el dispare cu desăvârșire. Totuși, s-a remarcat că, după ce este reactivat, tunelul revine integral cu ultima informație pe care o conținea; vreau să spun că, orice modificare este realizată în interiorul lui, la o ulterioară activare ea apare *exact în aceeași condiție* ca înaintea dezactivării. Curând ne-am dat seama că timpul este astfel depășit; continuumul spațio-temporal este „recompus” dintr-un fel de memorie enigmatică în forma și în condiția exactă a ultimei informații pe care a conținut-o. E ca o „conservare” ideală. Deși suntem încă departe de a înțelege acest mister, totuși situația ne convine foarte mult. Practic, punctele staționare sunt aproape inalterabile.

Nici eu nu-mi puteam da seama cum era posibil așa ceva, dar în mod sigur era o realitate, deoarece o trăiam chiar atunci.

—Dar ce are deosebit acest tunel? am întrebat, deși subiectul mai fusese discutat în treacăt. Ce i-a determinat pe constructori să adopte această variantă?

— Nimeni nu cunoaște cauza. La un moment dat, s-a emis ipoteza că acesta ar fi fost, de fapt, ultimul tunel realizat din cele trei care pornesc din Sala Proiecțiilor și astfel ar fi beneficiat de o tehnologie superioară, fiind construit la mult timp după primele două. Dar, firește, nu este decât o simplă supoziție.

Am privit tunelul în profunzime și am simțit că încep din nou să ameteșc, având senzația că ceva „mă trage” afară din corp. Lumina indigo, ușor fosforescentă, nuanțele într-o lentă mișcare de pe pereți și liniștea desăvârșită aveau toate un efect foarte puternic asupra psihicului. Trecusem cu succes testele psihologice, unele dintre ele destul de dificile, pe care le-am dat în laboratoarele din baza Alpha, însă chiar și așa efectul complex al tunelului era uimitor de puternic pentru a-mi solicita din plin resursele de autocontrol. M-am oprit în loc, cam la zece metri de punctul de staționare în direcția de deplasare. În acea zonă, tunelul era perfect drept și îmi apărea ca fiind uriaș cu deschiderea lui și jocul subtil de lumină indigo ce îl făcea de multe ori să pară ireal. M-am simțit dintr-o dată izolat și un subtil sentiment de panică începuse deja să se infiltreze în mintea mea. Aveam senzația că sunt suspendat și că sunt în afara realității tangibile, chiar dacă ceilalți se aflau doar la câțiva metri în spatele meu. Acea senzație de singurătate și mister era covârșitoare, astfel încât m-am întors repede în „tabără”.

Aiden tocmai prezenta în proiecție holografică locul în care ne aflam, considerat din punctul de vedere al geometriei planetei. Am văzut fascinat traseul sinuos al tunelului prin care am mers până atunci, sub suprafața pământului, și am observat că ne aflam deja sub fundul Mării Mediterane, pe care o vedeam reprezentată ca o cavitate mare în segmentul platformei continentale pe care o înfățișa proiecția. Tânărul american ne-a explicat că acea poziționare a fost posibilă prin intermediul unor interpolări complexe utilizând un fel de „limbaj” comun între computerul său și acel aparat în formă de cilindru așezat pe trepied, despre care însă ne-a spus că nu are voie să ne dea niciun fel de indicații.

Deoarece eram deja „sătui” după trei feluri de mâncare, la sugestia lui Cezar ne-am întins fiecare pe salteaua lui pentru un somn odihnitor. Chiar dacă eu dormisem deja câteva ore bune în vehicul, simțeam totuși o mare dorință să mă întind și să-mi închid ochii, pentru a mă cufunda în lumea viselor. Acelea erau condiții foarte speciale și-mi dădeam bine seama că ele acționează într-un mod aparte asupra mea. Aveam certa impresie că, pe măsură ce rămâneam mai mult timp în acel tunel, condiția mea perceptivă, atât interioară cât și exterioară, se modifica în mod evident. În primul rând era acea senzație fulminantă că mă dilat, că devin din ce în ce mai mare; deși îmi percepeam corect trupul, aveam în același timp senzația că sunt mult în afara lui. Fluiditatea gândirii devenise mult mai mare, aveam impresia că puteam să înțeleg lucruri despre care până atunci nu știam nimic și toate acestea se petreceau pe un anumit fond de senzație de libertate interioară, care se amplifică din ce în ce mai mult. Era ca și cum în interiorul meu avea loc ceva revoluționar, profund benefic, care îmi umplea întreaga ființă de o fericire inexplicabilă. M-am întins pe saltea cu fața în sus și am adormit în câteva secunde, privind tavanul grandios al tunelului, parcă imaterial în lumina indigo ce-l învelea discret.

Meandrele minții

Peste câteva ore ne-am trezit, am împachetat puținele lucruri și ne-am reluat călătoria prin tunel, îmi dădeam seama că, pe un anumit plan, mintea mea căuta să se obișnuiască cu această acțiune care părea cumva decuplată de realitatea fizică, dar care totuși într-un mod straniu făcea parte din ea. Existau multe informații contradictorii ce se combinau într-un mod neprevăzut în subconștientul meu și aproape toate se refereau la tunelul prin care ne deplasam. În primul rând era proveniența lui stranie; era, practic, o realitate „formată” dintr-o dimensiune spațio-temporală, care avea capacitatea să se „conserve” apoi în mod perfect. Tunelul însuși îmi crea impresia că se plasează la limita de trecere între două planuri diferite ale creației.

În timpul popasului nostru, Aiden a făcut niște calcule aproximative și a emis ipoteza că ne puteam afla la intersecția a două realități defazate, însă nu putea deocamdată să înțeleagă cum era posibil să se obțină stabilitatea tunelului în asemenea condiții. Eu eram însă ceva mai practic și mă bucuram că această stabilitate există și că ea nu ne creează probleme care să ne pună în pericol integritatea fizică. Eram fascinat de starea psihică specială care mă cuprindea în mod gradat, pe măsură ce petreceam mai mult timp în tunel. Intuiam faptul că aceasta are fără îndoială legătură cu însăși condiția energetică specială a tunelului, cu „materialul” din care era alcătuit, cu geometria lui impunătoare, deși foarte simplă, și cu o serie de alte condiții particulare care contribuiau și ele la straniețea ansamblului. De pildă, temperatura în interior era mereu constantă: 26°C; totul era perfect curat și nu am remarcat niciun fir de praf pe întreaga durată a călătoriei; în sfârșit, mai era și liniștea deplină, tulburată doar de zumzetul fin al vehiculelor electrice în care călătoream. Însă cea mai puternică influență mi se părea a fi cea a luminii de culoare indigo, care într-un mod neînțeles îmi provoca în suflet o senzație de nostalgie ancestrală, fără să-mi pot explica prea bine cauza acelei percepții. Uneori, această stare devenea atât de acută, încât mă făcea aproape să pierd contactul cu realitatea înconjurătoare și să mă cufund în mine însumi, către ceva luminos care simțeam că mă atrage

ca un magnet puternic. Cezar mi-a explicat că acele condiții erau ideale pentru introspecție și pentru meditațiile cele mai profunde, dar că nu era ceva potrivit pentru situația actuală în care era necesar să fim vigilenți și totodată să ne păstrăm un tonus activ din punct de vedere psiho-somatic. De aceea, el ajusta vizibilitatea parbrizului astfel încât percepția deplasării prin tunel și a luminii de culoare indigo să nu mă mai influențeze așa mult. Efectele acestei măsuri le-am resimțit curând, devenind din nou curios și dispus să aflu lucruri noi. Mi-am permis chiar să fac și o observație analitică, remarcând faptul că poate acele senzații sunt, de fapt, niște reflexii mentale și că, printr-un control ferm al minții, ele ar putea fi complet stăpânite.

Zâmbind discret, Cezar a dezvoltat subiectul:

— În general vorbind, mintea este un fel de stăpân al timpului și de aceea, pentru a nu face ce vrea cu el, este necesar să fie adusă la o stare de continuă atenție. Cei mai mulți oameni „funcționează” conform însușirilor ei, iar aceasta se datorează faptului că dezvoltarea minții începe cu mult înainte ca oamenii să fie conștienți de ego-ul lor. Ei au suferit numeroase influențe genetice, culturale și au avut numeroase experiențe personale care le-au modelat felul în care gândesc, reacționează și simt ceea ce se petrece în jurul lor. Vreau să spun că mintea se formează într-un mod care este specific fiecărui om prin intermediul acestor factori, ce determină modul în care el vede lumea înconjurătoare și cele care o compun.

Simțindu-mă inspirat, am intervenit repede:

— În cazul acesta, ținând cont că mintea este influențată în mod direct de aspectele la care este expusă, înseamnă că trebuie să o expunem unor aspecte pozitive, astfel încât să o îmbogățim.

— Normal, este o mare șansă să dispunem de această posibilitate, m-a aprobat Cezar. De fapt, pe aceasta se și bazează întreaga teorie a gândirii pozitive care este promovată în psihologia practică occidentală. Din păcate, puțini oameni sunt dispuși să se aplece asupra misterelor pe care ea le implică și să le analizeze cu atenție. Ai văzut de multe ori, cred, persoane foarte bine intenționate care chiar își doresc să se transforme, să gândească pozitiv, dar care totuși par a fi luate de „val”, simțindu-se pierdute și neputincioase.

— Da, am văzut! am spus eu atunci, gândindu-mă că un exemplu bun eram chiar eu. Dar de ce totuși se întâmplă asta?

— Motivul constă în caracteristica principală a minții, care este *fluctuația*, mi-a explicat Cezar. Dacă vei avea răbdarea și curiozitatea să te observi fie doar și pentru câteva zeci de secunde, vei vedea că mintea îți este supusă unei continue transformări. Nicio stare nu pare a fi permanentă și trebuie să începi prin a accepta această realitate. De fapt, dacă facem o sinteză, putem să distingem în principal trei stări diferite ale minții prin care orice ființă a trecut măcar o dată: o stare de puternică agitație sau, dimpotrivă, de extremă letargie; o stare instabilă, care oscilează între atenție și neatenție; și o stare aflată dincolo de atenție, în care mintea este liniștită și absorbită. Ai remarcat că aici, în tunel, ai tendința aproape firească să abordezi această a treia stare a minții?

Am înclinat capul aprobator. L-am rugat însă pe Cezar să detalieze puțin aceste aspecte privitoare la stările minții, deoarece mi se păreau foarte importante. Mă gândeam că, la urma urmelor, ele sunt cele care ne oferă zi de zi și clipă de clipă satisfacțiile sau insatisfacțiile pe care le avem. Buna dispoziție și fericirea trebuiau să fie cumva într-o strânsă legătură cu stările minții; logic, la o stare agitată și nervoasă a minții nu aveam cum să fiu fericit și nici plin de bună-

tate.

— Totul constă în puterea de a fi capabil să-ți observi cu luciditate stările minții. Există totuși și unele metode simple prin care stările mentale proaste pot fi transformate în stări pozitive. Când mintea este agitată, emoțiile puternice pe care le resimțim atunci au tendința să ne copleșească. După aceea, de cele mai multe ori există tendința de a cădea în depresie. Într-un astfel de caz, o metodă eficientă este simpla respirație conștientă despre care ți-am vorbit. Câteva respirații, *în care vei pune accentul pe expirație*, sunt de obicei de ajuns ca să calmeze în mare măsură mintea. În cazul în care aceasta este instabilă, tehnicile respiratorii au efect indiferent de gradul distragerii. Scopul lor este acela de a modifica starea minții astfel încât atenția să predomină și să fie de durată.

În general, oamenii sar rapid de la o stare clară și concentrată a minții, la cea în care predomină neatenția și confuzia. De aceea îți repet faptul că *atenția* este esențială pe calea transformării; datorită atenției se ajunge întotdeauna la o mai bună capacitate de observare. E ca atunci când gătești: dacă prăjești ceapă ani de zile în aceeași tigaie, fără să o mai speli din când în când, orice altă mâncare făcută în acea tigaie va avea gust de ceapă. Dacă însă o vei spăla cu conștiințiozitate după fiecare utilizare, vei remarca adevăratul gust al oricărui fel de mâncare pe care îl prepari. Am vrut să fac astfel o analogie cu mintea: dacă îți vei „curăța” mintea în mod regulat, vei vedea lucrurile, situațiile și ființele așa cum sunt, fără să fii afectat de ceea ce ai văzut înainte.

Mă felicitam încă o dată în gând pentru faptul că începusem să practic tehnicile predate în pergamentul tibetan care cuprindeau și exerciții de respirație. Acolo erau făcute chiar referiri directe la minte și acum remarcam faptul că Cezar îmi vorbea, practic, despre aceleași lucruri.

—O minte confuză și greoaie este asemenea unui vas îmbâcsit, a continuat el să-mi explice. Tehnicile de respirație sunt unele dintre cele mai bune „produse de curățare” pe care omul le are mereu la dispoziție. Este însă necesar să vrea și să depună un minim efort pentru aceasta.

—Și dacă mintea este liniștită și perfect calmă? am întrebat, curios să văd în ce condiție psiho-mentală se află atunci ființa umană.

—Într-un astfel de caz, putem spune că mintea a trecut, oarecum, dincolo de atenție, fiind complet liniștită și perfect integrată obiectului pe care îl observă. Această stare privilegiată este marcată de o mare seninătate.

O relație specială

Cezar a tăcut și o bună bucată de vreme niciunul nu a mai rostit vreun cuvânt. Urmăream să fac ordine printre cele aflate de curând. Îmi dădeam seama că, dacă nu aș fi primit lămuririle și explicațiile pe care Cezar mi le-a oferit de-a lungul timpului, probabil aș fi petrecut mulți ani orbecând prin întunericul necunoașterii. Singuri, adeseori suntem neajutorați, chiar dacă intențiile noastre sunt minunate și chiar dacă dorința noastră de a afla mai mult, de a progresa, este intensă. De aceea avem nevoie de o călăuză competentă, iar eu mi-am simțit din nou sufletul plin de recunoștință pentru Cezar, care vedeam prea bine cum mă ghidează pas cu pas prin hățișul complicat al cunoașterii spirituale.

M-am gândit apoi că, deși progresul tehnologic al omenirii este evident iar știința a făcut pași importanți înainte, toată această cunoaștere și putere nu ne împiedică totuși să fim de multe ori descumpăniți în ceea ce privește înțelegerea

lucrurilor simple. De pildă, înțelegem noi cu adevărat de ce anumite evenimente ale vieții au un asemenea impact asupra noastră sau care este semnificația sentimentelor pe care le trăim? Adeseori rămânem neputincioși, în ciuda progreselor tehnicii. De ce un eveniment aparent neînsemnat ajunge să destabilizeze complet unii oameni care până atunci păreau puternici și influenți? De ce ființele umane sunt atât de anxioase, părând în același timp atât de stăpâne pe ele? Adevărul este că putem depăși aceste condiții limitate și să ne creăm o relație diferită cu ceea ce ne înconjoară și cu evenimentele vieții. Dificultatea acestei regăsiri rezidă tocmai în simplitatea ei. Trebuie să urmărim să ne debarasăm de ceea ce ne încurcă, însă tendința noastră este mai degrabă inversă. Aș zice că trebuie să fim precum o oglindă, care să primească în ea ceea ce i se oferă, fără ca prin aceasta să judece sau să aibă idei preconcepute. În opinia mea, acesta este un aspect fundamental, care ne permite să trecem dincolo de barierele culturale.

Cu cât credem că știm mai multe, cu atât mai puțin avem tendința să ascultăm. De multe ori ne imaginăm că deja cunoaștem sau chiar că știm mult mai bine și atunci încetăm să mai fim deschiși; astfel, adeseori trecem pe lângă realitate. Putem spune că într-un astfel de caz nu vedem pădurea din cauza copacilor. Avem tendința să percepem ceea ce suntem obișnuiți, ceea ce avem în memorie, ceea ce credem noi că ar trebui să existe și nu ceea ce există cu adevărat. De la Cezar am aflat că noua aptitudine se dobândește lent, în cursul unui proces care are la bază două elemente: o oglindă și un chip care caută să se vadă. În una din rarele lui referințe la acest subiect, mi-a spus că un maestru spiritual este o oglindă susceptibilă să reflecte fidel discipolul în momentul întâlnirii; pe de altă parte, un discipol autentic este un discipol care își dorește să învețe și el este totdeauna înconjurat de maeștri autentici. De multe ori mi-am reproșat că poate întrebările pe care i le puneam lui Cezar și curiozitatea mea de a afla lucruri noi și de a mă perfecționa în modul meu de gândire îl deranjau sau chiar îl iritau prin simplitatea și insistența lor. Răspunsul lui plin de bunătate și iubire mi-a umplut însă inima de o delicată bucurie:

— Două persoane așezate la o masă au fiecare în față câte o cană goală. Una dintre ele este satisfăcută de situație, cealaltă se întreabă: „Oare ce o fi cu cana aceasta? Ce ar fi trebuit să fie în ea?” Acea persoană deține una din calitățile esențiale pentru a fi un bun discipol: dorința de a evolua și de a înțelege corect semnificația lucrurilor și a misterelor. Acel discipol va pune întrebări pertinente și va ajunge să aibă cel mai bun maestru. Acesta din urmă nu poate să facă însă mare lucru pentru cel care se mulțumește să stea în fața câinii sale goale, pentru că el nu va fi pregătit să reacționeze în mod oportun în fața problemelor vieții. Dificultățile cu care ne confruntăm ne constrâng să reconsiderăm acțiunile noastre și să ne punem întrebarea: „Ce sens trebuie să-i dau suferinței mele? Care este semnificația ei profundă pe care trebuie să o înțeleg?” Discipolul trebuie să practice și să ajungă astfel să se cunoască pe el însuși prin intermediul învățaturii spirituale primite, dar aceasta implică un lung proces, care înglobează toate aspectele ființei.

Am simțit atunci o undă de tristețe și chiar de ușoară descurajare în suflet. Mă gândeam că nu voi fi capabil să realizez progresul și evoluția spirituală pe care o doream atât de mult. I-am împărtășit lui Cezar temerile mele.

— Nu trebuie să-ți faci griji în această privință, m-a liniștit el. Răbdarea este o necesitate absolută. A avea răbdare înseamnă să-ți urmezi calea, indiferent dacă deocamdată se petrece sau nu ceva. Evocarea relației care există între noi

și maestrul nostru ne va da energia și răbdarea de a persevera. În Orient se spune că de multe ori răbdarea este singurul criteriu care este folosit de maestru pentru a evalua un discipol veritabil. De prea multe ori discipolul, crezând că este pregătit, vrea să-și atingă țelul imediat. Atunci, maestrul trebuie să-l ajute să-și dea seama gradat de posibilitățile și lipsurile sale. Dar trebuie să știi că răbdarea este fundamentală și pentru maestru, nu doar pentru discipol. El trebuie să știe să-și respecte discipolii și, de asemenea, să știe să aștepte. Lucrurile, în multe situații, evoluează lent. Respectul și credința discipolului în maestrul său sunt esențiale, întrucât ele îl ajută să-și găsească centrul. Acesta este misterul relației juste dintre maestru și discipol. Treptat, aspectul divin al maestrului va ajunge să reveleze aspectul divin al discipolului. La momentul potrivit, între inimile lor se produce o alchimie inefabilă, inexplicabilă, care nu ține atât de personalitățile celor doi, cât de corectitudinea relației. Stabilirea unei relații juste este permisă de respect și de credință. Iar a vedea Divinul în maestru este, de fapt, dovada că am descoperit simultan Divinul în noi înșine.

Guvernul secret

Acea discuție mi-a rămas adânc întipărită în minte, pentru că mă simțeam implicat în ea cu toată ființa. O mare fericire m-a cuprins la gândul că simțeam în inimă exact ceea ce îmi spusese Cezar și o liniște binefăcătoare îmi inundă sufletul la gândul că eram călăuzit pe drumul cunoașterii spirituale de un asemenea maestru. Lângă el mă simțeam într-o perfectă siguranță și totodată pregătit pentru provocările vieții.

Cu aceste gânduri minunate în minte m-am lăsat din nou cuprins de acea inefabilă stare de relaxare și de liniște interioară, alunecând într-un somn profund și odihnitor. Probabil am dormit astfel mai multe ore, deoarece m-am trezit atunci când Cezar a oprit vehiculul la un alt punct staționar. De data aceasta, am zăbovit cu toții aproximativ o oră, timp în care am mâncat.

Aiden era din ce în ce mai preocupat de calculele sale pe computer; am văzut că la acea oprire Cezar i-a înmănat un fel de hard-disk de construcție specială, despre care am aflat că stochează date foarte secrete referitoare la destinația noastră din Egipt. Tânărul geniu american s-a adâncit apoi brusc în calcule și a devenit atât de focalizat, încât părea complet rupt de realitatea din jur. Chiar și atunci când am venit lângă el, pentru a-i da porția de hrană, părea că nu este deloc conștient de prezența mea acolo. Așa ceva nu mai văzusem niciodată. Uluit, îl priveam cum lucrează cu o dexteritate extraordinară. Absorbția lui mentală era formidabilă și părea că mintea lui era cuplată efectiv la acel dispozitiv extrem de avansat de calcul. I-am privit fața: ochii îi erau pe jumătate închiși, ca într-o stare de transă, privind fix la proiecția holografică de mici dimensiuni de deasupra interfeței computerului, în timp ce degetele se mișcau cu mare rapiditate, atingând unul sau altul din punctele hologramei. Vedeam flash-uri și imagini într-o continuă schimbare, fragmente de construcții, coridoare, toate încadrate de două coloane verticale pe care se derulau diferite date.

La un moment dat, am remarcat apariția celor trei piramide principale de lângă Cairo și apoi imaginea focalizată asupra Marii Piramide. Imaginea a coborât în sol, sub baza piramidei și s-a întunecat, devenind indigo, ca și culoarea luminii prin tunelul prin care noi înaintam. În acel moment l-am văzut

pe Aiden oprindu-se brusc și rămânând astfel complet nemișcat, privind fix, la holograma care practic nu-i arăta nimic. Rămăsese ca paralizat, dar intuiția mi-a spus că acela era un moment foarte delicat, în care el „colabora” cu interiorul computerului. Nu m-am putut abține să nu mă întreb ce fel de minte avea acest om și cum era ea structurată. Cum percepea el lumea din afară și ce simțea în astfel de momente, în care practic crea o legătură subtilă cu computerul? Vedeam cum degetele inelar și cel mijlociu de la mâna dreaptă se mișcau totuși foarte încet pe interfața fizică a computerului. Aceasta nu avea practic aproape nicio legătură cu aspectul tastaturii unui laptop obișnuit; cu excepția unei zone centrale de forma unui cerc, în interiorul căreia se afla conturul unui al doilea cerc concentric cu primul, restul suprafeței era acoperită de un fel de dreptunghiuri pe verticală și pe orizontală, având dimensiuni și culori diferite. Pe ele se aflau gravate niște semne pe care eu nu le mai întâlnisem în scrierea obișnuită. În afară de cifrele care însoțeau acele semne, semnificația tuturor celorlalte reprezentări îmi era total necunoscută. Atunci când erau atinse, dreptunghiurile se luminau discret, dar marginile lor erau mai intense.

Mi-am dat seama că Aiden se concentra la ceva foarte important, care avea o directă legătură cu locația spre care ne îndreptam și la care urma să ajungem în curând. Nu știam nimic despre aceasta, dar bănuiam că acolo au fost descoperite lucruri uimitoare. Intuiam că secretul era extrem de bine păstrat și nu era deloc dificil să-mi dau seama din ce cauză. Ca de obicei, probabil că exista o luptă foarte tensionată în interiorul serviciilor secrete, mai ales americane, pentru a ajunge la acele informații. Eram însă sigur că unii reprezentanți sus-puși ai masoneriei mondiale urmăreau să facă tot posibilul pentru ca ei să fie cei care dețin controlul asupra acelor descoperiri. Aflasem deja că neînțelegerile din interiorul Pentagonului ajunseseră la un punct critic în această privință; cauza principală erau presiunile foarte mari venite de la un sector de influență civilă, redus ca număr, dar care deținea totuși o putere teribilă, atât în sfera politicului, cât și în cea a armatei. Am îndrăznit să-i spun lui Cezar despre aceste lucruri și să-l întreb dacă ele se corelează cu descoperirile din locația de la capătul tunelului.

— Poți să fii foarte sigur de asta, mi-a răspuns el cu o voce reținută. Felul în care se prezintă lucrurile într-o societate decăzută, cum este cea prezentă, nu reflectă nici pe departe adevărul. Sunt foarte multe forțe care se luptă pentru același prerogativ: puterea supremă. Totuși, această „putere supremă” este înțeleasă în mod diferit de reprezentanții fiecăreia dintre aceste facțiuni, fie ele civile sau militare. Marea lor majoritate se limitează la o anumită arie de extindere a influenței și controlului pe care îl au, considerând de pildă că o țară sau chiar un continent ar fi de ajuns pentru a le satisface țelul. Totuși, aceasta se întâmplă nu pentru că nu și-ar dori mai mult, ci pentru că pur și simplu ei înșiși, în ierarhia lor strictă, sunt dominați de o putere formidabilă, aflată în vârful schemei.

Am mărit ochii de uimire. Știam destul de multe despre francmasonerie și despre ororile la care se pretează; cazul lui senior Massini fusese edificator. Cezar îmi menționase în treacăt despre structura organizatorică a masoneriei la nivel mondial, dar nu insistase asupra acestui subiect, iar eu nu am găsit referințe bibliografice care să mă edifice mai mult. În ultimii doi ani fusesem mai mult preocupat de studiul ezoterismului și formarea mea pe baze pur spirituale, dar acum sesizam mai acut ca niciodată că problema francmasoneriei și a implicațiilor pe care ea le determină în societatea umană are o foarte mare

importantă.

— Cu puțină luciditate și punând cap la cap informațiile pe care ți le-am dat cu ceva timp în urmă, poți să înțelegi că masoneria a „construit” o rețea de interese foarte complicată, bazată în special pe împrumuturi bancare, pe șantaj și pe manipularea oamenilor prin mass-media, care are drept scop principal deținerea unui control cât mai eficace al populației. Să fii controlat înseamnă să nu mai fii liber, nici în faptă și nici în gândire. Aceasta se petrece atât în țară la noi, cât și în restul lumii, mai ales în zonele puternic industrializate. Totuși, ceea ce aș vrea să înțelegi este că toate aceste acțiuni și interese sunt subordonate unui fel de „organism” suprem al masoneriei mondiale. Când îți spun aceasta, mă refer, chiar dacă te va surprinde foarte mult, la un așa-zis *grup din umbră*, aproape ca un guvern secret, care deține practic în sub-ordinea sa toate mijloacele civile, politice și militare cunoscute; are propriile sale forțe aeriene și maritime de luptă, propriile sale mecanisme financiare de scurgere a unor fonduri fabuloase, precum și capacitatea de a-și urma cu perseverență planul conceput

*■"•' Vezi volumul *Viitor cu cap de mort - în culisele puterii* (n.ed.)

în numele unui așa-zis interes național, dincolo de orice control sau piedici puse de vreo autoritate din exterior. Din punctul acesta de vedere, acest grup sau guvern mondial, care acționează mereu din umbră și este foarte ocultat, se află în afara oricărei legi și nici nu poate fi atins de acestea. Fieful lui se află actualmente în Statele Unite și acolo presiunea pe care el o exercită este considerabilă. Dar aș vrea să-ți fie clar că, pentru membrii acestui grup nimic din ceea ce se petrece important în restul lumii — și aici mă refer în special la conflicte sau la tendințe imprimare societății prin diferite mijloace mai mult sau mai puțin evidente — nu le este străin din simplul motiv că toate aceste evenimente își au originea chiar în planurile concepute de acele minți diabolice.

Ascensiunea foarte rapidă a unui complex de împrejurări de natură militară și industrială a favorizat cristalizarea acestui guvern ocult mondial, alcătuit exclusiv din membri ai francmasoneriei. Lucrurile sunt chiar mai complicate decât atât, pentru că ele nu se referă doar la realități care aparțin de lumea noastră, ceea ce face „lupta de rezistență” cu atât mai dificilă. „Arma” de care ei se tem cel mai mult este faptul că masele de oameni, populația de pe întregul glob să fie avizată în această direcție și să devină activă, pentru a elimina influența lor nefastă. Atunci ei ar sucumba foarte repede, deoarece sunt puțini ca număr; puterea lor rezidă de fapt în mecanisme indirecte de manipulare și control. Întotdeauna ei se bazează pe alții pentru a le realiza scopurile, dar atunci când se ajunge la un moment critic, atunci când destul de mulți oameni au realizat aceasta, totul se poate întoarce împotriva lor.

Stăteam amândoi sprijiniți de una dintre lăzile lăsate în acea stație intermediară din tunel, discutând cu voce înceată în timp ce mâneam. Aiden era în continuare foarte absorbit de lucrul la computerul său, iar ceilalți doi locotenenți mâncau și discutau și ei lângă unul dintre vehicule.

— Înseamnă că tot ceea ce ați descoperit până acum, în Bucegi și în Egipt, se află pe primul loc în agenda lor de activități, am spus eu, care nu știu din ce motiv mă simțeam foarte bine și încrezător în forțele proprii.

— Mai sunt și alte puncte în agenda lor, aproape la fel de importante, dar despre ele vei afla probabil mai târziu. Da, ceea ce s-a descoperit reprezintă o

tehnologie care depășește cu mult posibilitățile actuale. De curând, am avut o discuție importantă cu un oficial de la Pentagon, cu care am devenit bun prieten. Mi-a spus că în realitate cel mai dur război nu se duce în Orientul Mijlociu sau în altă parte, ci chiar acolo, în instituția lor. Mi-a mărturisit că, personal, nu știe cât timp va mai rezista în acel ritm, deoarece sunt foarte multe ordine contradictorii, responsabilități uriașe, toate acestea fiind constituite pe o sensibilizare deosebită a opiniei publice. Prin funcția pe care o ocupă, această persoană are acces la documentele și informațiile cu nivel maxim de securitate; știe că în prezent sunt deja foarte bine puse la punct tehnologia antigravitației și tehnologia „energiei libere”, care ar soluționa imediat aproape toate problemele majore cu care se confruntă omenirea. A văzut el însuși prototipurile, pentru că acestea sunt mai multe și diversificate și s-a convins de eficiența lor extraordinară. Ca să fiu sincer, mă și mir cum a reușit să ajungă într-un post atât de important, fără să fie corupt.

De uluire, nici nu mai mâncam.

—Bine, și atunci cum e posibil să rămânem în continuare la acest nivel oarecum primitiv de resurse energetice? De ce nu răspândesc noile tehnologii în întreaga lume?

Cezar mușcă din baton, privind concentrat în fața lui.

—Pentru că, dacă ar face așa ceva, ordinea socială, economică și politică a lumii s-ar modifica aproape în totalitate. Probabil că aceasta ar fi cea mai mare schimbare înregistrată vreodată în istoria omenirii. În mod paradoxal, acest subiect nu este cel mai mare secret al umanității, pe motivul că el ar constitui o nebunie sau o invenție fantasmagorică, ci pentru că implicațiile la care poate da naștere sunt enorme, influențând profund întreaga umanitate, pe toate planurile. Este evident că cei care controlează aceste proiecte nu agreează schimbarea. Iar în acest caz ar fi vorba despre o schimbare fundamentală din punct de vedere economic, tehnologic, social și politic, cum nu s-a mai înregistrat vreodată în istoria omenirii. De aceea, se caută menținerea societății în această stare deplorabilă de lipsuri și de suferință, chiar dacă această măsură demonstrează o mare inconștiență.

—Președinții de stat au acces la astfel de informații și proiecte? am întrebat curios.

—Nici pe departe. De aceea, proiectele de acest gen se numesc *black projects*, pentru că ele sunt opace cunoașterii și aplicării lor de către orice instituție sau persoană oficială, cu excepția unui foarte mic număr de ființe, care le-au și finanțat și sprijinit. Mă refer la guvernul mondial din umbră, compus din cei mai înalți reprezentanți ai masoneriei. Nefiind supervizat pe cale ierarhică socială, de la acest nivel suprem de conducere pot să apară amenințări directe la stabilitatea mondială. Dacă ai fost atent, acestea s-au manifestat deja în ultimii ani, din ce în ce mai pregnant.

—Și atunci cine are acces la aceste proiecte, cine le realizează, cine face munca de cercetare, cine alcătuiește baza de date? am întrebat oarecum contrariat. Bănuiesc că vârful elitei masonice doar le finanțează și le supervizează. Dar personalul? Cine are acces la aceste informații?

În fața avalanșei mele de întrebări, Cezar a zâmbit amuzat.

—Aici vorbim mai ales de proiectele care sunt concepute și se derulează pe teritoriul Statelor Unite ale Americii. Acolo se află și cele mai mari interese care influențează viața la nivel mondial, și cele mai importante organisme oficiale și, de asemenea, „sediul” momentan al oligarhiei masonice. Aceasta se află dea

supra oricărui sistem de structurare a societății civile sau militare; nici cei mai înalți reprezentanți ai CIA, nici cei ai Congresului American, nici cei ai Administrației Prezidențiale, nici cei ai Națiunilor Unite, nici cei din Serviciile Secrete nu cunosc aceste aspecte foarte secrete care privesc viitorul umanității. Dar chiar dacă li s-ar aduce la cunoștință așa ceva, ar fi atât de indignați de „nerozia” acestei idei, încât ar încheia imediat orice discuție. Și, bineînțeles, persoana în cauză ar fi suspectată imediat de nebunie. Doar câțiva oficiali de la Pentagon și de la Agenția Națională de Securitate (NSA), foarte puțini, cunosc adevărul. Restul, după cum ți-am spus, trăiesc într-o mare de ignoranță. Ce e mai grav e că ei chiar sunt convinși că ignoranța lor reprezintă realitatea pură.

Să nu uităm însă că acești oameni care ocupă funcții oficiale foarte importante se schimbă o dată la doi sau la patru ani. Ei se ocupă de o mulțime de programe naționale sau internaționale, au în vedere politici monetare și teritoriale, *dar nu au acces la dosarele cu adevărat importante pentru omenire*. La urma urmelor, aceste proiecte nu sunt recunoscute în mod oficial și din această cauză se poate spune că, practic, nu există. Totuși, ele sunt cunoscute sub denumirea de proiecte USAP. Un USAP este o operațiune ultrasecretă și complet închisă recunoașterii oficiale, care necesită un drept de acces foarte special, chiar și pentru cei care au în mod obișnuit accesul cel mai înalt la informațiile ultrasecrete. Asta implică faptul că cel care are acces USAP, chiar dacă este întrebat de superiorii sau comandanții săi, chiar dacă este întrebat de președintele țării, va răspunde că nu știe de existența unei astfel de operațiuni ultrasecrete. El va face tot ceea ce-i stă în putință să oculteze acel proiect și să dezinformeze populația sau oficialii care s-ar putea interesa de acel aspect. Acestea sunt cele mai bine păstrate secrete din lume.

—Vrei să spui că sunt mai importante chiar și decât secretul bombei termonucleare? am întrebat.

—Da, a spus Cezar cu hotărâre în glas. Oricum, despre bomba cu hidrogen au mai răzbătut unele informații, dar despre USAP, deși se cunoaște global cam la ce se referă, nu există nicio luare de poziție oficială.

Eram destul de nedumerit. Ce ar putea să depășească în importanță secretul bombei H?

—Ironia sorții face ca cel mai important secret al omenirii să fie deja atât de bagatelizat și ironizat, printr-o abilitate manipulare de către guvernul mondial masonic, a mass-mediei internaționale și implicit a populației, încât importanța lui a alunecat oarecum în derizoriu. Este vorba despre existența vieții extraterestre și prezența ei pe planeta noastră. Asta include, de asemenea, navele de zbor extraterestre și nu numai. Problema a devenit în timp atât de stufoasă și încâlcită, încât oamenii nu mai pot discerne în mod competent între ceea ce este adevăr și ce este minciună. Din această cauză, ei mai curând tind să considere că totul este o fantasmagorie, o păcăleală, o minciună, probabil din cauză că acționează în virtutea instinctului de conservare: preferă să nege, pentru a-și păstra o relativă siguranță, în loc să adopte o poziție inedită, curajoasă, care în viziunea lor le-ar complica viața.

Cezar mi-a surprins privirea îndreptată către locotenentul Trujo.

—Bănuiala ta este corectă: Trujo are acces USAP. Evident, altfel nu ar fi putut să se afle aici. Gradul de locotenent este doar generic și reprezintă o acoperire.

Spunând aceasta, el dădu semnalul de plecare. În câteva minute, goneam deja mai departe prin tunel, către destinația noastră subpământeană din Egipt;

după cum mă informase locotenentul Nicoară, până acolo mai aveam de călătorit doar două ore și jumătate. Nerăbdător să aflu și alte amănunte despre subiectul extrem de interesant care fusese abordat în discuția întreruptă, imediat după ce am pornit la drum l-am rugat pe Cezar să-mi dezvăluie și alte informații.

— Există o anumită legătură a acestui subiect cu descoperirea noastră și, de asemenea, cu misiunea pe care o avem de îndeplinit. Doar că în acest caz lucrurile depășesc cu mult chiar și cele mai secrete cunoștințe ale guvernului mason din umbră și, de fapt, acesta este motivul principal pentru care ei sunt atât de agitați. Cred că cel mai mult îi deranjează că descoperirile noastre sunt nu numai mult mai avansate tehnologic decât realitățile la care au avut ei acces, dar mai ales pentru că ele sunt eminentamente benefice și implică un înalt grad de spiritualitate care poate conduce în mod accelerat la evoluția omului. Ai să vezi în timp despre ce este vorba.

Evoluția spirituală a populației înseamnă un grad sporit de libertate, iar mai multă libertate și armonie în gândire și concepții înseamnă sfârșitul erei controlului și a manipulării; practic, înseamnă sfârșitul francmasoneriei și al planurilor ei diabolice. Acum poți să-ți explici înverșunarea lor de a deține conducerea completă a acțiunilor din DZ, în legătură cu locația din Bucegi. Ceea ce se află acolo și care pornește de acolo surclasează orice secret al lor și le pune în pericol însăși rațiunea de a fi și de a acționa pe această planetă. Știi că au intervenit chiar într-un mod brutal, așa putea zice, din punct de vedere politic, prin intermediul membrilor masoni din societatea noastră, foarte sus-puși în structura politică a țării; chiar și acum mai sunt unele tentative, dar lucrurile s-au cam lămurit. Marea șansă a fost că la noi nu toți sunt corupți sufletește, iar unii dintre ei au chiar puteri decizionale foarte mari. Totuși, presiunile se fac simțite și crede-mă că uneori sunt uriașe. E nevoie de multă abilitate, atenție și răbdare pentru a reuși să le eviți.

— Din câte înțeleg, lupta între interesele divergente se acutizează, am observat eu.

— În momentul actual, putem vorbi de o relativă stabilitate cu privire la descoperirea din Bucegi. Protocolul secret de acum trei ani, dintre România și Statele Unite, nu poate fi modificat prea ușor, deși se urmărește aceasta. Guvernul ocult mondial a plasat Sala Proiecțiilor și tot ceea ce derivă de acolo pe primul loc în lista USAP. Există un număr de numai opt persoane în toată lumea, exceptând pe cele din România, care au acces la această locație; restul, deși asigură diverse servicii în legătură cu acea facilitate, sunt complet dezinformate. Prin natura „paternității” descoperirii, partea română are un grad de libertate mai mare. Însă chiar și așa, sunt destule probleme.

Am dat curs unei întrebări care mă frământa mai demult:

— Eu cred că a existat un început pentru această situație critică în care se află omenirea. Chiar și pentru francmasoni a fost probabil o surpriză contactul cu alte civilizații din univers. Probabil că abia după aceea au luat decizia să intervină și și-au făcut calculele perfide.

— Într-adevăr, lucrurile n-au stat așa de la bun început. În timpul administrației Truman și Eisenhower, subiectul a fost pus la secret, dar percepția generală este că această măsură a avut cumva la bază o intenție bună. Într-un fel, era doar o problemă de amânare. Au considerat necesar să facă aceasta, pentru că un număr destul de mare de funcționari ai celor două administrații prezidențiale erau deja la curent cu acest subiect și chiar fuseseră implicați în

desfășurarea lui. Probabil că Securitatea Națională nu putea să permită acest lucru. Mai apoi însă, situația a început să se modifice, iar cei care aveau acces la acele informații strict secrete au fost treptat îndepărtați și li s-a interzis accesul la ele. Am aflat de la prietenul meu de la Pentagon că Eisenhower era foarte supărat că nu mai era ținut la curent cu acest subiect; el văzuse deja ființele extraterestre, precum și navele lor, dar treptat s-a simțit lăsat deoparte. Kennedy a fost probabil ultimul dintre președinții americani care a cunoscut o parte din acest mare secret. Într-o discuție pe care a avut-o cu unul dintre înalții ofițeri ai armatei americane, în anul 1963, el a recunoscut că știa despre realitatea navelor și a civilizațiilor extraterestre care inter-acționează cu planeta noastră, dar a afirmat că nu are controlul asupra dosarului în totalitatea sa și că nu înțelegea motivul acelei situații paradoxale. Era președintele Statelor Unite ale Americii și totodată Comandantul Șef al Forțelor Armate, dar cu toate acestea nu avea acces total la acel dosar și nu știa de ce. Este foarte posibil ca el să fi descoperit totuși adevăratul motiv ceva mai târziu în același an, înainte de a fi asasinat, și să fi dorit să facă public acel teribil secret. Imaginează-ți ce-ar fi însemnat ca o lume întreagă să fi aflat de faptul că guvernele unor mari puteri au stabilit deja legături cu anumite civilizații extraterestre, că au fost hotărâte anumite acorduri de colaborare, dar că toate acestea au fost ținute în cel mai strict secret de către un guvern ocult mondial, format doar din membri ai francmasoneriei, care dorește să aibă controlul total al acestei operațiuni și să stăpânească în acest fel întreaga lume. De altfel, din câte știu, Kennedy a fost cam singurul președinte american care nu a făcut parte din lojile masonice. În acest fel, asasinarea lui apare într-o cu totul altă lumină decât aceea împărtășită opiniei publice.

— Dar dacă guvernul american nu are control asupra acestei probleme, cum îți explici că secretul este totuși ținut atât de bine?

— Ai să fii surprins, dar să știi că aceste secrete sunt mai bine păstrate de partea civilă, neoficială, care implică firme, organizații și cercetători, decât de partea diplomatică, acreditată în mod oficial. Majoritatea acestor proiecte sunt realizate nu de guvern, prin intermediul instituțiilor statale, ci *pentru* guvern, de către instituțiile private. Acestea păstrează mult mai bine un secret și sunt mult mai bine pregătite pentru a-l studia.

Am intervenit cu o amară ironie:

— Îmi vine în minte secretul formulei pentru Coca-Cola. Nici acum, după mai bine de 100 de ani, nimeni nu-l cunoaște, în afara câtorva persoane de la vârful conducerii megaconcernului. Și când te gândești ce dezastru înseamnă această formulă pentru sănătatea oamenilor!

— În același timp, este și un rezultat al ignoranței consumatorilor, care sunt superficiali și, într-un fel, chiar inconștienți, a completat Cezar. Stăpânirea simțurilor nu este un atu al omului modern și de aici apar foarte multe probleme. În fine, ceea ce vreau să-ți zic este că formula de realizare a acestei băuturi răcoritoare extrem de nocive este atât de secretă, încât nici președintele Statelor Unite, dacă ar dori aceasta, nu ar putea avea acces la ea.

Apoi, după o pauză de câteva secunde, el reveni la ideea principală:

— Sistemul de secretizare la vârf a „proiectelor negre” are la bază o dublă acțiune: cea a proprietății private a acestor secrete și cea a legăturilor cu USAP. În general vorbind, această combinație este aproape de netrecut. Dacă vrei să ai acces la un astfel de proiect, printr-un intermediar din domeniul privat, el se găsește sub incidența privilegiului de proprietate particulară; iar dacă dorești să ai acces la el printr-un mediator din sectorul public, adică prin intermediul

acțiunii guvernamentale, el este strict păzit de nivelul USAP, care transcende puterea guvernului. În concluzie, toate căile sunt blocate.

Mă simțeam zguduit în interior, de parcă nu aș mai fi avut niciun punct de sprijin.

—Bine, dar cum este totuși posibil așa ceva? Ce este acest grup de ființe, care reușește să treacă de orice fel de influențe? Ce siguranță mai avem noi, oamenii obișnuiți?

Cezar mi-a răspuns cu o voce gravă, abia auzită, dar în atmosfera specială din cabină cuvintele lui m-au impresionat profund și mi-au rămas foarte bine întipărite în minte:

—Este un grup, un fel de organizație sau entitate ocultă care transcende guvernul SUA și orice alt guvern din lume. Este direct legat de USAP, cvasi-privat, și operează la nivel internațional. Majoritatea proiectelor sunt subcontractate unor companii particulare și implică înțelegerea și aplicarea tehnologiei extraterestre foarte avansate. Există anumite unități care sunt, de asemenea, legate de USAP, a căror menire este dezinformarea și manipularea populației, îndreptarea atenției către aspectele periferice, a căror realitate este tergiversată la nesfârșit, cum ar fi apariția OZN-urilor, răpirile efectuate de extraterestri, exemplele de mutilare a vitelor și așa mai departe. Aceste „supape” de canalizare a informației în mod eronat sunt susținute prin mass-media, prin implicarea jenantă a comunității științifice sau chiar prin anumiți factori responsabili din politică.

În principal, grupul constă din agenți activi USAP, care fac parte fie din sânul unor întreprinderi care studiază o tehnologie extrem de avansată, fie din comunitatea internațională a analiștilor politici, fie din anumite grupări religioase, fie din comunitatea științifică ori din mass-media. Identitatea celor mai mulți dintre acești agenți nu este cunoscută, dar trebuie să-ți spun că aproape jumătate dintre cei care au putere de decizie în instituțiile guvernamentale internaționale sunt în favoarea revelării publice a acestui subiect. Acest lucru este oarecum explicabil, deoarece acestea sunt persoane tinere, care sunt foarte puțin implicate în evenimentele din trecut.

—Totuși... nu înțeleg cum este posibil ca cei care lucrează efectiv la aceste proiecte să nu știe despre ce e vorba, am intervenit eu. Nu cred că în aceste condiții secretul ar mai putea fi păstrat. La urma urmelor, ar putea fi mii de muncitori, cercetători, oameni de știință sau funcționari care ar trebui să aibă acces la aceste date. Trebuie să existe rapoarte, concluzii, acestea trebuie redactate... Cine le face? Ce fel de persoane sunt acestea? Cum mai poate fi păstrat secretul în astfel de condiții?

Eram sincer uimit și nedumerit în legătură cu aceste aspecte și țineam foarte mult să mi le clarific. Explicațiile pe care le-am primit de la Cezar au fost însă atât de clare și la obiect, încât mi-au îndepărtat toate semnele de întrebare.

—Cele mai multe dintre operațiunile foarte secrete care fac parte din așa-zisele *black projects* sunt astfel concepute și structurate, încât cei care lucrează la ele să nu-și poată da seama că sunt legate de tehnologia extraterestră. Un exemplu clar este inițiativa de apărare strategică, pe care presa a numit-o „Războiul Stelelor”, care în realitate are ca obiectiv principal detectarea și eventual distrugerea, dacă aceasta este necesară, a oricărei nave extraterestre care se apropie de Pământ. Informațiile pe care le dețin de la Pentagon atestă că până acum au fost astfel distruse cel puțin trei nave extraterestre, cu ajutorul unui sistem experimental armat din spațiu. Totuși, trebuie să știi că cei mai

mulți dintre oficialii politicii americane, printre care se numără funcționari de la Casa Albă, responsabili militari de la Pentagon, membri ai Congresului American, ai ONU, precum și alți politicieni de vârf din întreaga lume primesc foarte rar informații cu privire la acest subiect. Dacă ei solicită aceste informații, nu li se transmit niciun fel de date în legătură cu operațiunile respective și chiar mai mult decât atât, nici măcar nu li se confirmă dacă aceste operațiuni există cu adevărat. De altfel, una dintre funcțiile agenților USAP este aceea de a face astfel încât acești responsabili din lumea politică să nu știe nici măcar cui trebuie să se adreseze pentru a obține aceste informații. În acest fel, confuzia este practic totală. Există o cooperare internațională, dar aceasta este, de asemenea, fundamentată pe nivelul USAP de acțiune. Se pare însă că una dintre marile puteri tinde să dezvolte niște programe independente în acest sens.

— La cine te referi? l-am întrebat eu curios.

Cezar mi-a răspuns imediat.

— Mă refer la China. Colaborează, dar în același timp își urmează și propria cale, chiar într-un mod accelerat, așa putea spune. Această relativă independență a chinezilor în domeniul „proiectelor negre” a început după descoperirea unor piramide gigantice, mascate sub înfățișarea unor dealuri, într-una din provinciile rurale ale țării, care este puțin locuită. Au făcut cercetări și au pătruns înăuntru, dar nimeni nu știe ce au descoperit acolo. Sunt atât de ermetici cu aceste informații, încât nici chiar serviciile USAP nu au reușit să se infiltreze și să afle despre ce este vorba. Deocamdată însă nu s-au creat valuri, pentru că *aceste chestiuni nu sunt recunoscute în mod oficial*. Pe plan internațional aceasta a fost, de fapt, ideea principală a guvernului ocult: pentru ca negarea să fie cât mai plauzibilă, liderii politici și conducătorii maselor trebuiau să nu cunoască deloc dedesubturile afacerii. În felul acesta „proiectele negre” puteau să se dezvolte fără probleme, iar politicienii de vârf erau liniștiți că ei dețin controlul suprem, ceea ce era de natură să le amortească vigilența.

— E clar, am spus eu. Asta e și cauza pentru care s-a preferat implicarea industriei civile în astfel de proiecte.

— Da. Majoritatea operațiunilor științifice și tehnice care sunt legate de tehnologiile foarte avansate sunt efectuate de firmele de cercetare particulare. În aceste cazuri securitatea proiectului este asigurată, de asemenea, de firme civile specializate. De multe ori, în cazurile de încălcare a condițiilor contractuale de menținere a celui mai deșăvârșit secret, agenții acestor firme recurg la crime care sunt comandate. În același timp însă clauzele de contract prevăd recompense de peste sute de mii de dolari pentru fiecare persoană implicată în dezvoltarea acestor proiecte pentru a garanta astfel cooperarea ei totală și absolut discretă. Îți spun aceasta pentru că eu însumi am primit copia unui astfel de contract care mi s-a propus de către partea americană; de altfel, așa am ajuns să aflu multe detalii despre aceste operațiuni, discutând cu colegul meu. El a fost agentul USAP de intermediere a colaborării; aici nu-ți pot oferi alte detalii în legătură cu acest subiect, dar am să-ți spun că am declinat oferta. Gândește-te însă că în ultimele decenii au fost mii și mii de persoane implicate în *black projects*, care au primit aceste sume. Poți să ai astfel o idee despre fondurile uriașe care sunt vehiculate la acest nivel de informație și acțiune. Ca să nu mai vorbim despre sumele necesare studierii și cercetării tehnologiei respective.

Am tăcut amândoi câteva minute. Încercam să evaluez monstruoșitatea acelor acțiuni și mai ales efortul uriaș depus de către un mic grup de ființe, care alcătuiesc „guvernul ocult mondial”, de fapt adevărata conducere a planetei,

pentru a controla populația de pe întregul glob și pentru a o menține într-o cât mai întunecată neștiință; la urma urmei erau probleme vitale, de o extraordinară importanță pentru viitorul nostru și pentru aspirațiile noastre în viață. Din cele povestite de Cezar îmi formasem deja o imagine de ansamblu asupra acestor aspecte foarte secrete, dar totuși nu reușeam să înțeleg sensul principal al menținerii secretului mondial. Era o mare întrebare: de ce acest secret teribil este menținut în continuare, fiind extrem de bine păzit pentru a nu ajunge la cunoștința societății?

— Implicațiile răspunsului la această întrebare sunt complexe, mi-a răspuns Cezar. La o primă vedere, aspectele care vizează subiectul civilizațiilor extraterestre, al navelor cosmice extraterestre și al legăturilor care există între unele guverne ale lumii cu reprezentanții acestor civilizații din spațiul cosmic pare să reprezinte un secret total și chiar un „mister sacru” al epocii în care trăim. În realitate, lucrurile sunt mai complicate. Psihologia maselor este foarte bine stăpânită și folosită de francmasoneria mondială, iar acest secret extraordinar este folosit ca o armă redutabilă pentru a crea și manipula o anumită stare de spirit în rândul societății. Trebuie să avem în vedere faptul că un astfel de secret, care se dorește absolut, reprezintă întotdeauna sursa unei boli sociale, deoarece el creează premisele generale de frică, insecuritate și neîncredere între oameni. Acestea sunt stări psihice haotice, care permit destul de ușor preluarea unui control total și pot conduce la impunerea unor condiții de supunere desăvârșită. Acest control total poate surveni însă doar dacă populația este convinsă că factorii de conducere dețin supremația militară și că nimic nu le poate amenința viitorul. În aceste condiții, cum să le explici oamenilor că forțele aeriene cele mai puternice și complexe din lume nu sunt totuși capabile să ofere nicio replică unor nave necunoscute care vin din imensitatea spațiului cosmic? Cum să le explici atunci că dogma religioasă creștină este profund greșită și că în afara omului există și alte ființe cu mult mai inteligente și dezvoltate spiritual decât oamenii? Ce s-ar întâmpla atunci cu ordinea economică, cu echilibrul politic, cu tehnologiile actuale pe care ne sprijinim în mare parte în viața de zi cu zi? Fără îndoială, datorită nivelului relativ scăzut de percepție corectă și lucidă a realității și mai ales datorită îndochinării religioase, o foarte mare parte a populației globului ar fi cuprinsă de panică. Din acest punct de vedere, menținerea secretului este previzibilă și chiar justificată. Cu toate acestea, situația este aplicabilă mai mult perioadei de început a contactului oficial cu civilizațiile extraterestre, adică cea de pe la sfârșitul anilor '40 și începutul anilor '50, când lumea abia trecuse de cel de-al Doilea Război Mondial. Dar, odată cu scurgerea deceniilor următoare și mai ales după terminarea Războiului Rece, *frica* nu mai reușește să explice, ea singură, necesitatea menținerii acestui secret teribil. Știi prea bine că în ultimii 50 de ani societatea a trecut prin multe transformări și a avut realizări remarcabile; aș spune chiar că e vorba de o maturizare, dacă privim lucrurile dintr-un anumit punct de vedere.

—Și atunci? Care mai este justificarea pentru menținerea secretului? am întrebat cu mirare.

—Dacă la început evitarea panicii generale și a haosului în toate domeniile a constituit motivul principal pentru a menține în cel mai mare secret colaborarea cu civilizațiile extraterestre, în prezent acesta a luat o altă formă și structură. Acum, motivele principale sunt lăcomia și necesitatea de a menține controlul asupra populației, de a-l generaliza. Guvernul ocult deține deja „cheia

tehnologică" a viitorului. Colegul meu de la Pentagon mi-a mărturisit că tehnologia neliniară și cea a „punctului zero”, adică a energiei libere care poate fi obținută aparent din vid pot fi introduse „pe piață” în orice moment. Această tehnologie foarte avansată, care provine în mod direct de la civilizațiile extraterestre cu care s-a luat contact, ar depăși cu mult importanța combinată a motorului cu combustie internă, a electricității și a microprocesorului lui. Impactul economic ar fi formidabil. Dar stăpânii acestei tehnologii foarte avansate simt că mediul nu este încă stabil; într-un fel, ei simt că răspândirea acestei tehnologii în lume ar putea crea efecte secundare pozitive care nu i-ar avantaja deloc în planurile lor morbide. De aceea, preferă să aștepte și să meargă pe vechile direcții impuse de tehnologia actuală. Aceasta încă este productivă și le asigură venituri uriașe.

Aici Cezar se opri câteva momente, rămânând pe gânduri. L-am văzut apoi zâmbind ușor, în timp ce îmi explica un alt aspect al situației:

—Pentru anumite persoane puterea secretului exercită o atracție deosebită și se poate transforma chiar într-o anumită obsesie; faptul că ele știu că dețin un mare secret le face să se simtă pline de importanță și valoare; astfel, ele devin practic dependente de acel secret. Pe de altă parte, putem să vorbim încă de sentimentul fricii în rândul oamenilor, mai ales dacă aceasta se referă la ceva străin și necunoscut lor. Sunt mulți indivizi care, cuprinși de o mare anxietate, s-ar putea întreba într-un mod destul de penibil: cine sunt aceste ființe umanoide și cu ce scop au venit pe planeta noastră? Cum au pătruns în spațiul nostru aerian fără să aibă autorizație? Este aproape o frică înăscută a omului de a respinge necunoscutul, de a ataca și a îndepărta ceea ce nu cunoaște și înțelege.

—Am sesizat și eu acest aspect. Se încearcă ridiculizarea subiectului în mod deliberat și asta conduce la o dezinformare de proporții, care vrea să dea de înțeles societății că nu există nimic concret pentru ca ea să-și facă griji.

—Exact. Majoritatea intelectualilor, a oamenilor de bine, mass-media, toți preferă să dea curs părerii unor persoane „autorizate”, care resping sau minimizează subiectul delicat al navelor și al civilizațiilor extraterestre și, de fapt, dovezile sunt atât de aproape... Chiar tu, peste foarte puțin timp, vei avea din nou ocazia să te confrunți cu astfel de dovezi extraordinare. Dar, din nefericire, blocajul informațional de care îți vorbeam nu ne permite să le prezentăm deocamdată lumii. Unele lucruri trebuie realizate în etape, deoarece puterea de absorbție corectă a lor din partea populației este încă relativ scăzută și atunci, într-adevăr, am face mai mult rău decât bine.

Am rămas profund cufundat în gânduri. Aflasem aspecte de o importanță covârșitoare pentru viitorul omenirii și chiar al fiecărui om în parte, ca individualitate separată. Căci, dacă problema mi-a fost prezentată de Cezar la modul global, totuși nu puteam să neg faptul că ea influențează în egală măsură și viața fiecărei persoane de pe planetă în ceea ce privește concepțiile ei, modul de a percepe realitatea care o înconjoară, modul de a acționa, dorințele și aspirațiile ei în viață. Într-un fel, aceste informații se încadrau în linia celor pe care le promisem de la Cezar mai demult în legătură cu francmasoneria, cu senior Massini și cu grupul Bilderberg, dar acum ele erau mai punctuale, mai concrete și vizau un subiect considerat tabu. Pe de altă parte, eram uluit de șansa colosală pe care o aveam de a cunoaște eu însumi multe dintre aceste secrete și de a mă confrunta efectiv cu ele într-o succesiune tulburătoare de evenimente. În mod evident, era vorba de un cumul de factori extrem de favorabili care s-au corelat și s-au „aranjat” astfel încât să creeze aceste oportunități minunate de a

afla lucruri de o importanță covârșitoare pentru omenire. Prezența mea în Sala Proiecțiilor, faptul că luam parte la această expediție ultrasecretă și uluitoarele lucruri pe care aveam să le descopăr la capătul celălalt al tunelului, mă făceau să cred că există fără doar și poate un sens foarte clar și precis în toate acestea. Personal, înțeleg că totul s-a coroborat pentru a avea posibilitatea să aduc la cunoștința altor oameni suficient de interesați și lucizi aceste aspecte foarte importante. De fapt, sunt sincer convins că în realitate aceasta era adevărata mea menire în angrenajul acestor evenimente și, având acest gând, mi-am simțit inima plină de o delicată bucurie și liniște interioară.

CAPITOLUL 4

CAMERA OCULTĂ

În timp ce eram cufundat în aceste gânduri am auzit vocea electronică de la bord anunțând ultimul punct staționar al călătoriei noastre.

— Pregătește-te, pentru că acest punct coincide cu destinația noastră finală, mi-a spus Cezar. Aici am lăsat mai multă aparatură complexă și de asemenea, provizii. Ajungem în câteva minute.

Într-adevăr, peste mai puțin de două minute am început să remarc faptul că lumina din tunel își modifica treptat culoarea, trecând de la indigo prin mai multe nuanțe, la culoarea verde deschis fosforescent, pe care o văzusem și la capătul celălalt, legat de Sala Proiecțiilor. Tunelul era perfect drept, iar în depărtare puteam să observ deja o luminozitate mult mai mare. Mă cuprinse o emoție puternică la gândul că peste foarte puțin timp voi afla un mister colosal, care dăinuie de mii de ani, legat de enigmatică viață a vechilor faraoni egipteni și a faimoaselor piramide. I-am împărtășit aceste gânduri și lui Cezar, dar el m-a corectat imediat:

— Ceea ce vei vedea acolo nu are nicio legătură cu vechea civilizație egipteană. Nici cu piramidele și nici măcar cu Sfinxul. E poate cel mai mare mister cu care ne-am confruntat până acum, pentru că nu înțelegem motivul pentru care a fost creat acest spațiu de la capătul tunelului la care vom ajunge imediat. Este extrem de vechi, precede cu mai mult de treizeci de mii de ani civilizația egipteană, dar totuși este o realizare ulterioară celei a Sălii Proiecțiilor. De ce tocmai aici și de ce tocmai din acele timpuri, nu știm.

Aici Cezar s-a oprit din explicații, părând că se gândește dacă să-mi ofere sau nu mai multe detalii. Preluase manual controlul vehiculului și încetinise mult viteza. Culoarea pereților tunelului devenise verde deschis, fosforescent, iar lumina era mai intensă. Computerul ne anunță că mai erau opt sute de metri până la destinația finală.

Cezar a încetinit și mai mult viteza vehiculului; vedeam la aproximativ 200 de metri în fața mea un fel de zid uriaș care obtura complet tunelul, părând a fi alcătuit din piatră. Vedeam de asemenea, de o parte și de alta a căii de acces, multe lăzi mari suprapuse și echipament militar. În cele din urmă, vehiculul s-a oprit și am coborât din el. Ceilalți au staționat și ei puțin în urma noastră și au început să descarce din echipamentul nou care a fost adus. Șovăitor, m-am îndreptat cu pași mici către uriașul perete din piatră care bloca tunelul,

semnificând punctul lui terminus. Am văzut de o parte și de alta lăcașurile pentru cele douăsprezece cristale, care erau identice cu cele de la capătul de început al tunelului. Bănuiam că trebuia să existe o anumită simetrie a distorsiunii spațio-tempo-rale, astfel încât ea să rămână stabilă.

Surprize și mistere...

În lumina verzuie care ne înconjura, strălucirea cristalelor era stranie, făcându-mă să cred că sunt într-o altă lume. Și, într-un fel, acesta era adevărul. Mă aflam la o bună distanță sub suprafața pământului, pe un alt continent, în apropiere de Cairo și într-un tunel creat printr-un neînțeles „artificiu” spațio-temporal. Dar cel mai tulburător lucru era că mă aflam la câțiva metri de un secret aproape în întregime ermetic, a cărui semnificație nu o cunoștea nimeni. M-am apropiat de peretele impunător de piatră, care în acea lumină stranie avea o culoare ceva mai închisă decât a nisipului. În partea stângă am recunoscut același pătrat sculptat în piatră, perfect șlefuit, în care era gravat semnul unui triunghi, ca și cel de la poarta ce străjuia intrarea în Marea Galerie din Munții Bucegi.

— Într-adevăr, accesul este identic cu cel din „partea cealaltă”, l-am auzit pe Cezar vorbind în spatele meu.

M-am întors către el și l-am întrebat ce se află în spatele acestei uriașe porți de piatră.

— Un spațiu care prezintă și el o particularitate stranie, mi-a răspuns. Noi l-am denumit Camera Ocultă. Este pur și simplu o cameră „plantată” în pământ, fără niciun fel de legătură cu suprafața. Singurul mod de acces este prin tunelul în care ne aflăm, care după cum ai văzut este el însuși o alterare spațio-temporală. Poate tocmai din această cauză apare fenomenul straniu de care am pomenit în legătură cu această încăpere. Vino cu mine.

Spunând acestea, Cezar se îndreptă spre Aiden, care deja lucra la computerul său holografic. Am venit în spatele lui și am putut observa proiecția spațială a tunelului în care ne aflam, a porții din piatră și a spațiului din spatele ei, care era, de fapt, o cameră pătrată, simplă, în interiorul căreia vedeam reprezentate anumite obiecte ca niște dreptunghiuri opace.

— Ei bine, vei avea o mare surpriză când vom intra în această cameră, îmi spuse Cezar zâmbind.

Apoi ne-am îndreptat spre gigantica poartă din piatră, cu excepția lui Aiden care a rămas profund absorbit să lucreze la computer, pe care îl racordase la niște senzori speciali, montați în expediția precedentă. Am ajuns în fața porții și Cezar a atins triunghiul; imediat, poarta a început să culiseze spre stânga, aproape fără zgomot.

Am rămas înmărmurit. În fața mea se afla o încăpere cam de două ori mai mare decât cea pe care o văzusem în proiecția holografică a computerului! Nu înțelegeam absolut deloc cum era posibil așa ceva și m-am uitat stupefiat la Cezar, rugându-l din priviri să-mi ofere o explicație.

— Din păcate, nimeni nu are încă un răspuns la această enigmă. Senzorii din exterior înregistrează o încăpere nu prea mare, cu latura de aproximativ cinci metri și înălțimea de trei metri, dar iată că atunci când poarta se deschide, spațiul pe care ni-l oferă este mai mult decât dublu. Echipa cercetătorilor americani a ajuns la concluzia că aceasta se datorează unei ciudate întrepătrunderi a două realități distincte: cea fizică, specifică nouă, și una

subtilă, aproape sigur de origine astrală. Măsurătorile și calculele incipiente au arătat că între acest fenomen straniu și natura ambiguă a tunelului există o strânsă legătură. De altfel, acesta este motivul principal al prezenței lui Aiden în echipa noastră; el ne poate lămuri din punct de vedere științific asupra unor enigme cu care ne confruntăm aici.

În timp ce primeam aceste explicații am pătruns cu toții în acea încăpăre subterană, care datorită mărimii ei îmi părea acum aproape ca o sală. Am apreciat geometria suprafeței ca fiind un pătrat cu latura de zece metri, poate chiar mai mult, și înălțimea de aproximativ șapte metri. Am observat că atât pereții, cât și podeaua și tavanul erau alcătuite exclusiv din dale enorme de piatră, perfect șlefuite și îmbinate între ele. Nu se vedea nicio spărtură, nicio deschidere, niciun culoar sau spațiu gol în acești pereți. Pe lângă faptul că eram uluit de modalitatea în care a putut fi realizată acea construcție subterană, care părea a fi pur și simplu „plantată” în pământ, două aspecte m-au intrigat imediat: în primul rând am constatat că încăperea era luminată prin ea însăși, fără să existe o sursă vizibilă pentru aceasta. Lumina era foarte plăcută, caldă, învăluitoare, făcând vizibil orice detaliu al camerei, până în cel mai mic amănunt. Dacă în legătură cu ansamblul din Munții Bucegi știam că lumina provine, cumva, din materialul semiorganic în care erau îmbrăcați pereții, aici nu am observat prezența aceluia material, deoarece pereții erau sculptați în rocă. Al doilea aspect care m-a intrigat foarte mult era aerul din încăpăre. În mod normal, ținând cont de faptul că acel loc data de aproximativ patruzeci de mii de ani și că nu avea absolut nicio legătură cu suprafața, nici o gură de aerisire, nicio variantă de primenire a atmosferei interioare, era de așteptat ca în cel mai bun caz abia să mai putem respira odată cu deschiderea porții. Surpriza era însă totală, deoarece aerul era foarte curat, fiind chiar ușor ionizat. Singura observație pe care puteam să o fac era că el mi se părea a fi puțin cam uscat.

Semnele mele de întrebare au fost însă rapid înlăturate de Cezar, care mi-a explicat faptul că acestea au fost chiar primele elemente analizate atunci când au pătruns prima dată în acest loc, în expediția anterioară. Inițial au avut măști protectoare. Au fost prelevate mostre de aer și din roca pereților și s-au realizat analizele preliminare cu ajutorul unei instalații complexe, în întregime computerizată, pe care o aduseseră cu ei; la plecare, aceasta a fost lăsată în afara porții, în tunel, în punctul final de staționare. Presupunând că va fi necesară o asemenea operațiune, au venit pregătiți. Era o instalație de analiză a probelor biologice, dar și a unor surse de materiale amorfe, pe care Marina Statelor Unite o folosea în anumite misiuni speciale.

Rezultatele analizei aerului din încăpăre au fost pozitive, astfel încât au renunțat imediat la măști. În ceea ce privește proveniența luminii, Cezar m-a rugat să-l însoțesc la unul dintre pereții camerei. Ne-am deplasat către cel din dreapta, în timp ce locotenentii Trujo și Nicoară s-au îndreptat imediat către peretele din stânga, unde se aflau un fel de rafturi pe care erau dispuse foarte multe plăcuțe identice ca mărime. Cel puțin aceea fusese prima mea impresie, însă doream să iau lucrurile metodic, să le studiez pe rând. Aproape că nu îmi ridicasem ochii care priveau spre podea, pentru a putea savura cât mai mult emoția intensă și frisonul plăcut pe care mi-l producea pătrunderea în acea încăpăre antică, plină de mistere. Am fost totuși mirat că locotenentul Trujo părea să se miște foarte firesc în acel spațiu, știind exact ceea ce are de făcut și

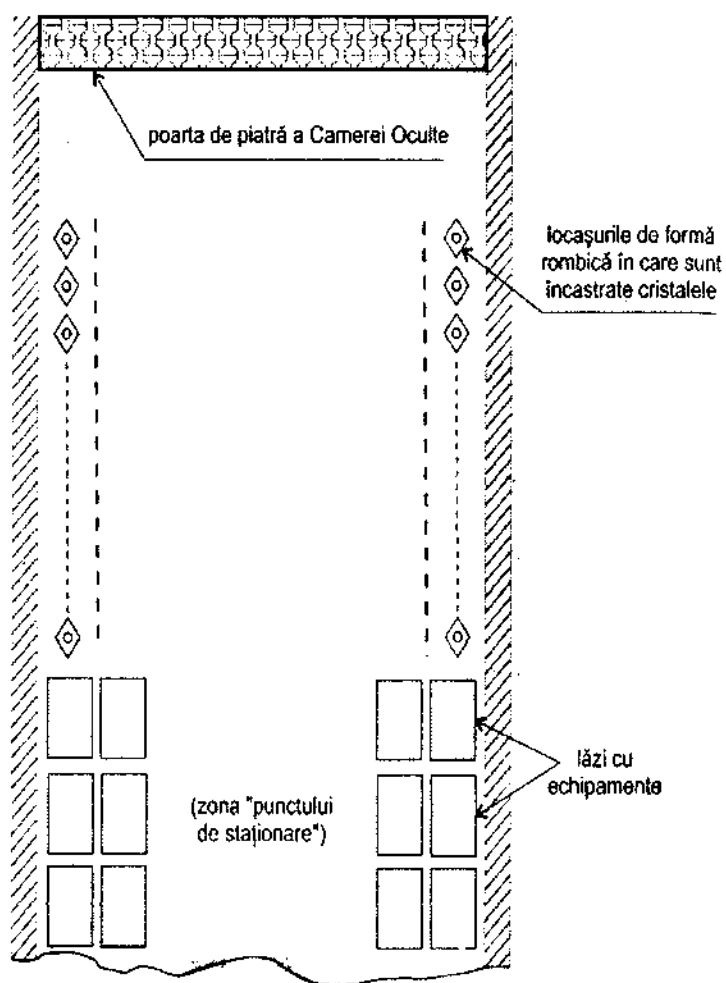

**CAPĂTUL TUNELULUI SPRE EGIPT.
 ULTIMUL "PUNCT STAȚIONAR" ȘI POARTA
 DE PIATRĂ A CAMEREI OCULTE
 (vedere de sus)**

unde trebuie să caute.

— Nu trebuie să fii surprins. Fiind unul dintre agenții importanți USAP, a avut acces integral la dosarul expediției noastre, care a inclus sute de fotografii și schițe, descrieri și probe despre această cameră. Le-a învățat atât de bine, încât acum se comportă ca și cum ar umbla prin propria lui casă. Ție însă îți voi explica personal ceea ce se găsește aici, cu toate că nici acum nu cunoaștem semnificația unor obiecte și, la drept vorbind, nu prea înțelegem care a fost rostul și menirea acestei încăperi.

Ne aflam lângă peretele din dreapta al Camerei Oculte.

— Vino mai aproape, m-a îndemnat Cezar. Abia acum poți să observi pelicula ce acoperă piatra. Este foarte specială și are, de asemenea, o natură organică, dar este o formă de viață total necunoscută nouă. Ușor radioactivă, dar într-o limită perfect rezonabilă, are la bază ytriul. Celelalte patru elemente componente nu se află pe planeta noastră și de aceea nu putem înțelege nici legăturile atomice ce există între ele.

M-am apropiat de perete și am pipăit ușor piatra cu degetele. La atingerea ei am simțit un gen de furnicături fine în piele, care însă îmi păreau foarte agreabile. Lipind întreaga palmă pe perete, am simțit că acele furnicături se manifestau oarecum diferit pe suprafața ei, ca și cum ar fi acționat în valuri. Aproape că puteam spune că era o comuniune vie, un fel de legătură organică ce se crea spontan, fără dificultăți.

— Pelicula este cumva inserată în stratul superficial al rocii, dar e uimitor că ea există astfel și se manifestă după o perioadă enormă de timp de la construcția Camerei Oculte. Tehnologia lor este uluitoare.

În acel moment Cezar a fost chemat de locotenentul Nicoară pentru a fi consultat într-o problemă. În ceea ce mă privea, mă lămurisem oarecum în legătură cu acele aspecte care mă intrigaseră încă de la început, astfel încât mi-am îndreptat atenția către toată încăperea, în ansamblul ei. Am avut nevoie de multă stăpânire de sine și control, deoarece surprizele erau mari. Chiar dacă nu avea măreția impozantă a Sălii Proiecțiilor și chiar dacă în interiorul ei se aflau mai puține obiecte ca puncte de reper, totuși Camera Oculă emana un mister aparte, o enigmă aproape de nepătruns. N-aș putea să precizez prea bine ce anume mă determina să am acel sentiment; poate faptul că era mai mică și, prin comparație cu Sala Proiecțiilor care „respira” mult mai amplu, aceasta era mai „condensată”; poate datorită câmpului specific emanat de obiectele care se găseau acolo; poate datorită apropierii de marea Piramidă și de Sfînx, cam la aceeași distanță de ambele, așa după cum am văzut în proiecția holografică a computerului lui Aiden. Chiar dacă eram deja oarecum obișnuit cu misterele dezvăluite și cu surprizele de proporții, care contravin celor cunoscute de societatea noastră și chiar logicii exprimate de știința modernă, totuși în Camera Oculă mă simțeam „presat” de ceva indefinibil, iar această enigmatică presiune îmi crea o nostalgie profundă și de neînțeles în suflet. Starea era asemănătoare cu aceea pe care o experimentasem în timpul călătoriei prin tunel și de aici am tras concluzia că există probabil o strânsă legătură energetică, o amprentă subtilă foarte asemănătoare între Tunel și Camera Oculă.

Priveam gânditor ansamblul întregii săli. Deși nu existau multe obiecte în ea, totuși încăperea îmi părea cumva „plină”. Chiar în mijloc am remarcat o copie fidelă, la scară, a cilindrului aflat pe pedestalul din Sala Proiecțiilor. Același tip de trepte, aceeași construcție a cilindrului pe jumătate, aproximativ aceeași instalație interioară, cu o bandă metalică pe care erau aplicați ceea ce semăna cu

niște senzori speciali, cel mai probabil realizați din cristale, după câte mi-am putut da seama de la distanță. Am urcat cele cinci trepte ale pedestalului și am privit cu atenție înăuntrul semicilindrului; avea o porțiune de sprijin cam la șaptezeci de centimetri de bază, în mod evident pentru a te așeza pe ea. Întregul dispozitiv era conceput pentru a putea fi folosit cu ușurință de o ființă umană de înălțime medie, dar utilitatea lui rămânea încă o necunoscută pentru mine.

Am coborât apoi de pe pedestal și m-am oprit în dreptul a ceea ce m-a șocat încă de când am pătruns în cameră, dar față de care am evitat să mă raportez imediat, tocmai pentru a-mi oferi un răgaz de acomodare. La aproximativ doi metri de cilindrul din centrul Camerei Oculte, puțin în dreapta lui, se afla, plutind în aer, o platformă dintr-un metal galben, care am presupus că era aur. Platforma nu era prea mare; am apreciat că suprafața ei era de aproximativ doi metri pătrați, fiind mai mult lungă decât lată. Semăna foarte bine cu o placă de surf. Grosimea ei era destul de mică; nu cred că depășea trei centimetri. Era atât de bine lustruită, încât din anumite unghiuri strălucea foarte tare. Pe partea superioară avea gravată o suprafață în formă de dreptunghi, care lăsa un spațiu de vreo zece centimetri până la marginile laterale și cam cincizeci de centimetri până la cea pe care eu am interpretat-o ca fiind „fața” platformei. În partea din „spate”, marginea dreptunghiului lăsa, de asemenea, o distanță de aproximativ zece centimetri. Singurul accesoriu al platformei era un cristal de culoare albastru închis, în formă de piramidă, încastrat simetric față de laturile platformei în porțiunea liberă de aproape jumătate de metru, de la suprafața delimitată de dreptunghi și marginea din față.

Am atins acel obiect uimitor, despre care puteam să bănuiesc că se afla în sustentație de zeci de mii de ani, în aceeași poziție. S-a înclinat foarte puțin, opunând în mod evident o rezistență la apăsarea mea. Încurajat de rezultat, m-am așezat pe acel obiect ca pe un scaun mai înalt, deoarece platforma levita la aproximativ un metru de podeaua din piatră. Chiar și cu toată greutatea mea, ea rămânea exact în aceeași poziție, dar am simțit imediat o vibrație surdă, foarte fină, care a apărut în interiorul ei. Eram așa de încântat de noua mea descoperire, încât am început să mă apăs mai tare pe platformă și să mă las când pe spate, când în față, pentru a vedea cum reacționează. Am remarcat că atunci când eram prezent cu toată greutatea pe ea, platforma antigravitațională devenea foarte rigidă și nu se mai înclina deloc. Dacă înșă forța de apăsare era mică, placa metalică putea să aibă un foarte mic tangaj. În cele din urmă, m-am urcat în picioare pe ea, privind triumfător în sală. Cezar tocmai încheiase discuția cu cei doi locotenenți și se îndrepta râzând spre mine.

—Să vedem, știi la ce folosește? mă întrebă el.

—Cred că e un mijloc de deplasare, i-am răspuns. Altfel, nu prea văd ce scop ar avea.

—Exact. E un vehicul simplu, antigravitațional. În loc să te deplasezi cu bicicleta sau pe jos, folosești această placă din aur. De fapt, din analizele noastre a rezultat că doar o porțiune cu grosimea de aproape patru milimetri este dintr-un aliaj special din aur; apoi mai este un strat dintr-un metal pe care nu-l cunoaștem, cam de un milimetru grosime. Restul pare a fi gol în interior. Și, desigur, mai este și acest cristal care reprezintă piesa principală a ansamblului.

În principiu, vedeam că lucrurile nu sunt prea complicate.

—Bine, și cum funcționează? am întrebat eu nerăbdător.

Amuzat, Cezar mi-a explicat că, deși piesa era relativ simplă din punct de vedere constructiv, totuși pentru omul modern era destul de complicat să o

folosească.

Aceasta a fost o problemă la care ne-am chinuit mai multe ore în expediția trecută. Inițial, am crezut că lipsește ceva, că trebuie să existe un element ajutător. După un timp mi-am pus întrebarea dacă nu cumva trebuie să existe o legătură mult mai subtilă între cel ce folosește platforma și frecvența ei de vibrație, modulată de cristal. Mi-am adus aminte că remarcabilii constructori care au realizat toate acestea obișnuiau să includă în tehnologia lor extraordinară elementul pur uman, conștiința ființei, care în acest plan este în mare parte exprimată de condiția și activitatea minții. De aceea, am urmărit să mă acordez cumva, să intru în legătură cu vibrația specifică a cristalului. A fost necesar doar să-mi focalizez puțin gândul asupra lui, că platforma a reacționat prompt; atunci ea a căpătat o vibrație aparte. Deplasarea a fost apoi direcționată fără probleme de puterea gândului, care totuși trebuie să fie focalizat.

—Dar altfel ce se întâmplă? am întrebat eu șovăielnic. Platforma se prăbușește la sol?

—Nu, nu se prăbușește, dar încetinește și apoi se oprește în aer. Este semnalul cel mai bun că trebuie să-ți redirecționezi gândul pentru a continua deplasarea. Tot astfel obții și viteza pe care o dorești. Se pare că acest cristal a fost reconfigurat și setat energetic pe anumite benzi de frecvențe, astfel încât să ușureze foarte mult procesul interacțiunii cu mintea ființei umane, iar deplasarea să se efectueze cât mai ușor. Oricum, el nu provine de pe această planetă.

Am înghițit în sec. Emoționat, am pus în sfârșit întrebarea la care mă gândeam de multă vreme, dar pe care nu avusesem destul curaj să o adresez până atunci, chiar dacă dețineam suficiente dovezi pentru a-mi oferi singur răspunsul:

—Spune-mi, cei care au realizat toate acestea... au venit de altundeva, din spațiul cosmic?

Pentru câteva clipe se așternu tăcerea. Totul parcă încremenise în strânsoarea timpului. Apoi Cezar îmi răspunse rar, uitându-se fix în ochii mei:

—Pot să-ți spun cu destul de multă siguranță că ei reprezintă o civilizație de extraterestri uluitor de avansată, care se pare că a dorit mult să ajute pământeni. Oricum, în acele timpuri imemorabile populațiile de pe suprafața planetei noastre erau foarte diferite de ceea ce există acum și chiar structura geologică a planetei era alta. Aproape că nu putem face nici o comparație cu timpurile moderne. Pe atunci, problema se punea într-un cu totul alt mod.

—Au venit dintr-un sistem solar cunoscut? Oare sunt cei cu care guvernul mondial ocult are legături? am întrebat cu nevinovăție.

—Nu, nici măcar pe departe. Diferența dintre ei și civilizația extraterestră cu care americanii au încheiat un gen de contract este cam aceea dintre homo sapiens și homo erectus. Și mai tulburător este faptul că nu sunt din galaxia noastră, ci dintr-o galaxie mult mai îndepărtată. În mod sigur ea figurează în catalogul astronomilor, dar nu am putut să o identific precis deocamdată.

—Stai puțin, l-am întrerupt eu precipitat. Dar tu de unde ai aceste date? Știam că nu au lăsat nicio dovadă despre originea sau aspectul lor.

—Este foarte adevărat, dar între timp am descoperit acest dispozitiv, îmi spuse Cezar, arătând spre pedestalul pe care era așezat cilindrul semitransparent.

Eram uluit și nu mai înțelegeam nimic.

—Bine, dar... îmi dau seama că e o replică la cilindrul mare din Sala

Proiecțiilor. Nici despre acela nu știati la ce folosește; se bănuia doar că ar putea fi un amplificator mental.

—Așa este. Acum doi ani nu cunoșteam destinația dispozitivului cilindric uriaș din Sala Proiecțiilor. Aici însă el este proporționat pentru înălțimea noastră.

Așteptam cu sufletul la gură să-mi spună care era menirea acelei instalații destul de complicate.

—Este, ca să o numesc așa, un fel de „mașină de călătorit în timp”.

Cuvintele lui mi-au provocat un frison puternic pe coloană. Din străfundurile ființei mele intuiaam deja, cu o rapiditate extraordinară, nenumăratele posibilități care se iveau pentru a afla adevărurile istorice esențiale și, de ce nu, chiar și viitorul care ne așteaptă. Am devenit atât de surescitat, încât întrebările mele curgeau șuvoi, fiecare dorind un răspuns imediat. Față de această nouă revelație, toate celelalte obiecte din Camera Ocultă păliseră brusc ca importanță în semnificația lor. Amuzat de comportamentul meu copilăresc, Cezar reuși cu greu să mă liniștească.

—Îți voi povesti unele dintre proiecțiile temporale pe care le-am efectuat cu ajutorul acestui dispozitiv, care este foarte avansat tehnologic. Dar mai întâi trebuie să rezolv sarcinile misiunii și trebuie să-l asist pe Aiden. În acest timp poți să cercetezi ce a mai rămas de văzut și apoi să-i ajuți la ceea ce fac acum, îmi spuse el, arătând spre cei doi locotenenți.

Extrem de bucuros la gândul că voi afla cu certitudine unele lucruri foarte importante, m-am îndreptat repede spre peretele din stânga al Camerei Oculte, unde Trujo și Nicoară munceau de zor. De fapt, acea parte a încăperii impunea încă de la început prin masivitatea unui fel de ansamblu supraetajat, ca o bibliotecă având multe rafturi, extinsă pe peretele din stânga și pe cel din spate al sălii. Apropiindu-mă mai mult am constatat că, de fapt, rafturile respective erau sculptate direct în roca zidului, fiind foarte bine șlefuite. Înălțimea fiecărui raft nu depășea cincisprezece centimetri, dar fiecare raft se întindea pe toată lungimea peretelui, fiind compartimentat în cinci zone distincte de câte o coloană mai lată de piatră.

Ceea ce atrăgea însă imediat atenția era conținutul acelor rafturi. Am văzut acolo mii, poate zeci de mii de plăci metalice, dispuse foarte ordonat la o distanță ce nu depășea un centimetru unele de altele. Prima impresie era aceea a unei vaste biblioteci. Dar imediat am observat că în realitate plăcuțele nu aveau nimic inscripționat pe ele, fiind atât de netede, încât aproape că reflectau imaginea ca o oglindă. Trujo și locotenentul Nicoară încărcău aceste plăcuțe în niște lăzi speciale, care fuseseră aduse în vehiculele cu care am călătorit prin tunel. Am venit lângă primul set de rafturi de piatră în perete și am privit cu atenție; plăcuțele erau perfect aliniată și ordonate, fiind toate identice ca aspect.

Ca și în cazul ansamblului din munții Bucegi, nici aici nu am observat vreo urmă de praf sau alt tip de impurități. Totul parcă era asept, perfect curat și foarte exact aranjat. Aceasta m-a mirat la început, dar curând am realizat că pelicula semiorganică ce era impregnată în roca pereților nu permitea deloc formarea prafului și nici proliferarea altor micro sau macroorganisme. Vechimea uluitoare a acestei construcții și aspectul pe care îl avea era o dovadă grăitoare în această direcție.

Am încercat să iau o plăciță de pe un raft aflat în dreptul meu, dar aceasta nici măcar nu s-a clintit din loc. Mirat, am repetat operațiunea, însă fără

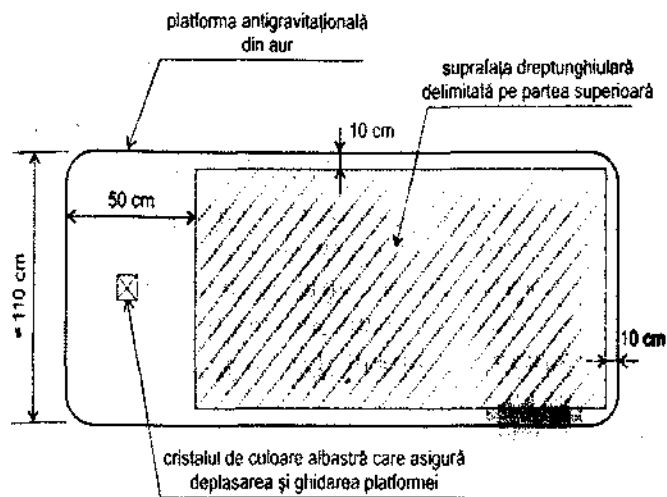

A. VEDERE DE SUS A PLATFORMEI ANTIGRAVITAȚIONALE

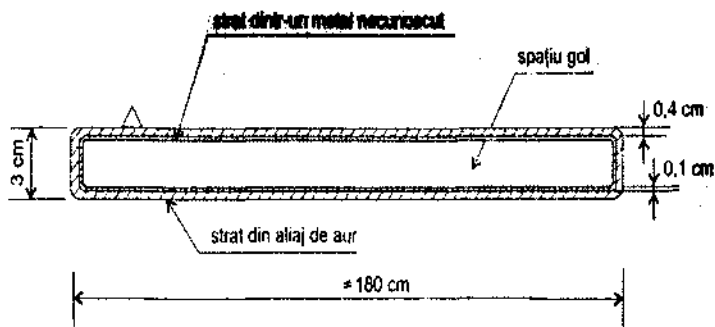

B. SECȚIUNE TRANSVERSALĂ IMAGINARĂ PRIN PLATFORMA ANTIGRAVITAȚIONALĂ, CU EVIDENȚIEREA STRATURILOR METALICE (conform descrierii oferite de Cezar Brad)

succes. M-am uitat atunci la Trujo, care făcea același lucru, dându-i tăblițele de pe rafturi locotenentului Nicoară; acesta le aranja în locașurile speciale suprapuse, cu care erau dotate lăzile respective. Am văzut că, spre deosebire de mine, ofițerul american trăgea tăblița de metal în direcție dreaptă spre în afară, făcând-o astfel să culiseze foarte ușor. Am procedat și eu la fel și imediat plăcuța s-a desprins de pe raft. Uitându-mă mai atent, am văzut că fiecare avea marcată în raftul de piatră o suprafață de culoare mai închisă, despre care bănuiam că fusese special tratată ori că avea certe proprietăți magnetice, care împiedicau desprinderea plăcuței pe alte direcții decât cea perpendiculară.

— Gradientul forței aplicate trebuie să fie în aceeași direcție cu semnul de deplasare a plăcuței, mi-a explicat Trujo, puțin cam academic. Altfel, aproape nimic nu le mai poate clinti din locul lor. Până acum nu ne-am putut da seama cum anume au realizat aceasta.

Suceam tăblița de metal de pe o parte pe alta, fără să pot înțelege ceva. Semăna izbitor de mult cu o tabacheră argintie, lucioasă, având latura cam de doisprezece centimetri, iar grosimea de aproximativ șapte-opt milimetri. Pe latura inferioară, care culisa pe locașul din rocă, erau trasate paralel două fante subțiri, dar acela era singurul semn distinctiv al plăcuțelor. Am privit pierdut la numărul imens de astfel de plăcuțe care se aflau rânduie în rafturile de piatră. Care era, de fapt, rostul lor? Păreau să constituie o bibliotecă gigantică, dar cum se putea avea acces la acea informație? I-am cerut lămuriri în această privință locotenentului Nicoară.

— În expediția trecută am adus cu noi câteva zeci de plăcuțe, pentru a putea fi studiate. Sunt realizate din platină, dar au în componență zirconiu și lantanu. Pe lângă acestea, există un element care poate fi esențial ca mediu de stocare, dar care nu se găsește în tabelul elementelor de pe Pământ. Practic sunt niște depozite foarte valoroase de informație, din diferite perioade ale istoriei planetei, dar și a universului. Este un secret absolut clasificat, iar noi vom transporta acum o mare parte din ele, strict inventariate. Totuși, chiar dacă ai vrea să le modifici locul în raft nu vei putea să faci aceasta; fiecare își are și își recunoaște perfect poziția inițială.

Curios, am încercat să pun tăblița într-un loc liber de pe un alt raft, dar ea s-a comportat atunci ca și când sunt apropiați doi magneți de același pol; locul respectiv a respins tăblița. Am vrut apoi să o plasez în mai multe locașuri, dar în niciunul nu a fost posibil, până când nu am revenit la locul de unde am extras-o; atunci s-a încastrat foarte repede, slăbilizându-se imediat.

— Bine, și cum se poate vizualiza informația pe care ele o conțin? I-am întrebat eu pe Nicoară.

— Inițial nici noi nu am înțeles cum ar putea fi posibil așa ceva. Logic ar fi trebuit să existe un dispozitiv care să „citească” informația încriptată, dar nu am descoperit nimic. Până când, din greșeală, unul dintre membrii expediției a apăsă pe verticală una dintre tăblițele metalice; atunci, în dreptul ei, la nivelul solului a fost proiectată brusc o hologramă destul de înaltă care înfățișa un colț din spațiul cosmic. Era dinamică și prezenta un proces temporal de rotație a unui nor de materie stelară. Nu știu cum au realizat asta. Era ca și cum filmezi mult timp un proces foarte lent și apoi rulezi imaginea cu o viteză mare; ai înțelegerea de ansamblu a întregii acțiuni. Am rămas atunci și am privit cu toții cam vreo două ore, dar holograma nu dădea semne să se apropie de sfârșit. Americanilor le-a trebuit mai bine de un an să improvizeze o interfață acceptabilă pentru a elibera informația holografică dintr-o tăbliță. Am constatat

că ea durează aproape două zile, rulând neîntrerupt. Este ceva fenomenal. Ar trebui să petrecem sute și chiar mii de ani, uitându-ne fără pauză la toate hologramele înfățișate de plăcuțele din această cameră, pentru a spune că am încheiat de vizionat totul. Am înțeles că în prezent se caută o metodă de „derulare” rapidă. Dacă nu va fi posibil, atunci singura șansă este aceea de a le urmări aleator.

Priveam gânditor la uriașa arhivă de date care există acolo. Personal, preferam mesele în T din Sala Proiecțiilor, care erau mai ușor de accesat și, în plus, acolo informația era interactivă. Din câte puteam să intuiesc, Camera Ocultă fusese construită și dotată pentru un alt scop; era precum o „anexă”, dar totuși foarte importantă. Care era însă adevărata ei menire, pe lângă aceea de „arhivă universală”? Ce anume a determinat respectiva civilizație extraterestră să realizeze această construcție subpământeană, un adevărat depozit informațional și tehnologic, cu mai bine de treizeci de mii de ani în urmă? Mă gândeam că rostul Camerei Oculte a fost doar acela de a prezerva un volum imens de informație universală și la această idee contribuia și faptul că tunelul care îi corespundea avea o natură stranie, la „jumătatea drumului” dintre fizic și subtil. Poate că această variantă fusese aleasă tocmai pentru a asigura mai bine arhiva din Camera Ocultă de rigorile timpului...

I-am întrebat pe cei doi locotenenți care era părerea lor în această privință, dar mi-au spus că nimeni nu are încă un răspuns cert și că se așteaptă mult de la informațiile de pe plăcuțele metalice.

Am apăsat la întâmplare pe una dintre plăcuțe; am simțit un foarte fin declic, plăcuța de metal a devenit ușor fosforescentă și imediat în spatele meu a apărut o imagine holografică mai înaltă decât mine, proiectată pe o suprafață de aproximativ trei metri pătrați. Era imaginea tulburătoare a unei galaxii, însă era vizualizată dintr-un plan de referință superior ei, astfel încât galaxia apărea cumva mai jos, spre partea stângă a imaginii holografice. Nu era o galaxie spirală, ci o galaxie neregulată. Negrul absolut al vidului cosmic din jurul ei îmi crea frisoane și o stare de gol în stomac; era ca o prezență atotstăpânitoare și teribilă, care parcă îngloba totul. Simțeam în mod nelămurit că în acea galaxie existau tensiuni foarte mari. Când și când observam explozii uriașe care apăreau ca niște luminescențe foarte puternice, în diferitele ei puncte; fără îndoială că erau supernove, dar numărul lor mi se părea totuși mult prea mare, chiar și la scara timpului cosmic la care bănuiam că era „derulat” acel cadru cosmic. Ceva era în neregulă acolo, intuiam asta fără greș. Era foarte multă lumină, având aproape în toată galaxia aceeași intensitate. Trujo și Nicoară se opriseră și ei din lucru și priveau înmărmuriți; Cezar discuta cu Aiden în tunel, la intrarea în Camera Ocultă. Începea să-mi fie din ce în ce mai clar că imaginile holografice aduceau cumva cu ele și un fel de „încărcătură” subtilă emoțională, corespunzând evenimentelor pe care le prezentau. De pildă, acea imagine îmi crea într-un fel o senzație de panică, de suferință, de zbatere interioară. În acea galaxie se petrecea ceva haotic, părea că lucrurile scăpaseră de sub control, dar îmi imaginam că trebuie să fie totuși un sens bine definit pentru care a fost încriptat acel eveniment colosal din viața universului. Puteam să bănuiesc că asistam, într-un fel, la „moartea” unei galaxii, dar aceasta se petrecea evident într-un mod violent. Poate că așa fi aflat cauza perturbatoare ce a declanșat acele procese colosale, întinse fără îndoială pe o perioadă de milioane sau zeci de milioane de ani, dar am preferat să închid „transmisia”, apăsând încă o dată pe plăcuță. Simțeam nevoia să mă liniștesc puțin.

Energie, intenție, consecințe

Tocmai atunci Cezar a revenit în interiorul sălii și s-a îndreptat spre mine. A înțeles dintr-o privire despre ce era vorba.

— Cu timpul vei învăța să te protejezi față de influxurile exterioare, fie bune, fie rele, mi s-a adresat cu blândețe. Acest lucru protecție trebuie să fie însă viabilă și foarte eficientă. Nu va fi de ajuns doar să crezi că te-ai protejat printr-o anumită tehnică. În tine trebuie să apară o senzație clară și bine definită a unui fel de „zid” energetic invizibil, care respinge orice „agresiune” din exterior. Aceasta este necesar mai ales la început de drum; după ce frecvența de vibrație a structurii tale energetice crește suficient de mult, protecția survine în mod natural, doar ca urmare a selecției și departajării planurilor de vibrație elevate, față de cele grosiere. Dar pentru asta trebuie să „cureți” foarte bine ființa lăuntrică; „zgura” trebuie să dispară.

—M-am gândit de multe ori la acest aspect, am spus eu, într-o stare de spirit mai liniștită. Din lecturile de până acum am ajuns la concluzia că un fel de „imunizare” survine atunci când se realizează echilibrul dintre energiile lunare și cele solare din ființă. Doctorul Xien îmi vorbea despre *yin* și *yang*, dar adăuga faptul că este necesar să se respecte și anumite reguli care sunt fundamentale în întregul univers, atât morale, cât și etice.

—Chiar așa este. O persoană elevată spiritual și echilibrată din punct de vedere energetic nu poate fi atinsă de nicio influență negativă, de vrăji, de farmece sau de magie neagră. Mai mult, ea poate să-i ajute pe cei care ajung în astfel de situații și să contracareze astfel de acțiuni rele împotriva lor. Problema este simplă deci: dacă ești pur, dacă aura ta are o frecvență elevată, dacă ești o persoană cu o orientare binefăcătoare, dacă întreaga ta natură este echilibrată și există armonie între energiile *yin* și *yang*, atunci niciun magician, nicio vrajă și nicio putere malefică nu poate să aibă priză asupra ta. Cu atât mai puțin o influență exterioară inferioară, care poate să apară conjunctural.

—Dar de ce este așa? în definitiv, cine garantează că aceste elemente resping răul îndreptat asupra noastră? am întrebat, curios să aflu explicația.

—În condițiile pe care ți le-am expus, este total imposibil ca o forță malefică să poată exercita cea mai mică influență asupra ta. Motivul este simplu. Să zicem că frecvența energetică a aurei tale corespunde, metaforic vorbind, frecvenței pe care o au undele medii. Dacă cel care vrea să te agreseze printr-un act de magie neagră transmite această energie pe frecvența undelor lungi, care este inferioară undelor medii, va fi imposibil să te atingă, pentru că cele două frecvențe nu se pot acorda. E ca și cum ai încerca să sudezi lemn pe metal. Acele forțe negative, atunci când sunt canalizate către o ființă umană superioară, datorită frecvenței elevate a aurei ei vor ricoșa instantaneu și se vor întoarce la autorul acelei acțiuni. Este ceea ce magicienii negri numesc „șocul în retur”. Sigur, ei încearcă să evite pe cât posibil acest șoc teribil, utilizând diferite metode de „ricoșeu” a energiei negative, ceva în genul unui apel redirectionat în telefonie, dacă înțelegi ce vreau să-ți spun. Dar până la urmă se vor confrunta inexorabil cu acest efect de retur, care atunci va fi tot mai puternic. Când un magician negru își folosește știința lui diabolică împotriva unei ființe elevate, energia malefică angrenată de el subtil, ca o sferă de forță rea, ajunge la persoana respectivă care este benefic orientată, dar ricoșează exact ca o minge care lovește un perete, întorcându-se către punctul de origine, care este magicianul negru sau vrăjitorul.

—Totuși chiar și așa, eu zic că poate să scape destul de ieftin, am remarcat. Cât rău a vrut să facă, atâta rău primește înapoi și se compensează.

Cezar a zâmbit îngăduitor.

—Dacă ar fi așa simplu, magicienii negri ar dormi ceva mai liniștiți. Dar nu este deloc așa. Șocul în retur este unul dintre cele mai mari pericole cu care se poate confrunta magicianul negru sau vrăjitorul, oricât de expert ar fi. Emisia de energie este instantanee, dar la reîntoarcere ea angrenează energii asemănătoare pe care le preia în decursul procesului de revenire la sursă, asemănător cu fenomenul de avalanșă, ca să ai o imagine mai concretă. Dacă iei un bulgăre de zăpadă și îl arunci la vale el angrenează din ce în ce mai multă zăpadă, astfel încât până jos ajunge să fie de câteva zeci sau chiar sute de ori mai mare decât dimensiunea lui inițială. Același fenomen se produce și în cazul șocului în retur. Energia care se întoarce la magicianul negru va fi poate de câteva zeci de ori mai mare decât a emis el inițial, și din această cauză în urma „impactului” el poate chiar să moară instantaneu. În baza noastră de date și în arhivele departamentului avem câteva dosare cu fenomene de acest gen, pe care le-am urmărit îndeaproape fără să le putem da însă o soluție viabilă pentru mentalitatea societății. Unui judecător nu-i poți oferi argumente de acest gen, pentru că este departe de a le înțelege. Astfel că aceste cazuri sunt clasate. Dar în realitate, lucrurile stau așa cum ți le-am descris. E o moarte cumplită, pe care însă vrăjitorul și-a determinat-o singur. Din această cauză foarte mulți magicieni negri care „atacă” persoane elevate din punct de vedere spiritual mor datorită propriilor lor acțiuni negative.

—Din câte înțeleg, principiul se poate aplica chiar și în cazul altor acțiuni rele, care nu sunt totuși atât de drastice, am spus eu.

—Bineînțeles. Sunt anumite persoane mai ales în mediul rural, de care oamenii obișnuiți se tem, în general vorbind; ei numesc acele persoane: vrăjitori. Aceștia realizează o serie întreagă de acțiuni malefice în mod inconștient, fără să cunoască legea șocului în retur. Atunci când ei emit o energie malefică spre o ființă pură și elevată, acea energie se întoarce mult amplificată și, în prostia care îi caracterizează, atunci chiar pot să creadă că acea persoană spre care au trimis vraja sau blestemul, adică energia malefică, le-a răspuns la fel și i-a „atacat”. Ei își închipuie că șocul în retur este răspunsul de la persoana atacată. Este însă foarte posibil ca acea persoană elevată nici măcar să nu știe că a fost agresată energetic. În schimb, energia care se întoarce este chiar energia vrăjitorului netrebnic, plus energiile de același gen care sunt preluate magnetic la revenirea formei-gând malefice și această „povară” poate chiar să-l ucidă pe magician.

Eram cutremurat lăuntric. L-am întrebat pe Cezar:

—Bine, dar nu sunt multe ființe umane atât de pure și echilibrate încât să respingă astfel de atacuri malefice. Cei mai mulți oameni au cel puțin câteva „breșe” prin care răul ar putea să se strecoare. Și atunci, cum știu eu că sunt „atacat”, de pildă, de vrăjile unui magician negru? Trebuie să fie niște simptome, nu?

—În general vorbind, tot ceea ce este straniu și prezintă un anumit grad de periodicitate, adică de repetare, poate să te facă să intuiești că este vorba despre ceva necurat la mijloc. De exemplu, cazi și îți rupi piciorul; peste trei săptămâni îți mai rupi și mâna; iar încă peste două săptămâni capeți o lovitură puternică în cap de la cineva, intenționat sau nu, care te trimite totuși din nou la spital să-ți pui câteva copci. Și toate acestea într-un interval de două sau trei luni. Atunci e cazul să-ți pui serios problema unei agresiuni de magie neagră. Sigur, ignoranța

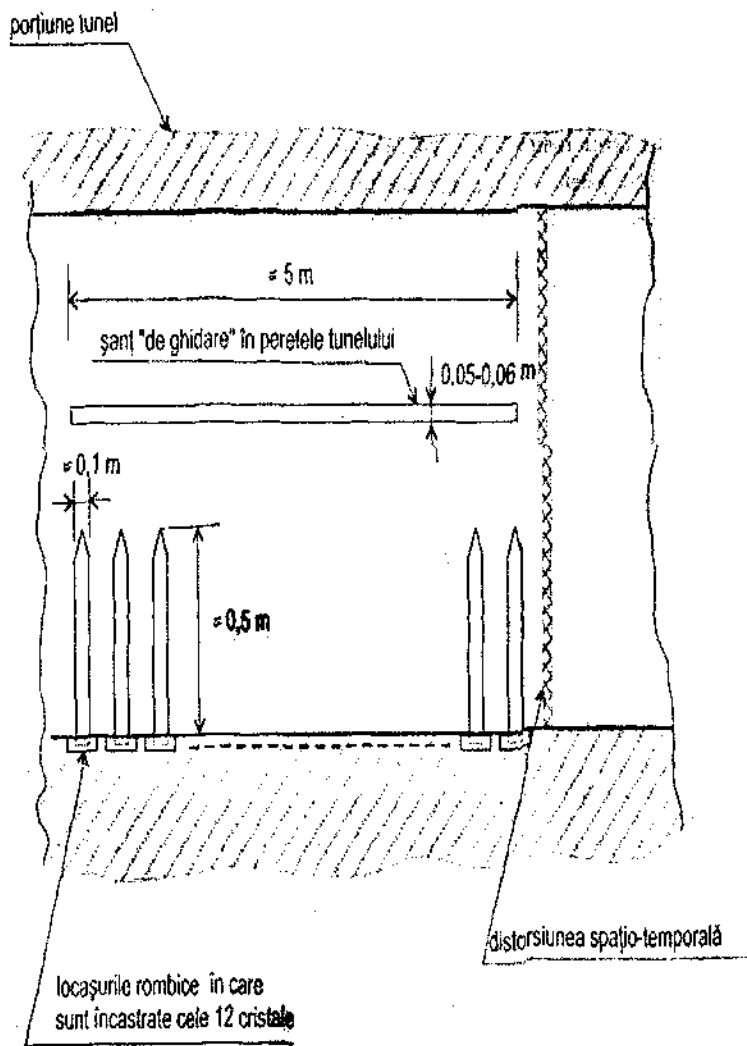

ZONA CRISTALELOR ÎN TUNELUL SPRE EGIPT
(vedere transversală)

oamenilor e așa de mare, încât ei nu sunt dispuși să recunoască astfel de semne nici dacă s-ar întâmpla toate într-o săptămână. Dar realitatea totuși există și trebuie să i se facă față, trebuie să i se găsească o explicație viabilă.

Am rămas pe gânduri. Știam multe exemple de acest fel și, în discuțiile pe care le aveam cu unii dintre prietenii mei, încercam să ne dăm seama în ce măsură „coincidențele” de acest fel sunt demne de a fi luate în seamă. Acum însă primeam o confirmare și o explicație competentă de la Cezar și lucrurile îmi apăreau mult mai clare. M-am întrebat în ce măsură ar putea astfel de ființe care sunt orientate spre rău și care doresc să practice anumite acte de magie neagră, să fie îndreptate pe calea cea bună. I-am cerut părerea lui Cezar în această privință.

—Din nefericire, în marea lor majoritate acești oameni nu realizează ceea ce fac, nu intuiesc dimensiunea reală a acțiunilor malefice pe care ei le duc la îndeplinire. De aceea, destinul lor devine, ca să spun așa, foarte „greu” și bineînțeles că vor trebui să-1 „plătească”. Aceasta înseamnă multă suferință, dar o reîntoarcere a lor pe calea cea bună, dublată de eforturi susținute în plan spiritual și de acțiuni virtuozitate, ar putea scurta mult calvarul ce-i așteaptă.

—Am putea să le spunem unde greșesc, am putea să le explicăm șocul în retur de care mi-ai vorbit, am putea să le arătăm multe lucruri bune, am spus eu, dornic de a găsi posibilități și pentru cei care nu-și realizează condiția deplorabilă în care ajung prin astfel de acțiuni rău orientate.

— N-ai înțeles principiul de bază, mi-a răspuns Cezar. În niciun caz nu poți să unești ceea ce este rău cu ceea ce este bun. Este o lege universală, de aceea se și spune că „fuge ca naiba de tămâie”; ceea ce este rău va fugi întotdeauna de ceea ce este bun și atunci nu poți să realizezi unirea dintre bun și rău. O eventuală transformare din partea celor care sunt răi trebuie să survină în primul rând ca un impuls lăuntric în ei, ca o dorință personală de reorientare. Abia mai apoi poți să sădești în ei semințele binelui. Până atunci însă nu prea ai ce face, pentru că diviziunea sau separația este întreținută de cei care se păstrează în eroare. Și cazuri de acest fel poți să întâlnești nu numai printre magicienii negri și vrăjitori, ci și printre mulți oameni obișnuiți sau intelectuali. Cei care se aseamănă, se adună. Dacă de exemplu doi înțelepți se întâlnesc, ei se înțeleg și se recunosc între ei, dar ceilalți oameni comuni nu-i înțeleg și nici nu le pot recunoaște înțelepciunea. Dacă o ființă umană are această stare de înțelepciune și elevare și aude de o altă ființă umană care și ea este pe cale să devină la fel, o cheamă la ea și între cele două ființe se va crea o stare de afinitate care o va ajuta pe cea de-a doua să ajungă și ea la starea de înțelepciune. Dar dacă o persoană care este în eroare aude de alta care se află pe calea cea bună, ea va simți automat nevoia să o critice și chiar să considere că ființa care este pe calea adevărului minte; o astfel de persoană rea va crede, de fapt, că ea este cea care spune adevărul. Pentru cei care nu au pregătirea necesară astfel încât să-și poată forma ei înșiși o părere prin practică, prin experiență directă în funcție de propriul lor nivel lăuntric, atunci este foarte ușor ca ei să fie induși în eroare și astfel apare starea de diviziune despre care îți vorbeam.

— Înseamnă că au dobândit o cunoaștere eronată. Sau cum? am întrebat eu nedumerit.

— Sunt mai mulți factori care contribuie aici: informarea greșită, lipsa de autenticitate a unor aspecte care sunt considerate foarte importante, orgoliul și lipsa maturității în gândire. Cunoașterea reală trebuie, într-un fel, să simți că „îți dă viață”. Numai așa poți să devii un factor activ care să contribuie la creșterea și mobilizarea spirituală. De pildă, mulți știu că este bine să fii altruist, dar

foarte puțini sunt cei care cu adevărat trăiesc altruismul și simt fericirea pe care o aduce în ființă o acțiune pur dezinteresată, pentru binele sau ajutorul altei persoane. Sunt oameni care știu lucruri remarcabile, dar care lasă foarte mult de dorit la aspectul practicii.

O nouă descoperire

Tocmai voiam să-l întreb pe Cezar despre modalitățile de a pune în practică unele cunoștințe dobândite, când Aiden a intrat în sală și s-a îndreptat spre peretele din spate, rugându-l pe Cezar să-l urmeze. I-am însoțit și eu până am ajuns la aproximativ patru metri distanță de zidul de piatră. Atunci s-a petrecut un fenomen tulburător, care m-a ținut locul. În momentul în care Cezar a ajuns la aproximativ trei metri de peretele din spate al sălii, în fața noastră s-a activat un fel de peliculă semitransparentă, ușor luminoasă, care mai apoi a dispărut brusc, la fel cum apăruse, dar revelând totodată în spatele ei un cristal uriaș având o înălțime de aproape doi metri. Perfect șlefuit, vârful lui ascuțit era totodată vârful unui poligon cu mai multe laturi, semănând cu o piramidă cu mai multe fețe. Eram uluit mai ales de culoarea lui purpurie, precum cea a unui rubin, care te îmbia parcă să plonjezi în niște ape abisale. Cristalul uriaș era atât de pur, încât aproape puteam să observ prin el blocurile din piatră ale peretelui din spate. Am numărat laturile după care era șlefuit și am constatat că în secțiune cristalul era, de fapt, un dodecaedru. Semeț, singuratic, mult mai complicat decât un obelisc, el străjuia acea încăpere de zeci de mii de ani, realizând probabil o misterioasă legătură energetică.

După ce mi-am mai revenit puțin din surpriză, m-am uitat întrebător la Cezar, care și el mă privea zâmbind.

— Am lăsat intenționat această descoperire la urmă, pentru ca tu să le poți asimila corect pe celelalte. Dar să știi că, inițial, nici eu nu am știut de existența cristalului. Abia după ce m-am conectat la această... „mașină a timpului”, s-a activat și această unică distorsiune spațio-temporală. Camera parcă s-a „mărit” brusc, incluzând proiecția cristalului. Este o proiecție fizică a lui, a adăugat el imediat, intuind ce voiam să-l întreb.

M-am apropiat de acel obiect fascinant și, pe măsură ce distanța între mine și el se micșora, simțeam un straniu curent prin tot trupul, care mă înfiora. L-am atins ușor cu degetele; era rece, dar forța energetică pe care simțeam că o transmite mă tulbura mult. Senzația pregnantă era cea de amețală, astfel încât m-am îndepărtat la o distanță de aproximativ un metru.

Configurația camerei s-a modificat brusc ca la inițierea unui program. Am observat că se resetează doar distorsiunea care face posibilă apariția cristalului. Așa cum a calculat și Aiden puțin mai înainte, este vorba despre o defazare de la realitatea noastră. Practic, cristalul este aici tot timpul, dar noi nu-l putem vedea decât în anumite condiții. Explicația acestui fapt este însă un mister și pentru noi. Poate că vechii constructori au dorit să aibă o minimă protecție asupra lui, pentru orice eventualitate. Însă știu aproape sigur că funcția lui principală este aceea de a susține efectul deplasării în timp cu acest dispozitiv.

Îl priveam pe Cezar cu gravitate. Deși aflasem cu puțin timp înainte că era vorba de un fel de „mașină de călătorit în timp”, totuși m-am simțit din nou cuprins de o vie emoție. Parcă mintea mea refuza să creadă că așa ceva ar fi posibil.

— Adică... ai călătorit în timp? am întrebat cu voce întretăiată. Deci asta semnifică această instalație...

Eram copleșit și întreaga mea ființă se înfiora la gândul anticipării unei călătorii în timp pe care, poate, mi se va permite să o efectuez.

— Da, așa după cum ți-am spus este un dispozitiv care te poate proiecta în timp, în viitor sau în trecut. Nu a fost ușor însă să înțelegem felul în care funcționează. În plus, există niște „bariere” de ordin subtil care sunt impuse de tehnologia extrem de avansată. Totuși, mi se pare că nu îți este clar un lucru; este o călătorie în timp *reală*, dar la nivel de conștiință. Nu este vorba despre deplasarea în timp cu corpul fizic; trupul rămâne aici, dar conștiința trăiește acel fragment temporal *ca și cum ai fi acolo cu trupul*. Avantajul este că în acest caz ești în poziția unui observator din exterior; vezi și simți totul, *exact așa cum s-a petrecut atunci*, fără să fii condiționat de limitările inerente trupului. Dezavantajul, dacă putem vorbi despre așa ceva, ar fi acela că nu poți să acționezi, adică nu te poți integra personal în vremea respectivă.

Parcă eram pe altă lume. În câteva clipe ajunseseam să discut despre un subiect care până atunci îl consideram un produs al cărților de science-fiction. Deși trăisem o experiență tulburătoare în prezența doctorului Xien, aceea s-a referit totuși doar la activarea unei discontinuități spațiale. Și, chiar dacă bătrânul înțelept îmi explicase că același fenomen poate fi accesat și în ceea ce privește timpul, totuși prejudecățile din mine au fost mai puternice, făcându-mă să ignor acea posibilitate. Acum însă mă aflu la mai puțin de doi metri de o „mașină a timpului”, despre care aflu că funcționează și că poate proiecta conștiința omului în timp.

Tulburat, l-am întrebat din nou pe Cezar:

— Ai călătorit în timp? Ai reușit să-ți dai seama cum funcționează dispozitivul?

— Da, am realizat aceasta. Sunt niște condiții care țin, într-un fel, de dotarea personală, ceva asemănător cu barajul energetic de la intrarea în Marea Galerie⁶. Instalația de aici este practic o replică fidelă a celei din Sala Proiecțiilor, dar la scară umană. Aceasta înseamnă că ei au realizat această misterioasă cameră subpământeană și tunelul până la ea cu scopul clar de a fi descoperită la un moment dat de oameni, pentru ca ei să folosească ce se află aici. Dar de ce s-au ales tocmai aceste coordonate și de ce este complet lipsită de alte

⁶Vezi *Viitor cu cap de mort - în culisele puterii*, Capitolul 5 (n.ed.)

derivații sau legături, nu știm deocamdată. Poate a fost un proiect mai amplu, pe care mai apoi l-au abandonat din cine știe ce motive. Aici lucrurile sunt într-adevăr neclare.

În minte mi-a încolțit o rază de speranță.

— Bine, dar ai putea să afli aceasta deplasându-te în acele timpuri cu ajutorul „mașinii”, am spus repede.

Cezar zâmbi cu înțelegere.

— Evident că a fost unul dintre primele lucruri pe care le-am încercat. Dar după cum îți spuneam, ființele care au realizat și ne-au lăsat toate acestea se pare că doresc să rămână foarte oculte. Pentru că stăpânesc misterul timpului au, de asemenea, posibilitatea să intervină în banda de acces temporal a aparatului și

de aceea unele informații sunt „codate”, astfel încât ele pur și simplu nu pot fi accesate cu acest dispozitiv. Percepția conștiinței se confruntă atunci cu un fel de blank și orice tentativă de a-l străpunge s-a dovedit zadarnică. Părerea noastră este că momentele temporale codate își au cheia într-o dimensiune energetică ocultă a cristalului uriaș. Dar nu numai informațiile despre această civilizație enigmatică din spațiu sunt inaccesibile, ci chiar și altele care aparțin de istoria planetei noastre. Din câte mi-am putut da seama, aceasta implică aproape tot ceea ce a fost legat de intervenția sau acțiunea reprezentanților civilizației respective de-a lungul timpului. Nu știu prea bine cum să interpretez aceasta. La urma urmelor poate fi vorba și despre o „modestie cosmică”. Totuși, am reușit să gădesc o singură referire într-un clișeu temporal foarte vechi, în care o altă civilizație extraterestră care a poposit pe Pământ câteva sute de ani, în Australia, a lăsat o referire la acest dispozitiv de deplasare în timp, o schemă aproximativă a lui, și a menționat că ființele care l-au construit sunt dintr-o altă galaxie. Au precizat schematic galaxia, dar astronomii nu au reușit încă să o identifice, din cauza dificultăților de înțelegere a schiței modelată în piatră, care era parțial distrusă. Există o mare probabilitate să fie vorba despre aceeași civilizație care a construit și ansamblul din Bucegi, și Camera Ocultă. Putem eventual să constatăm efectele acestor acțiuni, dar nu și pe cei care le-au făptuit, nici alte elemente legate de ei. Ceea ce rămâne însă este atât de vast și uluitor, încât informațiile codate pălesc în importanță.

— Ai călătorit și în viitor? am întrebat oarecum nesigur.

— Așteptam această întrebare, a spus Cezar râzând. Da, am accesat și unele zone ale viitorului, dar aici lucrurile sunt mai complicate. Evenimentele par să nu fie sigure, iar uneori pur și simplu se disipează. În fine, îți voi explica mai în detaliu toate acestea, legate de „mașina de călătorit în timp”. Dar puțin mai târziu, pentru că acum trebuie să mă consult cu Aiden în privința unui aspect bizar. Computerul i-a indicat un tunel săpat chiar la baza piramidei lui Keops către această cameră.

Locotenentul Trujo și tunelul secret

Am venit cu toții lângă Aiden, care-și montase computerul la o mică distanță de zidul din piatră.

— Iată, proiecția e clară și arată un tunel neterminat, săpat de la Marea Piramidă exact pe direcția noastră, ne-a explicat el, arătându-ne imaginea holografică pe care o înfățișa computerul. Totuși, văd că la un moment dat tunelul a luat alt sens, care este greșit. Nu ar fi ajuns la Camera Ocultă.

Priveam reprezentarea schematică redată de computer. Galeria pornea de sub Piramida lui Keops și, pe o distanță destul de mare, înainta direct spre Camera Ocultă. Apoi brusc, cam pe la două treimi din drum, el cotea cumva spre în jos, spre adâncime, dar nu mai înainta mult; cred că noul traseu nu depășea douăzeci-treizeci de metri, după care întreaga lucrare părea că fusese abandonată pe neașteptate.

Aiden lucra febril pe „tastatura” lui eterică. Așteptam eventuale explicații, pentru că niciunul dintre noi nu înțelegea rostul aceluia tunel. După câteva minute de liniște, timp în care imaginea tridimensională s-a modificat de mai multe ori, apărând sub unghiuri diferite, Aiden ne oferă primele sale concluzii:

— În primul rând, este evident că tunelul a fost săpat cu intenția clară de a

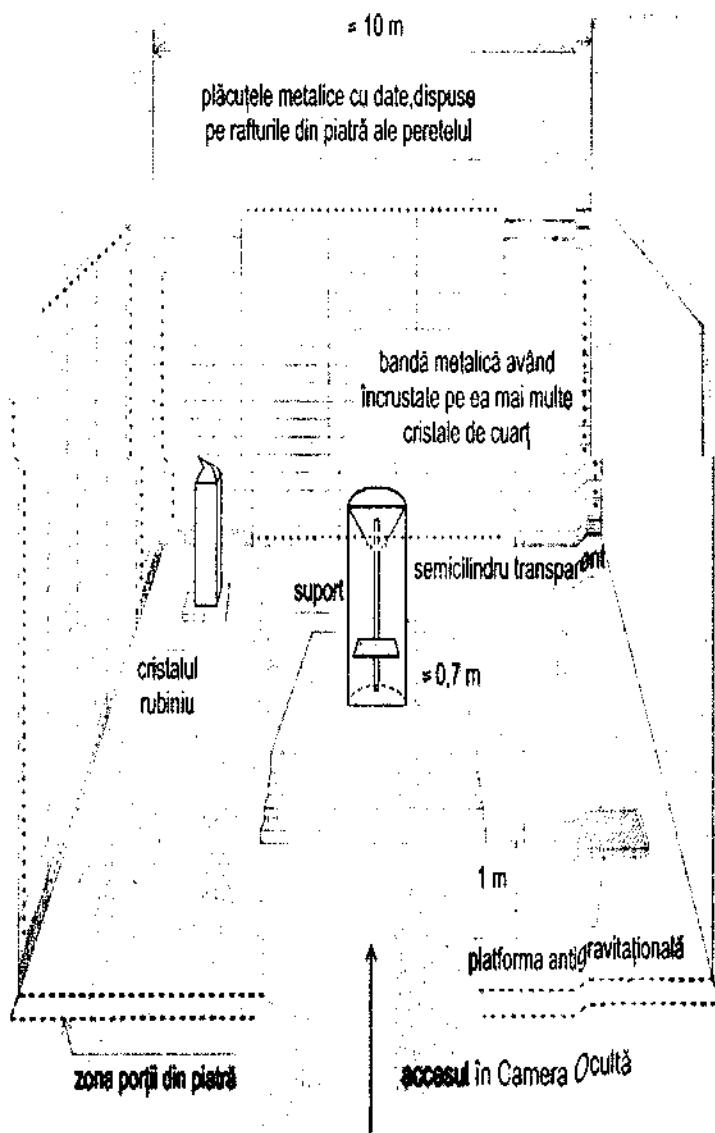

VEDERE DE ANSAMBLU A CAMEREI OCULTE

ajunge aici. Asta înseamnă că, într-un fel sau altul, au depistat prezența Camerei Oculte și au forțat către ea. Întrebarea este: cum și-au putut da seama de existența acestui loc? Ce mijloace au folosit? Eu, de exemplu, cu tehnologia la care am acces acum, nu pot să descopăr această cavitate subpământeană, dacă mă aflu la nivelul solului. La urma urmei, suntem aproape la două sute șazeci de metri sub pământ, dar să zicem că nu asta ar fi problema principală; nu putem descoperi această construcție pentru că este protejată de un câmp energetic special. Este primul lucru pe care mi l-a indicat computerul, dar a fost posibil numai pentru că noi am creat legătura camerei cu tunelul prin care am venit. În condițiile astea, cum au știut cei care au săpat noul tunel că există totuși o cameră aici, sub pământ, la această adâncime? Sau poate sursa informației lor era mult mai veche, adăugă el gânditor.

— Chiar și într-un astfel de caz, traiectoria tunelului este foarte exactă în prima parte, a intervenit Cezar. Pare că cei care au săpat erau foarte siguri unde se îndreaptă. Asta înseamnă că aveau măsurători și reglaje permanente, din moment ce la început au urmat direcția bună. Interesant de aflat este ce a putut determina modificarea traiectoriei corecte a tunelului.

După câteva clipe de pauză, locotenentul Trujo rosti cu o voce joasă:

— Este posibil ca la un moment dat să se fi declanșat un sistem de protecție redundant. Poate un fel de bruiere.

— M-am gândit și eu la asta, a intervenit Aiden. Și cred că e singura explicație pentru ceea ce ne arată computerul. Totuși, cred că lucrurile au fost mai complicate.

Zicând acestea, Aiden se focaliză din nou asupra tastaturii eterice și a informațiilor ciudate afișate holografic de computerul lui portabil. Urmăream cu toții în liniște mișcările rapide ale degetelor lui, precum și imaginile tridimensionale care se succedau cu repeziciune.

— Da, așa după cum am bănuțit, probabil că au fost lupte de interese între cei care au construit piramida sau care au avut acces la ea, a spus Aiden. În prima parte a tunelului, cea dreaptă, pare că a fost un consens în acțiune; în partea deviată a tunelului care văd că este mult mai neglijent realizată, se pare că se mai află câteva relicve. Apar înregistrări ca niște rămășițe de obiecte, dar nu pot preciza clar natura lor. Mie mi se pare că au fost neînțelegeri; cred că au avut dispute.

În cameră se lăsă tăcerea. Urmăream cu toții structura schematică a tunelului care înainta de la Piramida lui Keops către Camera Ocultă. Vedeam formele ciudate ale unor obiecte în interiorul celei de-a doua porțiuni a tunelului, chiar înainte de capătul acestuia. În liniștea creată, vocea locotenentului Trujo se auzi din nou gravă, cumpănind cu atenție cuvintele: — De fapt, am fost eu însumi în acel tunel. E o poveste mai complicată, asupra căreia nu am acord de discuție. Factorii de putere de la care am primit aceste ordine nu trebuie menționați, dar sunt la cel mai înalt nivel. Pentru a vă face o idee, toate instituțiile guvernamentale, incluzând cele militare și serviciile secrete, sunt indirect subordonate celor pe care îi reprezintă. Chiar și Pentagonul.

Am rămas perplex de mirare. Aș fi vrut să înțeleg motivul destăinuirii locotenentului Trujo, dar nu puteam să-l intuiesc. Acest bărbat relativ tânăr și bine făcut era, într-un fel, o surpriză pentru mine. Cezar îmi destăinuise faptul că făcea parte dintre agenții USAP. Cu alte cuvinte, nu era plătit de o instituție națională, ci chiar de guvernul ocult. Îndatoririle sale nu îmi erau deloc clare, dar în mod evident el lucra cu informații la cel mai înalt nivel de securitate. Așa

mi-am explicat faptul că a fost impus Pentagonului, iar Pentagonul 1-a trimis ca reprezentant al părții americane. Într-un fel foarte insidios, masoneria mondială reușise deci să trimită o persoană sigură, care să le furnizeze informații. E drept că locotenentul Trujo era agent și nu un mason activ, dar gradul de formare și îndoctrinare îl plasa în câmpul de influență și acțiune a mării organizații oculte masonice. Probabil că, printr-un raport de subordonare totală, el trebuia să le ofere mai apoi toate informațiile pe care le obținuse și comentariile pe care le avea de făcut. Abia ulterior mi-am dat seama că însuși locotenentul Trujo fusese mirat de faptul că Aiden descoperise tunelul și că acum puteam să realizăm cu toții adevărata țintă spre care ar fi vrut să se îndrepte constructorii lui. Pentru că era totuși un om integru și poate datorită unei anumite considerații profesionale pe care i-o acorda lui Cezar, Trujo a început să vorbească despre acțiunea derulată în celălalt tunel. Cu toate acestea, curând am sesizat că el nu prezenta decât unele elemente și acelea destul de lapidar, făcând abstracție de aspectele cu adevărat importante care, de fapt, ne interesau cel mai mult. În plus, apăsarea evidentă că partea americană nu dăduse dovadă de transparență totală, așa cum se stabilise prin contractul cu țara noastră, referitor la marea descoperire din Munții Bucegi. Acea acțiune secretă prin tunelul din platoul Gizeh, de lângă Cairo, fusese ignorată în prezentarea comună, deși se știa că plasarea camerei oculte era relativ aproape de el. Ar fi putut să existe o eroare de informare în această privință, dar personal mă îndoiesc asupra acestui lucru.

— Tunelul a fost descoperit în anul 2001, de o echipă de cercetători americani și britanici, și-a continuat locotenentul Trujo relatarea. Trec peste alte detalii și ajung la partea în care am fost direct implicat. S-a realizat curând că tunelul nu făcea parte dintr-un „cadru turistic” și că reprezenta ceva cu totul special. Am primit ordin să mă alătur unei mici echipe care avea ca obiectiv cercetarea și inventarierea tunelului, în acel moment nivelul de securitate a informației devenise maxim. Am pătruns în tunel și pot să vă spun că prima porțiune a sa, pe care traiectoria este dreaptă, e integral căptușită cu un material dur, un aliaj special care a fost analizat ulterior în laboratoarele noastre. De fapt, s-a dovedit a fi o peliculă destul de fină, de culoare ciudată, care varia între galben și argintiu. Așa cum apare și în hologramă, m-a uimit mai ales forma tunelului, care este aceea a unui triunghi cu vârful în sus.

—Ai găsit ceva în interior? am întrebat eu cu nerăbdare, dar în spaniolă.

—Da, au fost mai multe obiecte, a răspuns Trujo destul de evaziv. Către sfârșitul porțiunii drepte am găsit un fel de placă informatică precum un computer portabil; de fapt era o „foaie” metalică, surprinzător de ușoară, cu o grosime de maxim trei milimetri, care în jumătatea de jos avea anumite suprafețe ușor reliefate de diferite culori și forme geometrice. Ceva ce am putea asimila cu o tastatură.

Aici locotenentul Trujo făcu o mică pauză și privi cu gravitate în pământ:

—Erau multe semne necunoscute pe acea placă, precum un fel de scriere. Nu era pământeană. În jumătatea de sus, placa era ca o oglindă și mi-am dat seama că acela putea fi un fel de mic ecran.

—Dar care este punctul precis de pornire a Tunelului din Marea Piramidă? 1-a întrebat atunci Cezar. Ce traseu ați folosit să ajungeți acolo? Ați urmat galeria principală?

—Acesta e un punct de vedere, dar mai sunt și altele, am intervenit eu. De pildă, ce altceva ați mai găsit în interiorul tunelului? Care au fost concluziile

finale la care s-a ajuns? Și mai ales cum ați obținut aprobarea guvernului egiptean?

Locotenentul Trujo păstra o mină impenetrabilă, amânând răspunsul. După câteva secunde, ușor jenat, spuse:

— Unele aspecte nu le pot destăinui. Nici nu știu dacă am făcut bine vorbind acum despre aceasta. La urma urmei a fost o surpriză și pentru mine să constat că Aiden a descoperit tunelul și să înțeleg care a fost ținta reală spre care acesta urma să se îndrepte. Acum lucrurile par a fi clare, dar în acea perioadă de cercetare nimeni nu a înțeles semnificația reală a tunelului cu direcție frântă, pentru că nu existau alte informații.

Văzând că are tendința să se depărteze de la întrebările care i-au fost adresate, Cezar l-a rugat din nou să ne lămurească.

— A existat un acord secret cu guvernul egiptean, dar acel acord nu a fost bilateral, a explicat Trujo. A fost o intervenție oarecum particulară care a determinat colaborarea oficialilor egipteni. Totul s-a desfășurat într-un așa mare secret, încât nici măcar custodele muzeului din Cairo, care are în subordine întregul complex arhitectural de la Gizeh, nu a primit permisiunea să intre în tunel. Îmi pare rău, dar mai multe nu pot să vă destăinui. Ceea ce pot să spun însă cu siguranță este că cei care au construit tunelul de la Marea Piramidă reprezintă o altă civilizație decât cea care a realizat Camera Ocultă sau Sala Proiecțiilor. În acest caz avem chiar dovezi palpabile.

L-am privit atunci cu toții întrebători pe Trujo. După o scurtă ezitare, acesta a spus cu voce înceată:

— Da, sunt diferiți, atât de noi, cât și de această misterioasă civilizație ai cărei reprezentanți par a fi uriași. Cei care au avut acces la piramidă și au realizat tunelul sunt de tip reptoid. Am găsit scheletul unuia dintre ei în tunel.

În cameră era o liniște apăsătoare.

— Implicațiile sunt mult mai complexe, a continuat Trujo. A existat, evident, o luptă la un moment dat în tunel dintr-un anumit motiv. Unul dintre combatanți a fost omorât și părăsit acolo. Tunelul a fost sigilat; intrarea lui este ascunsă într-un mod foarte complicat în arhitectura piramidei. Datarea în laborator indică, păstrând o marjă relativ mică de eroare, perioada 8500-9000 î.Hr.

Chiar și Aiden asculta stupefiat ceea ce a relatat locotenentul Trujo. Am încercat să mai aflu și alte informații, dar m-am izbit de un refuz politicos. În definitiv, omul respecta într-o anumită măsură ceea ce i se impusese de către șefii săi. Detaliile ulterioare și explicațiile care trebuiau să fie oferite urmau să constituie, cel mai sigur, o rundă de discuții aprinse între partea română și cea americană. Totuși, lucrurile păreau a fi mai serioase și mai grave pentru americani, deoarece în mod paradoxal, la o descoperire de o asemenea anvergură în Egipt, serviciile secrete americane nu luaseră parte, iar Președinția nu fusese anunțată. Într-o astfel de situație se va pune în mod firesc întrebarea cine a avut mandat de acțiune și în baza cărei autorități. În mod sigur, acela avea să fie un moment foarte delicat în cadrul diplomației SUA.

După această neașteptată surpriză ne-am focalizat asupra inventarierii și încărcării restului de tăblițe în cutiile special amenajate, pe care le-am adus cu noi. Chiar și așa însă am constatat că ceea ce reușisem să luăm reprezenta cel mult a cincea parte din totalul care exista în cameră. Totuși, eram satisfăcuți că ne-am îndeplinit sarcina și simțeam cu toții nevoia unei odihne binemeritate. De

aceea, Cezar ne-a anunțat că vom avea o pauză de opt ore pentru masă și somn, după care vom porni imediat înapoi, prin tunel, către Sala Proiecțiilor din Bucegi.

Deși mă simțeam oarecum obosit, eram totuși cuprins de o minunată stare de încântare și bună dispoziție. Mă obișnuisem cu acel loc misterios, care în mod ciudat îmi conferea acum un înalt sentiment de încredere și siguranță. Însă ceea ce mă făcea cu adevărat nerăbdător nu era momentul întoarcerii acasă, ci mult așteptata destăinuire a lui Cezar cu privire la „mașina timpului” din Camera Ocultă, la care el avusese acces. Îmi promisese că îmi va relata unele dintre experiențele respective și acum găseam că ar fi fost momentul cel mai potrivit. Am împărțit repede porțiile și, pentru a fi sigur că nu vom fi deranjați de nimeni, am pregătit eu însumi tabăra de campare în tunel, la câțiva metri distanță de intrarea în Camera Ocultă. Am mâncat repede și căutam motive să-i grăbesc și pe cei doi locotenenți să facă la fel, pentru ca mai apoi să meargă la culcare. Cezar zâmbea amuzat văzând graba și interesul meu și chiar mă ironiza puțin, întrebându-mă aparent serios dacă nu ar fi fost mai bine să ne odihnim cu toții și să lăsăm relatarea pentru mai târziu, când vom fi din nou la baza Alpha. Am înghițit în sec, încurcat, dar el a început să râdă cu bunăvoință, asigurându-mă că a fost doar o glumă și că îmi va povesti chiar atunci lucruri extraordinare. Într-adevăr, trebuie să mărturisesc că uluitoarea lui relatare m-a cuprins ca o vrajă, creându-mi de multe ori senzația că trăiesc eu însumi într-un alt timp și într-o altă realitate...

CAPITOLUL 5

SECRETUL REVELAT

DUPĂ CE am mâncat, Cezar și cu mine ne-am retras în mod discret în Camera Ocultă, așezându-ne pe pedestalul marelui cilindru ce includea instalația de deplasare în timp. Am ales să mergem în spatele camerei, pentru a păstra o discreție cât mai mare. Simțeam cum uriașul cristal rubiniu care se afla chiar în fața noastră, la o mică distanță, mă învăluia cu energia lui subtilă și enigmatică, provenind din străfundurile universului. Aiden se retrăsese lângă marile cutii de depozitare în punctul de staționare, aflate în afara incintei camerei, iar locotenenții Nicoară și Trujo s-au întins în spațiul special amenajat pentru a dormi. Toate condițiile păreau întrunite pentru a asculta uimitoarea relatare al lui Cezar, probabil cea mai importantă dintre cele pe care mi le împărtășise până atunci. Simțeam totuși că mentalul meu încă se mai împiedica în anumite prejudecăți materialiste; mă întrebam cum să fi fost totuși posibilă o călătorie în timp. Realizăm slăbiciunea gândurilor mele, cu atât mai mult cu cât mă aflam acolo, având dovada materială sub ochii mei, atingând-o chiar cu mâinile mele.

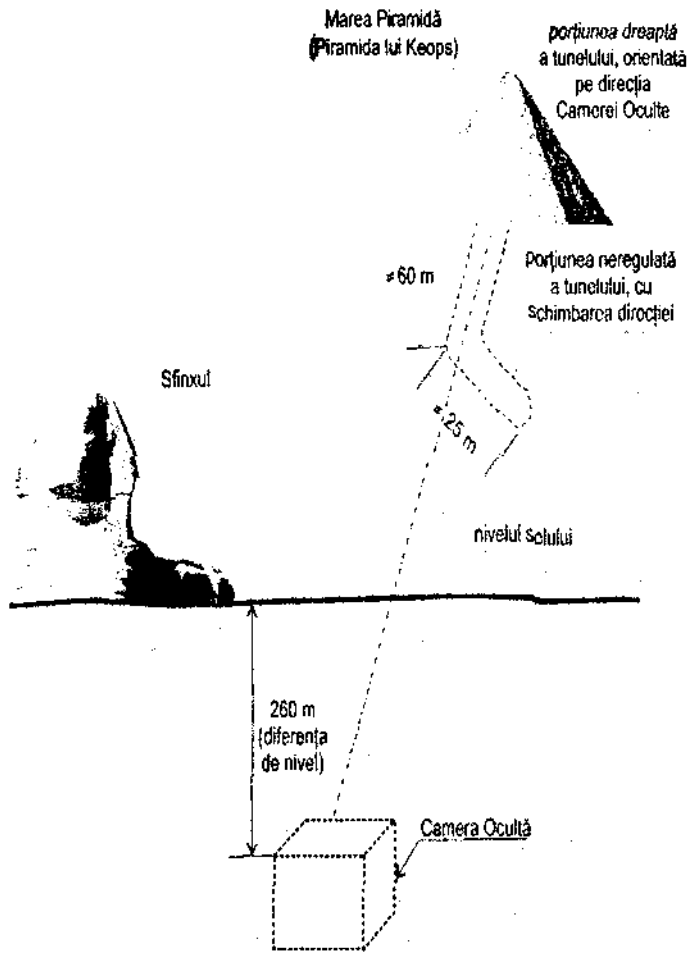

**TUNELUL SECRET DE LA PIRAMIDA LUI KEOPS
SPRE CAMERA OCULTĂ**

Blocajele energetice

Intuind parcă ezitarea mea, Cezar începuse să-mi vorbească plin de înțelegere: — Crezi tu oare că deplasarea în timp este doar un subiect science-fiction? Ei bine, te înșeli, fie doar și pentru faptul că eu însumi am trăit multe astfel de experiențe cu ajutorul acestei instalații. Sau poate crezi că te mint?

Mă privi pătrunzător, în timp ce eu roșeam până în albul ochilor, dar simțeam totuși uluitoarea rezistență a înțelegerii raționale deformate, conferită de sistemul educațional modern. Pe de o parte credeam, pe de altă parte mă îndoiam. Și totuși, aspirația către necunoscut era atât de puternică, încât doream cu orice chip să mă conving de justetea călătoriei în timp.

Atunci Cezar îmi aplică o „lovitură de grație”, o surpriză de proporții:

—Bine... vei avea ocazia să realizezi tu însuși o astfel de călătorie în timp, chiar aici, utilizând această instalație. Desigur, sunt necesare anumite condiții, dar dacă le îndeplinești, atunci nu vor fi probleme.

Am înmărmurit. Emoția puternică pe care o resimțeam a făcut să-mi piară graiul pentru câteva secunde.

—Și cam la ce se referă aceste condiții? am întrebat cu greu.

—În primul rând ele țin de o anumită stare energetică este proprie ființei și de gradul de purificare a organismului ei. Trebuie să înțelegi că deplasarea în timp solicită activarea unor energii puternice, chiar dacă ele sunt foarte subtile. Știi prea bine că timpul însuși este o energie aparte, misterioasă, dar care poate fi angrenată cu o anumită știință.

—Și această „mașină” ajută la angrenarea energiei timpului? Singur nu este posibil să realizezi așa ceva?

—În unele situații un ajutor exterior poate fi inestimabil pentru a ușura accesul la o viziune clară, mai ales atunci când sunt implicate așa-numitele clișee akashice. Ele reprezintă un fel de înregistrare subtilă a tot ceea ce s-a petrecut sau se va petrece în univers. Sigur, în ceea ce privește viitorul, aspectele sunt mai nuanțate. Dar trecutul este întotdeauna clar, deoarece el implică o alegere care a fost deja efectuată. Bineînțeles că deplasarea în timp este perfect realizabilă și prin forțele proprii; pentru aceasta este însă necesar ca structura energetică personală să fie pură și foarte activată la un anumit nivel.

Citiseam și mă documentasem corespunzător în ceea ce privește fiziologia subtilă a ființei umane. În vasta bibliotecă a lui Elinor găsisem multe lucrări ezoterice, de teorie și practică a sistemului yoga și a altor sisteme spirituale din Orient, în care erau descriși în amănunțime cei șapte centri subtili principali de forță ai ființei umane, centrii secundari de forță, traiectele energetice subtile prin care circulă energia și interacțiunile lor reciproce. Înțelesesem, de pildă, că există o corespondență precisă între un centru subtil de forță, care în terminologia hindusă poartă numele de *chakra*, și unul sau mai multe organe interne ale trupului uman. Știam că această corespondență exactă este foarte complexă și se extinde în egală măsură și la nivel psihic, și la cel al activității de zi cu zi, și la cel mental, și la cel spiritual. Eram surprins și totodată bucuros că Cezar adusese vorba despre aceste aspecte subtile mai puțin cunoscute, care însă ne definesc existența până în cele mai mici detalii. Mi-am adus aminte că, în urmă cu mai mult timp, el îmi explicase faptul că orice acțiune sau rezultat fizic este în realitate o concretizare a unei acțiuni la nivel subtil superior. Puteam deci să trag foarte ușor concluzia că înseși capacitățile noastre sunt o reflectare

directă a condiției energetice a centrilor de forță din structura noastră subtilă. Am realizat repede că pentru a fi capabil de anumite acțiuni eficiente este necesar ca aura mea energetică să fie puternică și purificată. Cezar mi-a explicat că aceasta se reduce, în esență, la purificarea și activarea centrilor subtili de forță ai ființei mele.

—Rolul cunoașterii și al tehnicilor practicate nu este altul decât acela de a îndepărta ceea ce împiedică libera circulație a energiei benefice în ființa noastră. O *chakra* puternic activată și bine purificată îți conferă o mare forță interioară, care în plan extern se poate traduce printr-o influență specifică foarte puternică și prin anumite puteri supraumane. Sigur, aceste puteri diferă de la o *chakra* la alta, dar principiul de obținere a lor este același: purificarea și activarea foarte puternică a centrilor subtili de forță. Dacă acest proces este realizat cu răbdare, competență și în mod perseverent, atunci el se traduce chiar în evoluția spirituală a ființei umane, a cărei înțelegere și cunoaștere se extind atunci foarte mult.

—Exact așa mi-a prezentat lucrurile și doctorul Xien, am spus eu surescitat. Cele cinci tehnici tibetane din pergamentul secret sunt în măsură să-ți conducă pe cel care le practică în mod constant la mari realizări de natură spirituală, care includ și puteri paranormale. Dar totodată mi-a spus că cele cinci tehnici nu trebuie revelate decât peste doi ani din momentul primirii pergamentului și cum această perioadă a trecut, mă gândesc să le fac deja cunoscute. Eu însumi am început să le practic de mai mult timp, dar am ținut asta secret; voiam să fie o surpriză plăcută pentru tine.

—Chiar este, mi-a răspuns Cezar zâmbind, dar să știi că eu remarcasem deja modificări energetice evidente în aura ta. Nimic nu este întâmplător; destinul tău, eforturile în practica spirituală pe care le depui, bunele tale intenții și acțiunile pe care le săvârșești sunt corelate și în cele din urmă își au cauza într-o evoluție energetică gradată în structura ta subtilă, adică în corpurile subtile ale ființei tale.

Mă bucuram ca un copil care primește laude la școală. Faptul că Cezar era mulțumit îmi crea mie însumi o mare încântare și îmi conferea încredere în acțiunile mele. Totuși, eram perfect conștient că nu mă aflam decât la început de drum și că mai aveam mult până să ating un nivel energetic și de conștiință foarte elevat. În ultima perioadă, preocupările mele tindeau în special către purificarea ființei și eram deci foarte interesat de explicațiile lui Cezar. Mă gândeam că agentul principal într-un astfel de proces nu putea fi altul decât energia subtilă pe care trebuia să o captez și să o vehiculez în mod conștient în propria mea structură subtilă prin intermediul canalelor energetice foarte fine, care în terminologia de specialitate se numesc *nadi*. L-am rugat pe Cezar să-mi detalieze acest aspect și totodată să mă facă să înțeleg legătura cu aspectele subtile energetice care determină puterea paranormală de a călători în timp. În afară de domeniul science-fiction, care tratează problema doar din punct de vedere literar, cele câteva cărți pe care le cunoșteam înfățișau deplasarea în timp din perspectiva științifică, nu îmi era accesibilă. Aș fi vrut să cunosc partea ascunsă a lucrurilor, rădăcina lor causală care determină această extraordinară capacitate paranormală; în mod evident mi se părea că ea este intim legată de o anumită frecvență de vibrație a energiei care implică activitatea unuia sau poate a mai multor centri subtili de forță.

— Poți ajunge relativ repede la stadiul în care să simți energia circulând prin corp, așa cum curentul electric circulă într-o casă prin firele electrice, mi-a spus

Cezar. Însă atunci când curentul nu mai trece prin fire, trebuie să intervenim. În analogia pe care am făcut-o cu structura energetică subtilă a omului, această intervenție poate consta, de exemplu, în dirijarea conștientă a suflului în anumite zone ale corpului fizic cu ajutorul minții, pentru a înlătura astfel blocajele energetice. Chiar dacă uneori poți să ignori cauza acestor blocaje, aplicarea preventivă a unor tehnici potrivite va asigura procesul de purificare. Cu toții avem dezechilibre energetice pe care trebuie să le conștientizăm pentru a putea dirija corect energia. E important să înțelegi că aceste dezechilibre, care de fapt sunt impurități energetice, nu se manifestă doar la nivelul corpului fizic, ci și la niveluri mai subtile, adică la cel al emoțiilor și la cel intelectual. În definitiv, așa cum trupul este hrănit cu anumite energii, mintea este alimentată și ea cu energii specifice. Trăirile pe care le ai, sentimentele, intențiile, gândurile, ideile, toate sunt energie subtilă modulată pe diferite frecvențe de vibrație. Blocajele energetice de care îți vorbesc înseamnă, practic, anumite impurități de ordin subtil, care și ele semnifică o vibrație energetică, cu mențiunea că aceasta este grosieră. Atunci canalele energetice apar ca fiind „blocate” și energia pură nu mai curge liber. Dacă într-un vas de sânge există un cheag care îl blochează, circulația sangvină este obturată în mare parte, producând efecte secundare negative. La fel e și în cazul impurităților subtile, pe care ți-1 explic acum; nu uita că tot ceea ce simți, gândești sau acționezi este o urmare directă a unei condiții energetice mai mult sau mai puțin pure în corpul tău. Când devin pregnante, dezechilibrele energetice subtile se manifestă la nivelul corpului fizic ca durere.

Eram uluit de complexitatea acestor interacțiuni, dar și de ignoranța care ne macină înțelegerea corectă a lucrurilor și percepțiile noastre de fiecare clipă. L-am întrebat pe Cezar dacă și acestea din urmă pot fi influențate de dezechilibrele energetice.

— Bineînțeles, influența blocajelor cuprinde tot spectrul activității noastre ca ființe umane, mi-a răspuns. Ele pot să fie legate de simțuri sau pot afecta calitatea relației noastre cu ceilalți sau cu mediul înconjurător. Unii oameni, de exemplu, sunt deranjați de temperaturile joase, alții de cele ridicate, unii nu-și pot exprima sentimentele, alții sunt agresivi, unii sunt egocentriți, alții nu suportă condimentele, unii au articulațiile rigide, alții nu aud bine. Îți dai seama, cred, că exemplele sunt nenumărate. Toate acestea semnifică anumite tipuri de dezechilibre energetice, de impurități într-o zonă sau alta a trupului. În ultimă instanță, ele au o legătură directă cu activitatea centrilor subtili de forță ai ființei umane și o influențează în mod negativ. În aceste condiții, cum crezi tu că omul ar putea rezista la influxurile puternice de energie care declanșează manifestarea puterilor paranormale? Impuritățile acumulate în trup și la nivelul minții determină efecte foarte neplăcute, care se răsfrâng asupra noastră și asupra celorlalți: boli, eșecuri, emoții negative, minte perturbată, tensiuni corporale, respirație neregulată. Ceea ce vreau să-ți spun este că, oricare ar fi modul în care se manifestă aceste dezechilibre, ele sunt rezultatul al unor decizii luate în trecut.

Anumite fapte, moduri de acțiune și gânduri care au fost manifestate cu mult timp înainte au atras în mod firesc anumite tipuri de energii; dacă acțiunile respective au fost rele, energiile care le corespund sunt și ele grosiere și impure, determinând blocaje mai mult sau mai puțin grave. Atunci totul se complică și cei mai mulți oameni aflați într-o astfel de situație nu sunt totdeauna în măsură să evalueze cu claritate problema. Mijloacele de ieșire dintr-o situație

inconfortabilă, care inevitabil are la bază un blocaj energetic, sunt numeroase. Totul depinde de ceea ce se petrece în noi, în jurul nostru și de claritatea cu care percepem situația.

—Aici incluzi și tehnicile și exercițiile spirituale? am întrebat eu curios.

—Desigur, nu mă refer doar la procesele meditative. Un ajutor exterior poate fi inestimabil pentru a ne ușura accesul la o viziune clară și pentru a începe să eliminăm blocajele care împiedică buna circulație a energiei în ființa noastră. Aici includ, bineînțeles, diferite tehnici sau metode spirituale la care o persoană are acces, pentru că ele aduc în aură energii vitale și purificatoare, care au o frecvență de vibrație elevată. Energia benefică ne oferă întotdeauna o putere naturală de vindecare. De obicei, organismul uman se debarasează într-un mod misterios de impurități, atunci când are la dispoziție o energie adecvată, fără să trebuiască să contribuim în mod conștient la aceasta; de pildă, în timpul somnului. Acesta este însă cazul simplu, în care impuritățile nu sunt majore. Uneori apar anumite obstacole care blochează energia, iar atunci impuritățile se acumulează. Este ca și când măturătorii ar intra în grevă și nu mai este cine să îndepărteze gunoiul de pe străzi. De aceea, pentru a înlătura obstacolele sau impuritățile care jenează bunul mers al acestui proces de purificare naturală este necesar să angrenăm în mod conștient anumite acțiuni, să localizăm punctele critice și să identificăm toxinele, astfel încât să ne purificăm în mod gradat organismul, utilizând energia benefică pe care o putem capta prin diferite tehnici sau exerciții practice. Mă refer la energia subtilă universală, care se numește *prana*.

—Știu, am înțeles asta, am zis eu repede. Remarc însă faptul că în această practică spirituală mintea este foarte importantă. De fapt, am citit că între minte și *prana* există o strânsă legătură. Mă gândesc că, dacă *prana* este energia nesfârșită, iar mintea o poate controla, se poate obține practic orice efect dorim, orice putere paranormală, inclusiv deplasarea în timp.

Cezar aprobă din cap cele spuse de mine.

—Starea noastră mentală este unul dintre factorii esențiali care influențează intensitatea și modul de manifestare a energiei, adică a *pranei*. Cu cât mintea este mai liniștită, cu atât corpul energetic este mai aproape de corpul fizic și vor apărea mai puține pierderi energetice. La modul ideal, energia ar trebui să fie centrată în coloana vertebrală, însă din cauza blacajelor existente în organism ea este adeseori dispersată.

—Da, și de aici apar și o serie întreagă de probleme: agitație, anxietate, depresie sau letargie, am completat eu. Din fericire, după cum știi, am la dispoziție un set de cinci exerciții practice tibetane care mi se par foarte eficiente. Îți mărturisesc însă că nu le înțeleg deocamdată esența. În principiu, fiecare implică un alt aspect și cu toate acestea simt că între ele există totuși o legătură subtilă fundamentală.

—Tehnicile și exercițiile care aparțin mai ales de curentele spiritualității orientale au la bază elemente simple, cum ar fi suflul subtil, sunetul subtil și focul subtil lăuntric.

—Am observat din lecturile mele că tibetanii au pus în mod special accentul pe dinamizarea focului subtil lăuntric.

—Nu doar tibetanii; și practica yoga hindusă are tehnici foarte precise în această direcție. Zona principală de manifestare a focului subtil lăuntric este zona abdominală. S-a constatat din timpuri imemorabile că buna funcționare a acestei părți a corpului conferă o sănătate indestructibilă și mari puteri

paranormale. Dar toate acestea sunt în legătură cu activarea foarte puternică a focului lăuntric. Pentru aceasta au fost concepute multe modalități, unele dintre ele foarte secrete, așa cum, de pildă, este cea de-a treia tehnică din grupajul celor cinci din pergamentul tibetan, despre care mi-ai povestit. Luat separat, focul lăuntric digeră elementele folositoare din hrană, le elimină pe cele care sunt inutile și menține constantă temperatura corpului. Totuși, impuritățile din ființa noastră nu pot fi eliminate decât prin intermediul unor mijloace mai puternice. Este ca și cum am vrea să debarasăm calcarul care se depune în interiorul țevilor de apă dintr-o casă, utilizând apa de la robinet. Trebuie să adăugăm la această apă un produs chimic mai puternic decât calcarul, care acționează asupra acestuia și îl dizolvă. În același mod, pentru a ne purifica organismul trebuie să utilizăm o forță capabilă să elimine impuritățile, iar această forță este în primul rând focul subtil lăuntric. Totuși, el trebuie să fie combinat cu suflul subtil pentru ca forța și eficiența lui să devină extraordinare. Această idee este foarte veche și se bazează pe observația existenței unei legături naturale între focul lăuntric și suflul subtil, și chiar mai mult decât atât, s-a observat că utilizarea gândirii conferă și mai multă putere acestei asocieri. De exemplu, poți să însoțești inspirația cu o vizualizare mentală a suflului care intră în contact cu focul subtil, iar expirația o poți face vizualizând acest foc asociat cu suflul, deplasându-se într-o anumită parte a trupului. Apoi, în pauza care urmează inspirației, poți să amplifici foarte mult focul lăuntric și legătura lui cu suflul subtil. Există, de asemenea, și anumite poziții specifice ale corpului care pot dinamiza focul chiar mai mult și, în plus, ele îl pot orienta în anumite direcții.

—Vrei să spui că, dacă mă așez în una din acele poziții, pot conduce focul subtil unde vreau în corp? Am întrebat eu cu uimire.

Zâmbind, Cezar m-a lămurit:

—Nu, aceasta ar fi prea ușor și la îndemână. Plasarea corpului într-o anumită poziție nu este suficientă pentru ca energia focului subtil lăuntric să ajungă în zona indicată, la fel după cum simpla așezare a unor surcele nu provoacă aprinderea automată a focului. Aici trebuie să intervină gândirea, iar atenția trebuie să fie dirijată astfel încât să determine transformările dorite. Vezi, deci cât de importantă este acțiunea de purificare a structurii fizice și subtile. În cazul particular al deplasării în timp, aceasta este cu atât mai necesară, în primul rând pentru că îți conferă capacitatea de vehiculare prin trup a unor mari energii, iar în al doilea rând pentru că te ajută să percepi foarte clar clișeele akashice. De fapt, „călătoria în timp” este o accesare a clișeelelor akashice universale la nivel de conștiință.

Clișeele akashice

—Să știi că nu-mi sunt prea clare aspectele legate de acest gen de „călătorie” cu conștiința, i-am spus eu lui Cezar. Vrei să spui că trebuie să acumulez o anumită cantitate de energie în corp pentru a mă deplasa în timp?

—Mai curând este necesar să te acordezi cu o anumită frecvență de vibrație energetică proprie centrului de forță plasat la baza gâtului. Totuși este necesar și un anumit impuls energetic. Trebuie ca acel centru subtil de forță să fie foarte activat, dar această activare trebuie să fie armonioasă.

Cezar își întrerupsese câteva clipe explicațiile, deoarece Aiden se ridicase și

venise la intrarea în cameră. Inițial am crezut că tânărul dorește să ne spună ceva, însă l-am văzut cum își închide foarte atent computerul, iar apoi se întinde și el pentru a dormi lângă ceilalți doi colegi. Am profitat de scurta pauză pentru a mă așeza mai bine pe pedestal. Deși mă simțeam puțin obosit, interesul îmi era foarte viu pentru a afla misterul călătoriilor în timp la care Cezar avusese acces.

—Acest centru subtil de forță este foarte special, mi-a explicat el în continuare. Dacă este suficient de bine activat, îți permite să accesezi instantaneu informații din subconștientul colectiv despre care, în mod obișnuit, nu aveai nicio cunoștință. De aceea centrul subtil de forță de la nivelul gâtului este asociat cu intuiția, care este o formă specială de cunoaștere, mult dincolo de calea rațională obișnuită, prin învățare. Cunoașterea intuitivă este directă și multidimensională și provine din domeniul supramental, nu are nevoie de etape succesive de asimilare a învățăturii.

—Mă tem că nu prea înțeleg acest aspect, am spus eu timid.

—Am să-ți ofer un exemplu foarte clar: puțini oameni știu că fiecare carte scrisă și apoi publicată are o proiecție subtilă în planurile invizibile. Aceasta face să nu fie nevoie să parcurgem prin citire o carte, ci pur și simplu să avem acces telepatic la reprezentarea ei subtilă și să putem astfel să acumulăm aproape instantaneu informațiile care se află în acea carte.

—Bine, dar aceasta mi se pare deja a fi o putere paranormală deosebită, am spus eu.

—Așa este; nu mai trebuie să citești o carte de la un capăt la altul, ci poți accesa direct informațiile conținute în paginile sale în mod telepatic, intuitiv, în planurile subtile ale creației. Totuși, putem vorbi și despre alte niveluri ceva mai reduse de activare a acestui centru subtil de forță. De pildă, cei care au unele înzestrări în această privință pot să deschidă o carte, în unele situații, exact la pagina care conține cea mai importantă informație. Acest lucru nu e deloc întâmplător, ci este corelat cu anumite sisteme de sincronizare lăuntrică, fac legătura între conștiința lor și informația cuprinsă în acea lucrare. De altfel, fiecare centru subtil de forță dezvăluie asemenea mistere și poate să pună ființa umană în legătură cu energii colosale din univers.

Mi-am adus brusc aminte de Octavian, colegul lui Cezar în perioada de pregătire a acestuia la baza secretă din B... . Acel băiat avea strania capacitate de a prevedea viitorul într-o marjă care depășea douăzeci de ore.

—Într-adevăr, Octavian este un bun exemplu pentru a ilustra ce înseamnă activarea puternică a centrului de forță de la nivelul gâtului. Aceasta arată că el deja avea capacitatea să se deplaseze în timp cu conștiința. Sigur, băiatul nu stăpâna prea bine acea putere, deoarece nu manifesta aceeași capacitate și în ceea ce privește trecutul; în plus, marja de timp în viitor era relativ redusă. Dar este un bun exemplu în acest cadru de discuție.

—Ai mai aflat ceva despre el? am întrebat eu curios. Îmi închipui că o astfel de persoană ar fi putut fi folosită în scopuri nu prea ortodoxe.

—Din păcate a murit cu mai bine de zece ani în urmă. După ce am preluat conducerea Departamentului Zero i-am citit dosarul arhivat. Au încercat tot ce era posibil să-l salveze, dar în cele din urmă tuberculoza l-a răpus.

Am rămas tăcuți câteva clipe. Apoi l-am întrebat pe Cezar:

—Bine, și eu de ce nu am capacitatea de a prevedea viitorul la voință sau de a călători în timp? în definitiv, avem la dispoziție toată *prana* universală.

—Este adevărat, însă nu uita că energia trebuie mai întâi să fie acumulată

corespunzător, trebuie modulată pe anumite frecvențe de vibrație foarte elevate și abia mai apoi folosită pentru a efectua acțiuni specifice, incluzându-le pe cele de natură paranormală. De exemplu, dacă eu vreau să mă extind la nivel subtil în planul astral, atunci trebuie să dispun de acea energie specifică la nivelul corpului meu astral, care se captează prin intermediul unui centru de forță specific. Dacă *chakra* respectivă nu este suficient dinamizată astfel încât să-mi permită instantaneu să realizez această expansiune, atunci degeaba voi încerca eu să o fac, pentru că nu voi reuși nimic; nu mă dilat nici zece centimetri. Același aspect este valabil și în cazul planului mental. De aceea îți spun că pentru omul obișnuit astfel de acțiuni nu sunt cu putință. Deoarece nu are centrii subtili de forță suficient de energizați, el crede că așa cum este el, adică în general vorbind penibil, dramatic și slab, așa sunt toți. Realitatea este însă complet alta și doar voința și perseverența în a cunoaște și a evolua spiritual vor putea modifica starea respectivă în care el se află fără ca măcar să-și dea seama.

Simțeam un fel de greutate care îmi apăsa umerii. Mă gândeam că mai aveam un drum foarte lung de parcurs până să dobândesc o structură energetică subtilă activă, pură și eficientă. Acțiunea celor șapte centri subtili de forță îmi apărea acum ca fiind foarte complexă și întrepătrunsă. Începeam să înțeleg că tehnologia pentru facilitarea deplasării în timp punea practic la dispoziție energia specifică necesară și modulată pe frecvența foarte elevată a clișeelor temporale, așa-numitele clișee akashice. Dar chiar și în acest caz se părea că sunt solicitate anumite condiții, fără de care procesul nu putea să aibă loc. Înțelegeam intuitiv că trebuia să existe o anumită interacțiune între cel care se angrena în acest proces al călătoriei în timp și energia subtilă la care el se conecta prin intermediul instalației respective. Cezar mi-a explicat că această interacțiune putea fi înțeleasă în termenii unui anumit tip de selecție.

— Este ca un fel de acordare între nivelul energetic și de conștiință a celui care dorește să se deplaseze în timp și instalația de aici, care de fapt este în cel mai înalt grad ezoterică, mi-a spus el. Nu este doar o tehnologie extrem de avansată, ci în același timp ea reprezintă o pătrundere în universul invizibil al forțelor cosmice, care sunt colosale. Aceasta ne-a arătat că civilizația respectivă are, de asemenea, un nivel foarte elevat de cunoaștere și înțelegere spirituală, pentru că reușește să combine în mod fericit tehnica și capacitățile conștiinței individuale. Așa ceva este dificil de realizat.

Încă mai speram să am o șansă pentru a verifica eu însumi eficiența „mașinii de deplasat în timp”.

— Crezi că pot interveni probleme pentru cel care nu este încă pregătit și totuși se racordează la această instalație am întrebat eu șovăielnic.

— Ar putea fi astfel de probleme, dacă energia nu este dozată proporțional. Însă acum eu cunosc modul de a folosi acest dispozitiv extraordinar, deoarece am realizat zeci, poate chiar sute de deplasări în timp cu ajutorul lui. Dacă acordul energetic este realizat, procesul se amorsează, dar încă nu este obligatoriu să se efectueze saltul în timp. Vreau să spun că atunci depinde foarte mult de capacitatea de focalizare mentală a celui care experimentează, dacă va fi sau nu în măsură să-și proiecteze conștiința acolo unde dorește, la nivelul clișeelor temporale. Nimic nu se realizează în mod automat, ci este o continuă corelare între conștiință și această mașină. De exemplu, dacă mintea este confuză și nu poate să izoleze cu fermitate perioada de timp în care se dorește realizarea saltului temporal, atunci acesta nu se produce și chiar e posibil să apară senzații neplăcute, de exemplu migrene foarte mari sau dureri ale ochilor

în orbite. În unele cazuri persoana respectivă simte o acută senzație de greață ori se confruntă cu palpitații ale inimii. Echipa științifică a realizat numeroase experimente și a studiat acest proces pe mai mulți subiecți, utilizând interfața care a fost realizată și cuplată la dispozitivul gigantic din Sala Proiecțiilor. Vreau deci să înțelegi că este necesară o anumită armonie a ființei, un anumit echilibru interior și înzestrare energetică pentru a putea susține acest proces.

—Din câte îmi dau seama, cred că sursa energetică este acest cristal, am spus, arătând spre gigantul cuarț perfect șlefuit.

Cezar a răspuns afirmativ, precizând că legăturile se află probabil sub lespezile de piatră ale pardoselii, cu atât mai mult cu cât cristalul este încrustat în aceasta.

—Încă nu știm ce anume alimentează cu energie dispozitivul din Sala Proiecțiilor. Cel mai probabil există încă un nivel, sub acela în care am ajuns noi, dar ne-a fost deocamdată imposibil să realizăm cum să pătrundem la el. Probabil că acolo se găsesc unul sau mai multe cristale uriașe ori o altă sursă de energie care ne este necunoscută. De fapt, tehnologic vorbind, dispozitivul de aici nu face decât să realizeze puntea de legătură energetică între cel care îl activează și cristal. Dar tocmai acest punct este extrem de dificil de realizat, pentru că este vorba despre un fel de bio-tehnologie, o îmbinare complexă între amorf și viu. Suntem atât de departe de a înțelege conexiunile respective, încât grupul de oameni de știință care au studiat acest aspect și-au îndreptat interesul spre alte aspecte, abandonând acest domeniu. Au spus că diferența dintre ceea ce știm și înțelegem, pe de o parte, și ceea ce au realizat constructorii antici este atât de mare, încât deocamdată nu există niciun punct viabil de pornire a cercetărilor. Pur și simplu ei nu pot să înțeleagă natura concepției acestei „mașini de deplasare în timp”, mai ales că niciun element dintre cele utilizate la construcția elementelor principale nu se găsește pe Pământ, cu excepția thaliului și a stronțului, identificate în mici cantități.

—Dar, cu toate acestea, „mașina” conferă în mod real capacitatea de a călători în timp, nu-i așa? am întrebat eu uimit.

—Bineînțeles, mai ai vreo îndoială, mi-a răspuns Cezar râzând. Așa cum într-o arhivă de dosare ai acces, pe baza unui index, la orice dosar dorești și-l poți găsi cu ușurință, la fel este și în cazul deplasării în timp cu ajutorul acestui dispozitiv. Sigur, numai dacă reușești să realizezi acordul de stare despre care ți-am vorbit.

Am răsuflat adânc; acum îmi erau clare majoritatea noțiunilor legate de acest subiect. Eram însă foarte curios să aflu cum simte cineva transferul efectiv în timp, care sunt senzațiile pe care le are, ce poate să facă în acele momente. Din alte discuții pe care le purtasem cu Cezar, știam că deplasarea în timp implică simultan și o redare fidelă a percepțiilor celor cinci simțuri, ca și cum am trăi, ne-am mișca și am acționa în perioada respectivă de timp.

—Aceste aspecte sunt importante și trebuie înțelese corect, a început Cezar să-mi explice. Pentru că există o diferență notabilă între călătoria în timp efectuată cu corpul fizic și cea care este realizată cu conștiința. În primul caz, energia care trebuie angrenată pentru a realiza transferul este considerabil mai mare și, pentru a reuși aceasta, pe lângă centrul subtil de forță de la nivelul gâtului, mai este angrenat un al doilea centru de forță, care se află în zona ombilicului. Chiar și atunci însă, este necesară angrenarea unui anumit tip de energie din ființa noastră, care este colosal de puternică și perfect corelată cu gradul de trezire a conștiinței noastre, știința este mult prea departe pentru a cunoaște

aceste aspecte oculte și cu atât mai puțin pentru a le sesiza ori recepta. Manifestarea acestei energii gigantice, care își are esența în corpul nostru în zona bazală, poate cel mult să fie observată în mod indirect, prin anumite semne exterioare. Totuși, așa după cum ți-am spus, acțiunea ei în ființa noastră este infinit mai amplu percepută la nivelul conștiinței, care pentru cercetători reprezintă încă un obiect destul de incert și totodată foarte aparte de lucru.

Această forță gigantică, cosmică reprezintă, de fapt, un element fundamental în progresul și evoluția noastră spirituală. În plus, majoritatea puterilor paranormale sunt manifestate ca urmare a trezirii ei mai mult sau mai puțin accentuate în trupul nostru. Acțiunea acestei energii colosale este atât de complexă, încât cuprinde toate sferile de manifestare a ființei umane, începând de la cea fizică și până la cea a conștiinței cosmice și a lui Dumnezeu Tatăl. Dar trebuie să înțelegi că ea acționează întocmai precum un om care doarme: la început, acesta visează și nici măcar nu este conștient că are un corp fizic, că există în acest plan; mai apoi, când se trezește, întredeschide încet ochii, dar viziunea îi este încetoșată, iar percepția confuză; încetul cu încetul el începe să se obișnuiască cu mediul ambiant și conștiința îi devine tot mai ageră, începe să-și întindă brațele și picioarele, în timp ce obiectele din jur îi devin tot mai clare; în sfârșit, el se ridică în picioare, fiind pe deplin treaz și gata de acțiune. Ți-am oferit acest exemplu analogic pentru a înțelege măcar într-un mod aproximativ felul în care această energie colosală care există în fiecare dintre noi, are tendința să se manifeste.

Acum, presupunând că ai realiza proiecția temporală cu corpul fizic, limitările care sunt inerente aici, în prezentul pe care îl trăiești, se regăsesc și în realitatea spațio-temporală trecută sau viitoare în care te deplasezi. Din anumite puncte de vedere aș putea spune că este chiar mai dificil: sunt anumite acțiuni în care nu trebuie să intervii, pentru că atunci continuitatea realității trecute este perturbată și atunci lucrurile se complică; trebuie să-ți păstrezi statutul de incognito și trebuie, de asemenea, să ai capacitatea de a reveni în timpul propriu. De obicei, proiecțiile temporale de acest gen, care implică și corpul fizic, sunt realizate doar în scopul unor misiuni spirituale precise, de către ființe evolute spiritual. Totuși, accesarea fizică a unor perioade de timp trecute sau viitoare este posibilă, tehnologic vorbind, și pentru alte persoane, însă atunci apar bariere de alt gen, asupra cărora nu voi insista acum. Oricum, speculațiile științifice „competente” asupra posibilității călătoriei în timp, în sensul că aceasta nu se poate realiza practic, sunt complet depășite de realitate și prezintă doar în aparență o bază teoretică. Așa-zisele „paradoxuri” și „imposibilități” nu constituie nici un impediment major în cazul proiecției în timp cu corpul fizic. Totuși, este vorba într-adevăr de un așa-numit „bun simț spiritual”, care implică respectarea anumitor legi universale; ele depășesc însă cu mult în amploare și subtilitate legile planului fizic și din această cauză nu pot fi corect înțelese de oamenii de știință contemporani. Timpul este o energie care poate fi „cucerită”, e drept, cu mari dificultăți, dar totuși ea poate fi înțeleasă corect și asimilată astfel încât să avem acces neîngrădit la misterele ei.

—Atunci înseamnă că varianta proiecției conștiinței în timp este ceva mai ușoară și mai sigură, am apreciat eu.

—Desigur; și pot spune că este chiar mai bogată în percepții decât prima variantă.

—Cum așa? am exclamat neîncrezător. Credeam că prezența fizică conferă o mai mare precizie și ancorare în perioada de timp investigată.

— Te înșeli, m-a contrazis Cezar. Proiecția conștiinței într-o anumită perioadă istorică îți permite să ai o idee mai nuanțată asupra stării de lucruri din acea realitate temporală. Datorită focalizării precise a gândului și în consonanță cu energia specifică a centrului de forță de la nivelul gâtului, mintea este „transportată” într-o secvență de timp din trecut sau viitor, pe care o „simte” și o integrează *exact ca și cum ai trăi atunci acolo și ai face parte chiar din acea realitate*.

—Și toate acestea se petrec instantaneu? am întrebat cu mirare.

—Uneori există anumite perioade de tranziție sau blocaje, dar dacă mintea este pregătită, atunci deplasarea este practic instantanee, știi deja că energia gândului, care este o putere extraordinară, poate parcurge distanțe oricât de mari, în mod fulgerător. Pentru structura fizică a omului, aceste distanțe par imposibil de străbătut, dar pentru corpul lui mental ele pot fi cu ușurință depășite. De exemplu, poți vizita cele mai îndepărtate galaxii ale cosmosului în doar câteva fracțiuni de secundă; aceasta implică însă că trebuie să ai o deplină încredere în tine însuși și în capacitățile tale mentale, să știi cum să acționezi și apoi chiar să aplici aceste cunoștințe. În felul acesta poți ajunge oriunde dorești.

—Dar de ce spui că trebuie să am o așa mare încredere în mine? mi-am manifestat eu nedumerirea.

—Pentru că, în general vorbind, acesta este un aspect esențial al vieții care ar trebui să devină o obișnuită de fiecare clipă. În particular, omul își poate deplasa instantaneu corpul mental, dar pentru aceasta trebuie să aibă o credință deplină în calitatea minții de a se putea deplasa fulgerător oriunde o dirijează gândul. Dacă credința ta este totală, atunci și proiecția este instantanee. Unii oameni sunt însă mai „sofisticați”, argumentând pe baza credinței și imaginându-și că aceasta este un obiect auxiliar. De fapt, credința face parte efectivă din procesul de proiecție mentală și, în realitate, din orice alt proces care există în creație. Odată ce gândul s-a focalizat cu putere, de pildă, asupra perioadei de timp din istorie în care dorești să te proiectezi, energia este modulată astfel încât să ai acces exact la acele clișee akashice care te interesează.

—Și atunci simt totul ca și cum aș fi acolo, ca și cum aș trăi chiar atunci, în acea perioadă de timp, am repetat eu ceea ce aflasem, pentru a înțelege mai bine acest aspect.

De fapt, doream ca Cezar să detalieze informațiile de această natură și mai ales să-mi povestească unele din deplasările în timp pe care le-a efectuat.

—Bineînțeles. În esență, clișeele akashice sunt niște „înregistrări” subtile pe un „suport” sensibil care în spiritualitatea orientală este numit *akasha*. Acesta s-ar traduce prin „eter”, în sensul unui spațiu de natură subtilă, nesfârșit. În el se „înregistrează” tot ceea ce este conex cu cele cinci niveluri ale manifestării universale; pentru ființa umană, aceste niveluri reprezintă percepțiile prin cele cinci simțuri ale sale: miros, gust, aspect vizual, aspect tactil și aspect sonor. Logic vorbind, înțelegi că dacă toate aspectele sunt „înregistrate” în această dimensiune subtilă *akasha*, ele pot fi și evocate mai apoi prin intermediul centrului de forță de la nivelul gâtului. Dacă vrei să vezi, să simți sau să guști un anumit aspect de acum sute, mii sau zeci de mii de ani de pe această planetă sau de pe o planetă dintr-o altă constelație, atunci prin activarea acestei *chakra* poți să ai acces instantaneu la respectivele înregistrări subtile și-ți vei putea da seama de ceea ce s-a petrecut atunci. La început, proiecția temporală poate să nu fie completă; de aceea este posibil să accesezi doar unul sau două dintre cele cinci

aspecte senzoriale din înregistrarea akashică, dar până la urmă se poate dobândi controlul perfect asupra celor cinci „benzi” de informare perceptivă ale clișeelor temporale.

În timp ce auzeam aceste explicații, le-am corelat cu mai multe situații din viața mea în care am simțit cu claritate manifestarea senzorială a unor percepții legate de locurile istorice vechi pe care le vizitasem, îmi plac foarte mult aceste locuri, ruinele, siturile arheologice și tot ceea ce are o mare încărcătură istorică. Obișnuiam să vizitez astfel de locuri atunci când mi se ivea ocazia și de multe ori percepeam un fel de energie care mă învăluia din toate părțile și care îmi crea un sentiment aparte. I-am împărtășit lui Cezar acele impresii și el a confirmat că sunt legate de o accesare incipientă a clișeelor akashice.

—Trăirile speciale pe care le-ai avut sunt legate exact de trăirile akashice ale locului respectiv atunci când el era „activ”. În funcție de gradul de energizare a centrului subtil de forță de la nivelul gâtului, poți să retrăiești mai mult sau mai puțin precis acele vremuri. Dacă această *chakra* este puternic activată, ai posibilitatea chiar să revezi acele locuri, exact așa cum erau ele în urmă cu sute sau mii de ani, animate cu oameni, cu străzi, cu situații, cu moduri de a gândi. În acest caz ai realizat deja o veritabilă translație temporală.

—Și instalația de aici ajută la realizarea unei proiecții perfecte în timp, am întrebat, uitându-mă la cilindrul din spatele meu și simțind deja fiorul nerăbdării de a verifica și eu aceasta.

—Nu numai că prin intermediul ei conștiința este proiectată aproape imediat în orice perioadă de timp dorești, dar ea permite de asemenea să „baleiezi” zonele temporale, până găsești sau afli ceea ce dorești de fapt. Atunci ești ca o prezentă mișcătoare într-o arie temporală, iar percepțiile sunt extrem de complexe și intuitive. Sunt foarte multe informații la care poți să ai acces instantaneu și care îți parvin simultan, într-un mod multidimensional, dacă înțelegi ce vreau să spun.

Nu prea înțelegeam, dar speram din toată inima să mă lămuresc curând prin experiență personală. Cu toate acestea, sentimentele mele erau împărțite; mă frământam la gândul că nu voi putea să mă concentrez suficient de mult astfel încât să amorsez procesul translației și, în plus, nu puteam fi sigur că structura mea fizică și subtilă va rezista influxului energetic al instalației. Pe moment însă doream să aflu răspunsul la o întrebare care nu-mi dădea pace:

—După părerea mea, volumul „înregistrărilor” akashice tinde să fie infinit, deoarece numărul evenimentelor posibile este și el practic infinit. Asta înseamnă că aceste „înregistrări” nu pot încăpea decât într-un univers care la rândul lui trebuie să fie infinit. Nu vreau să par acum filosof, dar mi se pare potrivit momentul să înțeleg acest aspect care mă intrigă.

Cezar înclină aprobator din cap și spuse:

—În această privință lucrurile nu sunt așa de complicate. Gândește-te că Dumnezeu este infinit și, dacă creația lui ar fi și ea infinită, atunci ar apărea niște paradoxuri și inconveniențe de concepție. De aceea, răspunsul corect este că universurile create de Dumnezeu sunt finite; universul fizic este finit, universul astral este finit - deși el este extraordinar de mare față de universul fizic și, de asemenea, universul cauzal este și el finit - deși este imens în raport cu universul astral. Cu toate acestea, ele sunt atât de gigantice, încât pentru mințile noastre apar ca fiind infinite. De exemplu, dacă tu ai fi o picătură de apă din Oceanul Atlantic, ai putea spune că, prin comparație, întregul ocean care este de miliarde de ori mai mare decât tine este infinit; totuși, știm prea bine că

el este finit, este mărginit. Pe baza acestei analogii, putem spune că *cele trei universuri ale creației sunt finite*, chiar dacă pentru posibilitățile noastre de percepție mentală ele ne apar ca fiind infinite. Cele trei universuri fundamentale sunt însă cuprinse de sfera totală care este Dumnezeu Tatăl și abia această sferă este cu adevărat infinită, absolută și nemărginită.

—În cazul acesta, am spus eu, universul nostru apare ca fiind cel mai mic. Este aproape incredibil, dacă te gândești că această „micime”, conform oame- nilor de știință, se întinde dincolo de cincisprezece miliarde de ani-lumină.

—Da, este colosal, a recunoscut Cezar, și totuși, în ciuda dimensiunilor sale care nouă ne apar ca fiind de-a dreptul gigantice, spiritualitatea orientală asimilează întrucâtva universul fizic cu un reziduu; el apare atât de mic și insignifiant prin raport la sfera de conștiință a lui Dumnezeu, încât poate fi asimilat cu un fir de praf aruncat undeva în atmosferă; această atmosferă ar corespunde universului astral, iar universul cauzal ar fi spațiul care înconjoară această planetă. Toate aceste universuri sunt cuprinse însă de universul divin, care este infinit.

Simțeam că întreaga mea ființă este cuprinsă de fiorul acestei grandori nesfârșite. Am spus emoționat:

—Mă gândesc că, în cazul sferei infinite de conștiință divină, nu mai poate fi vorba despre o deplasare în timp.

Înainte de a-mi răspunde, Cezar a făcut o scurtă pauză, modificându-și brusc starea interioară. Când mi-a răspuns, vocea îi era joasă, iar cuvintele le rostea rar:

—În acest caz poți să experimentezi revelarea *eternității*, care nu implică timpul. Atunci depășești integrarea temporală obișnuită, în care noi trăim timpul ca fiind prezent, ne raportăm la trecut și mergem în viitor. Într-o astfel de experiență cu totul aparte survine o stare de „înlemnire”, în care pare că timpul se oprește; de fapt, în acele momente experimentezi revelarea dimensiunii cu adevărat divine a ceea ce se numește eternitate. Și pentru că ea se află dincolo de timp, cei care au trăit această stare divină au înțeles, dincolo de cuvinte, că Dumnezeu este veșnic și că eternitatea este însăși esența Lui. Aș putea să-ți spun că această experiență este sublimă, iar trăirea divină pe care o ai atunci este cu totul excepțională. Cu greu pot să găsesc cuvintele potrivite pentru a-ți descrie această stare; dilatarea conștiinței este atunci inimaginabil de mare și pretutindeni în jur ești înconjurat doar de lumină divină.

Revelația

Au urmat câteva momente în care amândoi am tăcut. Forța lui Cezar de evocare a acelei realități era impresionantă și am simțit în suflet o senzație de sacru și de puritate care m-a emoționat profund. Această dimensiune specială, înalt spirituală a experiențelor sale era foarte rar prezentă în relatările pe care mi le făcea; fără îndoială că aceasta se petrecea datorită unei modestii extraordinare a ființei sale.

În cele din urmă am îndrăznit să revin la cursul inițial al discuției, întrebându-l cu timiditate:

—Care a fost proiecția în timp care te-a impresionat cel mai mult?

L-am văzut cum a rămas nemișcat, sprijinit ușor de pedestalul pe care eu eram așezat și având întipărită pe față expresia unei sublime trăiri interioare.

—A fost chiar prima tentativă de a folosi „mașina de călătorit în timp”, în ultimele zile pe care le-am petrecut aici cu prima expediție. Rămăseserăm doar trei, pentru că ne-am împărțit pe echipe de lucru, iar ceilalți plecaseră înapoi prin tunel în zile succesive. Această metodă a fost rezultatul unor observații realizate în timpul călătoriei, la venire; am ajuns la concluzia că cel mai eficient mod de deplasare era în echipe de câte patru-cinci oameni.

Cunoșteam aceste detalii din relatările anterioare pe care Cezar mi le făcuse în urmă cu mai bine de un an, despre unele elemente ale expedițiilor pe care le efectuase. Totuși, el nu-mi vorbise decât foarte puțin despre experiențele lui privitoare la deplasarea în timp, legate de unele aspecte din viitorul imediat al omenirii.

—Cele mai multe ființe umane sunt atât de rupte de realitatea complexă a universului, încât nu reușesc să se acomodeze cu un subiect sensibil ca acesta, al călătoriei în timp. Ele își imaginează, datorită educației științifice false pe care au primit-o, că proiecția în timp este imposibilă sau, în cel mai bun caz, este greu de realizat. Dacă analizăm mai atent situația, înțelegem că această ciudată atitudine față de subiectul călătoriei reale în timp nu este doar un rezultat al ignoranței sau al lipsei de deschidere mentală, ci, de asemenea, și o acțiune reflexă de apărare față de ceea ce s-ar putea descoperi prin aflarea adevărului istoric, și aici trebuie să-ți spun că pot apărea mari probleme. Atât de mari și practic în toate domeniile de activitate ale omenirii, încât ele ar putea răvăși întreaga viață de pe planetă. Sunt incredibil de multe minciuni care au tănuțit adevăruri esențiale de-a lungul istoriei. Unele dintre ele, de o gravitate foarte mare.

—Am văzut unele aspecte de acest gen în proiecțiile holografice din Bucegi, am spus eu, fiind oarecum în cunoștință de cauză.

—Unele evenimente care s-au petrecut și pe care am avut ocazia să le observ și să le simt chiar în detaliu sunt atât de emoționante, încât ele dau naștere mai apoi la un adânc sentiment de tristețe, legat de faptul că au fost mistificate sau răstălmăcite de-a lungul timpului pentru a sluji cu totul alte interese. Pentru fiecare deplasare în timp pe care am efectuat-o există câte un raport scris, la care au acces doar președintele, generalul Obadea, un reprezentant sus-pus al clerului și o comisie specială formată din patru oameni de știință aflați sub contract foarte strict. Partea americană, care a construit interfața de adaptare și racordare la instalația uriașă din Sala Proiecțiilor are și ea acces nelimitat la aceste informații și își formează subiecții proprii pentru a efectua deplasările în timp.

—Bănuiesc că programul este destul de încărcat, am spus eu destul de mirat. Dacă se păstrează corespondența temporală cu realitatea în care trăim, atunci nu cred că este suficient timp pentru a urmări prea multe evenimente, mai ales dacă acestea se desfășoară pe o perioadă mai îndelungată.

—Îmi dau seama că ideea ta despre felul în care se desfășoară o proiecție temporală este oarecum mecanică. Îți repet, atunci percepțiile sunt simultane, iar cunoașterea aspectelor specifice acelei perioade este intuitivă, de ansamblu. În plus, ți-am spus că există posibilitatea „baleierii” clișeele akashice. Aici, ajutorul instalației este esențial, pentru că a fost astfel concepută încât aceasta să se poată realiza foarte ușor, cu condiția de a rămâne focalizat asupra perioadei respective de timp. Energia subtilă necesară este modulată de gând prin intermediul marelui cristal. Este suficient să-ți dorești o înaintare sau înapoiere în segmentul de timp respectiv și aceasta se produce automat, dacă mintea rămâne focalizată. Dacă ar fi să mă exprim liber, procesul seamănă cu un fel de

„derulare” înainte și înapoi a clișeelor akashice a unei anumite perioade de timp care a fost aleasă, dar desigur că lucrurile doar au această aparență; în realitate este chiar mai ușor.

—Dar de ce te-a impresionat așa de mult acea primă proiecție în timp cu ajutorul instalației de aici? l-am întrebat eu curios.

Cezar mi-a făcut semn să vin lângă cilindru.

—Înainte de a mă racorda la senzorii cu cristale, nu eram deloc sigur la ce servește acest dispozitiv. M-am hotărât să probez eu însumi instalația și m-am cuplat aici în acest fel.

Spunând aceasta, Cezar îmi indică partea superioară a cilindrului, în care se afla o bandă lată de metal în care erau încrustate din loc în loc câteva cristale. De la acea bandă cobora vertical o altă bandă subțire metalică, din același material, dar mai lată decât cea care corespundea zonei frunții; ea intra în podeaua de piatră a încăperii, iar pe întreaga ei lungime avea plasate, de asemenea, mici cristale colorate la intervale regulate. Cezar mi-a explicat că, pentru a reuși proiecția în timp, era necesar ca spatele și coloana vertebrală să fie lipite de acea bandă metalică.

—Este foarte flexibilă, dar în același timp și fermă atunci când este presată. Instalația pare foarte simplă, dar adevărata tehnologie constă în structura metalului din care este alcătuită banda și în frecvențele specifice de vibrație ale cristalelor. Sunt însă absolut sigur că mai există și alte aspecte de finețe pe care nu le putem încă înțelege și nici observa. Instalația din Sala Proiecțiilor este ceva mai complicată, dar acum știu că ea servește aceluiași scop.

La îndemnul lui Cezar m-am așezat cu emoție pe mica platformă din interiorul cilindrului, până când capul mi-a ajuns sub banda lată cu cristale; am văzut că aceasta putea fi înclinată prin intermediul brațului care o fixa în materialul semi-transparent al cilindrului. Fără îndoială, acel metal avea niște proprietăți extraordinare, deoarece putea fi foarte flexibil, dar și extrem de rigid. Totul depindea, după cum m-a informat Cezar, de forța de apăsare a mâinii.

—Este un metal „inteligent” și încă suntem departe de a-i descoperi toate misterele, a spus el. Interacțiunea cu aura umană este însă extraordinară.

Într-adevăr, deși banda de metal cu cristale nu-mi atingea fruntea și nici nu mă lipisem cu spatele de cealaltă fâșie metalică, simțeam totuși în mod clar un fior inexplicabil și continuu în corp, de la picioare spre creștet. Mi-am stăpânit însă cât am putut emoția și l-am rugat pe Cezar să continue să-mi povestească.

—Am realizat destul de repede logica plasării cristalelor și faptul că modul de funcționare a „mașinii” nu era deloc complicat, odată ce te racordai la ea. Mi-am dat seama că punctul important ținea de forța de focalizare a minții. După ce m-am așezat în poziția în care te afli tu acum și m-am cuplat la instalație în mod intuitiv, am rămas un timp într-o stare de completă relaxare, pentru a sesiza natura activării energetice interioare. Atunci am realizat că specificul instalației vizează *chakra* de la nivelul gâtului și am început să simt primele impulsuri stranie de modificare a realității înconjurătoare. Era ca și cum aveam tendința să „alunec” și apoi să revin la conștiința poziției și integrării mele fizice în această camera subterană. Începuseră să-mi apară în mod aleator imagini din copilărie, din perioada în care mă aflam în baza din B... Eram oarecum uimit, dar am înțeles repede că acestea erau pulsiuni reflexe din subconștient, amplificate de starea de profundă relaxare fizică și mentală pe care mi-o indusesem. Totuși, ceea ce mi-a oferit răspunsul la menirea pe care o avea instalația, a fost faptul că eu eram din nou acolo, în acele secvențe ale vieții mele, și mă vedeam și

acționam ca și cum aș fi fost prezent cu trup și suflet, până în cele mai mici detalii. Era ca și cum aș fi intrat brusc într-o cameră în care se juca acel act de viață, complet diferit de cel pe care îl trăiam în prezent. Atunci când îmi manifestam voința, reveneam în timpul prezent și aveam din nou conștiința perfectă a trupului meu în această cameră. Desigur, eu rămâneam perfect conștient de identitatea și menirea mea și în timpul proiecției temporale; știam prea bine despre integrarea mea spațio-temporală aici, dar în același timp simțeam totul în jur și în acea perioadă din trecut, ca și cum o trăiam atunci chiar eu.

Eram fascinat de ceea ce-mi spunea.

— Înseamnă că atunci ai realizat care este adevărata utilitate a „mașinii”, nu-i așa?

— Da, mi-am dat seama că este un dispozitiv care mă poate proiecta cu ușurință în timp. Instantaneu, am știut că pot să am acces la un volum imens de cunoaștere adevărată a istoriei. Desigur, am realizat imediat și potențialul formidabil care ar putea să sur-vină din scrutarea viitorului. Această latură a cunoașterii este însă foarte sensibilă și poate să declanșeze mari probleme dacă nu este păstrată cu cea mai mare discreție.

Eu cunoșteam acel aspect, poate cel mai sensibil, pe care Cezar mi l-a destăinuit după venirea lui din prima expediție. Atunci, ca și acum, el m-a rugat să nu dezvălui absolut nimic despre ceea ce a văzut în viitor. Mi-a confirmat că a făcut numeroase proiecții în această dimensiune, de la cele relativ apropiate la cele foarte îndepărtate și că destinul omenirii, mai ales în perioada următoare de câțiva ani, va fi cu adevărat tulburător. În particular, mi-a relatat unele dintre aspectele cele mai importante care vor jalona evenimentele viitoare, dar a insistat foarte mult să nu dezvălui nimic în acest sens. Pot totuși să remarc faptul că evenimentele dramatice se vor combina într-un mod uluitor cu cele care vor avea o natură atât de surprinzătoare, încât foarte mulți oameni nu vor putea să le facă față într-un mod adecvat. Cezar mi-a precizat că interdicția de a publica aceste aspecte are la bază în primul rând o rațiune psihologică, deși majoritatea oamenilor tind să bagatelizeze problema. El mi-a spus că, la nivelul subconștientului, ființa umană este profund determinată de anumite informații, mai ales dacă acestea au o natură bulversantă, ceea ce este posibil să influențeze liberul ei arbitru. Alegerile oamenilor trebuie să decurgă în mod natural, din propria lor raportare și înțelegere a lucrurilor, fără influențe așa-zis „profetice” care în unele cazuri pot să declanșeze chiar adevărate psihoze în masă. În plus, modul de percepție diferă foarte mult de la o persoană la alta; ceea ce-l impresionează pe unul poate să constituie subiect de batjocoră pentru altul. Cezar mi-a precizat atunci că, din nefericire, mare parte din destinul imediat următor al omenirii este determinat de lipsa de unitate a oamenilor și de o incredibilă opacitate a lor în percepția a ceea ce este bun, pozitiv, autentic și valoros. „De multe ori, această atitudine degenerază într-o prostie fără margini, mi-a explicat el atunci. Cei care sunt în eroare, dogmatici și aberanți în părerile pe care le au, luând în derâdere multe aspecte de bun simț sau care au o latură profund spirituală ce ar putea transforma multe lucruri în bine, aceia nici măcar nu admit dialogul. Într-un fel, ei își imaginează că sunt singurii, că ei sunt unicii, că doar ei pot să facă ceva. În realitate, nu pot face nimic din punct de vedere practic, dar cu toate acestea au pretenția că sunt singurii deținători ai adevărului. Contrariat de această situație ingrată, l-am întrebat pe Cezar: „Bine, dar atunci de ce nu se unesc toate forțele pentru a modifica balanța din rău spre

bine?". „Nu uita că în niciun caz nu se poate uni răul cu bunul. Așa a fost dintotdeauna. Cel care este rău va fugi de ceea ce este bun și din această cauză nu se poate realiza unirea de care spuneai. Poți să realizezi doar unirea dintre bun și bun, deoarece oamenii care sunt orientați benefic „vorbesc aceeași limbă". Unirea nu poate fi realizată cu adevărat decât între acele persoane care au afinități, care sunt apropiate ca nivel mental, emoțional și spiritual. Nu se poate, de exemplu, să ai un prieten foarte rău dacă tu ești bun, pentru că acea prietenie nu poate să reziste. Acolo unde nu există afinități, este imposibil să se înfiri pe unitate, frăție ori simpatie."

M-am gândit cu amărăciune la modul profund greșit în care acționează mulți în țara noastră, dorind de fapt dezbinare și nu unire. I-am împărtășit și lui Cezar simțămintele mele. „Dezbinarea este un element esențial atunci când se dorește această separare. Principiul ‚dezbină și stăpânește' este, din păcate, încă la modă în țara noastră. Se practică foarte mult acest sistem al dezbinării, al înșelăciunii și al păcălelii. Aproape niciunul dintre factorii de răspundere nu mai are ‚coloană vertebrală' și de aceea s-a creat un climat de insecuritate în care omul, în loc să se gândească la bine, se gândește la cum să facă rău. Procedând astfel, el nu are cum să se unească cu ceilalți, pentru că unirea implică o anumită simpatie și deschidere în dorința de a face bine împreună. De aceea îți spun că oamenii trebuie să înțeleagă ei înșiși, de pe o bază profundă și spirituală, forța extraordinară a unirii și a acțiunii pozitive. Atunci destinul poate fi înclinat în sens benefic; altfel, roata lui va implica o imensă suferință."

După aceste lămuriri, mi-am dat seama că înțelesesem motivul pentru care lucrurile trebuie spuse la momentul potrivit, iar altele chiar deloc. Oamenii sunt foarte sensibili la anumite forme-gând, mai ales în orientarea decandentă actuală, astfel încât acestea ar putea fi interpretate într-un mod nefericit și mai apoi mult amplificate, generând mai mult rău decât bine.

Prima proiecție

— Spre deosebire de viitor, trecutul este foarte clar și, cu puține excepții, neschimtabil, a continuat Cezar să-mi vorbească. Așa că, după ce am înțeles natura dispozitivului și i-am intuit principiul de funcționare, în minte mi-a apărut spontan dorința vie de a mă proiecta în trecut, cu două mii de ani în urmă, pentru a fi martor apropiat al vieții lui Iisus. A fost un impuls lăuntric foarte puternic, probabil în mare măsură dictat și de influența creștină a subconștientului colectiv, la care au contribuit foarte mult imaginile tulburătoare pe care le-am vizionat de mai multe ori în Sala Proiecțiilor. Mă refer la cele care au prezentat răstignirea lui.

M-am cutremurat la gândul că cineva chiar a văzut viața lui Iisus sau secvențe din aceasta, nu doar în imagini redate holografic, ci chiar făcând parte din ambianța acelor vremuri demult apuse.

— Nu a fost chiar ușor, a continuat Cezar, a cărui atitudine în timp ce-mi povestea era gravă și chiar puțin tristă. Acea zonă temporală este foarte specială. Am revenit asupra ei de mai multe ori în decursul a doi ani, însă prima proiecție a fost cea mai deosebită. Odată ce mi-am focalizat mintea asupra acelei perioade, am simțit un aflux energetic foarte puternic pe coloană și am înțeles că acțiunea cristalului uriaș se amorsase. Trecerea a fost bruscă și am remarcat-o în primul rând datorită vivacității culorilor și a sunetelor pe care le percepeam în

peisajul care mă înconjura.

Eram pe coasta unui deal, lângă o potecă ce se vedea că nu fusese prea mult umblată. De fapt, erau mai multe astfel de poteci care se încrucișau, dar care abia se mai distingeau în vegetația săracă și cam arsă de soare. Solul era argilos și cumva roșiatic, cu mult pietriș. Nu erau copaci, ci doar pâlcuri de arbuști din loc în loc. Este interesant că în astfel de proiecții temporale totul se percepe oarecum de la înălțime, ca și cum te-ai afla pe un podium înalt de câțiva metri. Uneori percepția revine mai aproape de pământ și de mai multe ori mi s-a întâmplat să fiu chiar printre oameni, văzându-i și auzindu-i cum vorbesc și cum se comportă. În general însă ești precum o prezență invizibilă și misterioasă care „asistă” la evenimente de la o înălțime mai mare, poate trei sau chiar patru metri. Deplasarea se face instantaneu, prin simpla manifestare a voinței. La stânga mea, ceva mai încolo, după un dâmb, vedeam câteva persoane așezate pe o bucată mare de pânză și discutând foarte preocupate. Am dorit să fiu și eu acolo și imediat m-am aflat cumva deasupra lor. În alte circumstanțe am sesizat că puteam să realizez deplasarea chiar mai lent, ca și cum aș fi zburat pe deasupra peisajului. Totul ținea de comanda mentală și de puterea de focalizare a gândului. Dacă participația nu era intensă, atunci exista tendința alunecării din clișeu akashic respectiv; atmosfera parcă se întuneca, își pierdea foarte mult din luminozitate, iar mediul ambiant devenea oarecum difuz, până când dispărea complet. Conștiința revine în momentul prezent, dar această revenire este resimțită mult mai clar, ca un fel de „rupere” de zona temporală la care ai avut acces până atunci. În general, revenind în prezent sentimentul este că te afli mai aproape de tine însuși, însă prin aceasta mă refer mai ales la obiectele din jur și la amintirile personale din existența pe care o trăim. Îți spun toate acestea pentru că în momentul în care am venit lângă acel grup de oameni, am trăit chiar această senzație a pierderii focalizării. Mi-am revenit însă repede, înainte de a părăsi acea zonă temporală. Vei avea ocazia să constăți că senzațiile sunt oarecum altfel decât în viața de zi cu zi, percepțiile sunt cu mult mai ample și simultane. De pildă, chiar din primele clipe ale proiecției *simțeam* „atmosfera” locului, *știam* foarte bine unde mă aflu și în ce perioadă de timp și mai ales *știam* empatic cine erau unele persoane dintre cele pe care le vedeam. Proiecțiile temporale nu sunt aleatorii, ci te conduc întotdeauna în nișa spațio-temporală care este cea mai apropiată de intenția gândului tău; această observație se referă atât la persoane, cât și la locuri. Atunci când urmărești evenimentele, este un proces de cunoaștere care seamănă foarte mult cu a fi prezent chiar în acele timpuri sau locuri, cu a lua parte chiar la acele acțiuni și întâmplări. Senzațiile sunt foarte vii și clare, dar în același timp simți foarte bine că nu ești implicat în tot ceea ce percepi. Ca să ai o imagine mai adecvată a acestor lucruri, am să-ți spun că ele se petrec cam în același fel în care tu ești într-o sală de cinema și urmărești un film care îți place foarte mult. Totuși, proiecția temporală este cu mult mai mult decât atât; atunci tu simți cu mult mai mult decât simte un simplu spectator, indiferent cât de atras ar fi el de acel film. Poți să percepi nuanțele sufletești ale oamenilor, intențiile lor adevărate, poți să vezi rezultatele intrigilor pe care ei le țin și toate acestea, îți repet, într-un fel de percepție globală pe care o trăiești clipă de clipă. Sigur, această cunoaștere poate uneori să fie parțială sau chiar foarte vagă; e posibil să nu ai percepția vizuală a clișeeilor sau să nu auzi toate sunetele, e posibil să nu înțelegi sursa anumitor evenimente sau să te confrunți pur și simplu cu *blocaje temporale*, în care nu poți să ai acces la cunoașterea anumitor clișee aka-shice. Totuși, această

„mașină de călătorit în timp” ajută foarte mult la recepția aproape perfectă a clișeelor akashice.

—Te-ai confruntat vreodată cu asemenea situații? l-am întrebat eu atunci.

—Sigur că da, de mai multe ori. Prima dată când am înțeles ce înseamnă un blocaj temporal a fost chiar în proiecția de care îți vorbesc acum. Mai întâi apare aceea senzație de întunecare a clișeului temporal, după care totul dispare brusc și rămâne doar un fond negru perfect. Apoi conștiința revine în timpul prezent; ori de câte ori vei încerca să accesezi acea zonă temporală, te vei izbi de aceeași barieră care pare că este de netrecut.

—Ceva asemănător cu situația datelor pe care ai vrut să le obții în legătură cu cei care au construit acest tunel, am spus eu.

—Exact. Cunoștințele lor sunt atât de avansate, încât au putut să blocheze într-un mod misterios accesul la aceste informații din clișeele akashice. Problema și mai mare este însă: de ce s-au străduit să facă aceasta? E un punct important, care din păcate a rămas neelucidat până acum.

Simțeam că mă încălzesc din ce în ce mai mult stând pe platforma instalației. Chiar și fără să fiu conectat la ea, eram parcă înconjurat mereu de o forță nevăzută, penetrantă. Aveam senzația că mi se umflă gâtul, iar în picioare îmi apăruse o stranie slăbiciune. M-am ridicat de pe acel loc și m-am așezat direct pe pedestal, rugându-l pe Cezar să-mi relateze mai departe uluitoarea lui experiență de deplasare în timp.

Lecția temporală

—Era un grup de vreo cincisprezece persoane, care discutau pe semne un subiect foarte important; totuși, una dintre ele părea să aibă o autoritate de necontestat, pentru că lua cel mai des cuvântul și atunci toți ceilalți îl ascultau foarte concentrați. Printr-un gen de empatie intuitivă, am știut atunci că acela era Iisus. Această cunoaștere apare spontan, ca fiind ceva natural. Ceea ce este însă și mai uimitor, e faptul că *înțelegeam ce vorbeau*; înțelegeam ideea frazelor rostite, nu neapărat cuvintele, ca și cum ar fi fost o transmitere telepatică. În momentul când am realizat aceasta m-am bucurat foarte mult, deoarece atunci aveam acces direct la cuvintele lui Iisus, la învățăturile reale pe care le-a adresat celor care l-au urmat. Multe dintre acele învățături au fost oculte de-a lungul vremii sau au fost modificate în conformitate cu anumite interese, care nu aveau nimic de-a face cu spiritualitatea.

—M-am documentat și eu în această privință, pentru că am fost curios să aflu mai multe în legătură cu unele păreri neortodoxe despre acele timpuri, am zis eu. În biblioteca lui Elinor am găsit câteva lucrări foarte pertinente care se bazează strict pe unele pergamente ce conțin texte creștine, considerate apocrife de către Biserică. Trebuie să-ți spun că, în ciuda rezervei mele inițiale, am fost nevoit să remarc justetea analizei și a observațiilor științifice care au fost făcute. Am ajuns la concluzia că în niciun caz nu se pot ignora unele fapte și dovezi din acea vreme.

—Iar eu te pot asigura că ai perfectă dreptate, pentru că am urmărit ca un martor subtil mai multe evenimente de atunci, îmi spuse Cezar. Este cu totul altceva decât lectura textelor care descriu acele vremuri, iar Evangheliile canonice acoperă doar un procent mic din cele petrecute. Sentimentul pe care l-am avut a fost covârșitor și adeseori dramatic. Îți spun cu toată sinceritatea că

niciodată n-am simțit o asemenea încărcătură emoțională; totul vibra în aer, plin de sentimentul unei fericiri complet diferite de fericirea lumească. Oamenii trăiau parcă o nouă dimensiune a existenței lor, se aflau într-un gen de „beție” a stărilor sufletești. Mulți dintre cei care îl urmau pe Mântuitor, îți spun acum cu anticipație, erau atât de transfigurați și interiorizați, încât adeseori îi vedeam cum lăcrimează aparent fără motiv, dar totodată zâmbind plini de fericire. Era de-a dreptul uluitor; acea stare mi se transmitea și mie și ea se *amplifica foarte mult în prezența lui Iisus*. Mulțimile de oameni care îl urmau nu erau mari, pentru că și populația era redusă, dar cel puțin atunci când îl ascultau, acele ființe umane erau complet transpuse într-o stare de emoție și iubire cum rar am întâlnit. Eu însumi aveam impresia că în acele momente zona respectivă parcă era în întregime purificată și cumva „înălțată” din punct de vedere subtil. E foarte dificil de exprimat prin cuvinte, dar ideea generală este că acolo se petrecea ceva cu adevărat divin. Iar oamenii aceia, deși foarte modești din punct de vedere al condiției sociale, trăiau momente cu adevărat sublime. Am remarcat chiar de multe ori că ei înșiși erau uluiți de frenezia stării lor interioare și că se întrebau unii pe alții dacă simt la fel. Totuși, am văzut și persoane de rang social mai înalt, la care bunăstarea materială putea fi remarcată după hainele pe care le purtau și după servitorii care le însoțeau. De obicei, aceste persoane rămâneau puțin mai retrase, dar chiar și ele erau cuprinse de o adâncă pioșenie, renunțând în acele momente la orgoliu sau dispreț. Tăcute și interiorizate, ele îl ascultau pe Iisus cu o privire plină de nostalgie și chiar de un fel de regret interior. Probabil că în unele din acele persoane s-a produs o radicală transformare lăuntrică, spirituală, astfel încât să-și modifice linia vieții de până atunci.

—Dar cum le vorbea Iisus oamenilor? am întrebat, fiind la rândul meu emoționat de cele ce auzeam. Cum se comporta el? Era în mijlocul lor?

—L-am văzut vorbind și în mulțime, dar de obicei prefera să fie în fața oamenilor, să-i vadă pe toți, mai ales atunci când aceștia erau mulți. Impresia era covârșitoare, nu am mai văzut nimic asemănător. Ceea ce se spune în Biblie reprezintă doar o palidă imagine a felului în care el se manifesta; din câte știu eu, nu a fost redată atitudinea lui și nici fenomenala radiație divină pe care o răspândea asupra oamenilor. Desigur, acestea sunt aspecte subtile de nuanță și este clar că s-a pus mai mult accentul pe succesiunea faptică, prezentată chiar și ea într-un mod sintetic. Dar eu îți spun că acele momente erau cu adevărat impresionante.

Ca persoană, Iisus nu era înalt, nu cred ca depășea 1,70 m înălțime, și de aceea de multe ori nici nu puteai să-l observi bine în mulțime. De altfel, ai avut tu însuși ocazia să te convingi de aceasta în înregistrările holografice din Sala Proiecțiilor. Ca toți ceilalți oameni de condiție modestă, purta o cămașă foarte lungă, până la glezne, dintr-o țesătură destul de grosolană; era desfăcută până la piept și uneori era strânsă în jurul taliei cu un cordon din același material. Mânele erau foarte largi și ceva mai scurte de încheietura mâinilor. Pe dedesubt purta uneori o altă cămașă, mult mai subțire, de culoare albă, însă de cele mai multe ori renunța la ea; îi vedeam pieptul gol și pletele de un șaten mai închis revărsându-i-se pe umeri și pe pielea lui. Am fost mirat să constat că, spre deosebire de majoritatea reprezentărilor din iconografia creștină, Mântuitorul purta barbă. De altfel, aproape toți bărbații din acea vreme aveau barbă. Am observat însă, cu ocazia altor proiecții temporale pe care le-am făcut în aceeași perioadă, că pilozitatea lui avea dimensiuni diferite și am înțeles că,

din când în când, el obișnuia să se radă.

—Da, am sesizat și eu că nu prea seamănă cu reprezentările eristice din bisericile noastre, am spus eu, făcând referire în mod indirect la proiecțiile holo-grafice pe care le vizionasem cu doi ani în urmă.

—Nu este practic nicio asemănare fizionomică între statuile sau imaginile picturale creștine ale lui Iisus, cu cel care a fost în realitate. Eu nu am reușit să identific vreuna, cu excepția faptului că trupul nu era foarte viguros, ci mai curând destul de slab. Dacă aș fi luat drept singur reper imaginile iconografice care îl reprezentau, atunci nu aș fi știut să-l identific printre ceilalți oameni, deoarece trăsăturile lui au fost altele decât cele redată în icoane. De pildă, avea nasul puțin mai lat către nări. Remarcai însă imediat fruntea înaltă și deschisă deasupra unor sprâncene bine conturate, dar ceea ce impresionau cel mai mult erau ochii; pot spune că aceștia constituiau magnetul extraordinar al ființei lui, pentru oricine se apropia să-i vorbească. Avea o privire atât de adâncă și o expresie atât de vie în ochi, încât aproape fără excepție toți cei care ajungeau în fața lui pentru a-i vorbi, se emoționau foarte tare și adeseori începeau chiar să plângă, fără un motiv aparent. Am observat că în astfel de cazuri de multe ori El nu îi ridica de jos, unde oamenii se lăsau cu lacrimile șiroindu-le pe obraz, ci aștepta răbdător și foarte serios ca aceștia să-și revină. Iar când se ridicau, El radia o asemenea bunătate, încât doar puțini mai spuneau ceva; cei mai mulți plecau având întipărită pe față o fericire și o mulțumire care depășeau cu mult orice alte probleme.

Vorbea destul de rar, însă foarte condensat, plin de substanță. Percepeam înțelesul vorbelor sale într-un mod intuitiv, ca și cum aș fi fost printre ceilalți care cunoșteau limba și într-adevăr am auzit câteva dintre pildele din Evanghelii. Numai că ele nu erau spuse în continuitatea care este prezentată în aceste texte, pentru că de multe ori i se adresau întrebări chiar în timp ce vorbea și, în general, era destulă forfotă în jur; veneau și plecau mereu oameni, erau mulți copii mici, erau și animale domestice prin preajmă, deoarece mulți care îl însoțeau pentru o perioadă mai lungă de timp își luau cu ei capra sau oile. La început era o anumită vânzoleală, dar am constatat pe măsură ce înaintam în timp că cei din jurul lui, care îi erau apropiați, începuseră să se organizeze ceva mai bine; e adevărat, o făceau într-un mod oarecum rudimentar, dar era totuși ceva mai multă ordine. Între altele, am fost martor la parabola semănătorului; de fapt, Iisus a vorbit mult mai mult despre ea și chiar în două etape. Vrei să-ți spun în ce conjunctură a fost inspirat să o prezinte?

Am înclinat repede din cap, fiind numai ochi și urechi.

— Venise la el o femeie despre care presupun că făcea parte din rândul nobilimii de atunci. I s-a plâns că unii dintre fiii ei, profitând de statutul pe care îl aveau la curtea regelui, făceau multe rele, iar biata femeie suferea din această cauză aproape tot timpul. Doar fiica ei o ajuta și îi era alături, însă nu era credincioasă. Femeia nu înțelegea unde a greșit, pentru că ea se ducea cu regularitate la templu, aducea jertfe și se ruga pentru fiii ei, dar aceștia aveau totuși o viață foarte dezordonată. Am văzut cum Iisus a privit-o pe acea femeie mai mult timp în tăcere, apoi a întrebato dacă venise acolo împreună cu vreunul din fiii ei sau măcar cu fiica ei. Femeia venise singură acolo, fără să anunțe pe nimeni despre aceasta. Atunci Iisus a început să-i dea unele sfaturi, spunându-i că rugile ei valorau cu mult mai mult decât certurile violente pe care le avea aproape zilnic în familie și la care era bine să renunțe. Femeia l-a privit descumpănită, pentru că ea nu vorbise nimic despre acest lucru și apoi începu să

plângă în hohote, înțelegând că cel din fața ei era cu mult mai mult decât își închipuise ea. După aceea a făcut un semn și un servitor a venit în acel loc, aducând un sac de făină și unul de alimente, ca dar din partea ei. Acela, cred, a fost momentul de inspirație divină care a declanșat în Iisus impulsul de a spune parabola semănătorului. Mai întâi l-am văzut uitându-se la sacul cu făină și apoi, din felul în care s-a mișcat și s-a pregătit să vorbească, am înțeles că deja cunoștea firul analogic pe care urma să-l exprime în povestire. A început să expună parabola, dar curând s-a înființat acolo un grup de soldați romani pe cai; mi-am dat seama că Iisus îl cunoștea pe conducătorul lor. S-au retras mai la margine pentru a vorbi și am văzut că romanul îi arăta niște hârtii scrise, având sigiliu pe ele. Pentru că deja se însera, lumea a început să se împrăstie și nu a mai așteptat ca Iisus să revină, să continue pilda. Abia la mult timp după aceea, cred că două-trei săptămâni mai târziu și într-un cu totul alt loc, când nu erau decât cei apropiați lui și doar câteva alte persoane, i s-a reamintit despre acea parabolă pe care începuse să o spună și a fost rugat să o continue. Iisus a remarcat că știa foarte bine ce anume dorea să exprime în acea parabolă dar că, probabil, aceasta nu era atunci pentru cei mulți, ci pentru cei puțini. A mai adăugat că însuși faptul că oamenii s-au dispersat, fără să-l mai aștepte să revină pentru a afla continuarea povestirii, i-a privat de fructul ei ascuns, dar prețios, într-un fel, a subliniat că ceea ce s-a petrecut atunci era aidoma cu ceea ce urma să spună în pilda sa. Nimeni nu mai vorbea în acele momente, iar prezența lui, în picioare fiind, era așa maiestuoasă și demnă, încât am văzut că toți cei prezenți lăsaseră capetele în jos, privind în pământ.

De altfel, acest efect extraordinar l-am mai observat de multe ori atunci când Iisus le vorbea oamenilor și, mai cu seamă, în memorabila predică pe care a susținut-o pe scările uriașului templu, după așa-zisa intrare a sa în Ierusalim. De fapt, atunci lucrurile au fost mai complicate; intrarea lui în oraș s-a derulat pe parcursul a patru zile, pentru că s-au petrecut multe care nu sunt descrise în Biblie. Totuși, nu voi insista asupra acestui punct. Unele dintre acele aspecte sunt delicate. Ceea ce vreau să-ți spun este că, la un moment dat, s-a creat brusc o conjunctură favorabilă și un pâlț de oameni i-au cerut să le vorbească despre ceea ce se află după moarte. În acele momente Iisus cobora treptele venind din templu; era însoțit de două femei tinere și patru dintre discipolii săi principali. L-am văzut cum se oprește și își întoarce capul puțin spre dreapta, unde se aflau câteva persoane; atunci s-au petrecut câteva lucruri extrem de bizare.

Spunând acestea, Cezar se opri, rămânând pe gânduri și derulând în minte, fără îndoială, filmul acelor evenimente epocale. Fierbeam de nerăbdare, astfel încât am îndrăznit să-l întreb ce s-a întâmplat, cum au evoluat lucrurile.

— Această secțiune de evenimente nu este descrisă și nici amintită în vreun text, mi-a spus el. Pare că o ciudată „uitare” a timpului s-a așternut peste cei care au fost prezenți atunci, acolo. Nici eu nu am putut să aflu prea multe și aceasta dintr-un motiv foarte straniu, pe care ți-l voi spune. Așa cum vedeam eu scena, puțin de la înălțime, mă aflam oarecum în partea stângă al lui Iisus. Am observat cum privește brusc spre dreapta, către un grup mic de oameni, foarte atent și concentrat. Dintre aceia a ieșit o persoană bizară, un bărbat care părea blond și destul de neîngrijit la aspect; dădea impresia că era foarte emoționat și nesigur pe el. Stătea puțin aplecat de spate și cu mâna dreaptă sub cămașa lungă, de sub care nu i se vedeau picioarele. Țin minte că acesta a fost primul amănunt care mi-a atras atenția, deoarece toți ceilalți aveau portul până la nivelul gleznelor. Am observat că bărbatul era agitat și privea mereu în lături. Iisus a

făcut câțiva pași către el și i-a spus câteva cuvinte, care m-au lăsat și pe mine perplex; i-a spus acelui bărbat că „nu a ales timpul potrivit pentru ceea ce voia să facă” și că „cei care l-au trimis vor înțelege aceasta”. Apoi a adăugat ceva uluitor: i-a spus că trebuia să se întoarcă imediat de unde a venit, pentru că există o defecțiune și că el se află în mare pericol. Bărbatul l-a privit în ochi câteva clipe, apoi parcă deodată s-a înmuiat și a fost cuprins de convulsii. Au schimbat câteva replici scurte cu voce joasă pe care nu le-am auzit. Imediat după aceea s-a retras printre oameni și atunci s-au petrecut simultan două lucruri pe care nu mi le pot explica nici astăzi: peste toată așezarea s-a auzit un șuier scurt și amenințător, foarte puternic și aproape imediat au început să se adune foarte mulți oameni în fața templului, la poalele scărilor, cerând cu insistență ca Iisus să le vorbească. M-am deplasat instantaneu, foarte curios, pentru a vedea cine era acel bărbat care făcea oarecum notă discordantă printre ceilalți oameni, care se comportase atât de ciudat și căruia Iisus îi acordase o asemenea atenție. Deși în mod normal localizarea oricărui punct spațial sau a oricărei persoane era instantanee atunci când îmi manifestam voința, totuși nu m-am deplasat niciunde; am rămas pe loc, ca și cum nu aveam unde să mă proiectez. Am „derulat” clișeul akashic doar puțin, dar nu am putut să identific acea persoană. Niciodată, de atunci înainte, nu mi s-a mai petrecut așa ceva; era ca și cum acel bărbat dispăruse.

—Ai idee cam *ce* poate să însemne asta? am întrebat curios.

—Există unele supoziții, dar prefer să nu le împărtășesc încă. Ele țin de un domeniu care poate fi greu înțeles de oameni.

Totuși, eu am insistat și în cele din urmă Cezar mi-a spus despre ce era vorba, cu mențiunea de a nu scrie despre aceasta. Făcuse unele corelații și cercetări în această direcție, fiind aproape sigur de concluzia lui. Aceasta a fost însă atât de zguduitoare, încât am rămas perplex, neștiind ce să mai zic. În cele din urmă am revenit la povestirea lui inițială:

—Nu mi-ai spus care a fost primul „impact”, atunci când ai realizat proiecția inițială. Știi, pe acea pantă de deal, unde Iisus vorbea între câțiva discipoli de-ai lui.

—Așa este, dar am dorit să-ți prezint mai întâi o situație de ansamblu, presărată cu anumite fapte concrete. Sunt prea multe pentru a ți le povesti pe toate și de aceea îți voi specifica doar anumite aspecte. Chiar și rapoartele pe care le-am întocmit sunt prezentate în sinteză, deoarece este practic imposibil să subliniez toate elementele, nuanțele și trăirile care apar în aceste proiecții temporale, foarte complexe prin conținutul lor.

La puțin timp după ce am făcut cunoscută utilitatea acestei instalații tehnologice și după ce oamenii de știință americani au început să se „acomodeze” cu ea, la nivel diplomatic s-a luat hotărârea ca Vaticanul să fie contactat și să i se prezinte rapoartele, doar cele privitoare la viața lui Iisus. Mi s-a părut un fel de mișcare abilă și în același timp surprinzătoare, mai ales că venea la propunerea și chiar insistențele americanilor. Mi-am dat seama curând că ea nu era făcută neapărat în sensul unui act de etică și morală creștină, ci mai ales pentru a exercita asupra papalității un fel de surdă presiune diplomatică, prin unele surprize de proporții care apăreau menționate în aceste rapoarte. Unele dintre ele ți le voi împărtăși și ție, altele însă este mai bine deocamdată să rămână necunoscute.

Sigur, ne-am pus problema că Vaticanul ar fi putut ignora complet aceste informații, deoarece nu existau practic niciun fel de probe concrete, ci doar niște

rapoarte scrise. Partea americană a menționat însă că într-un astfel de caz s-ar fi putut totuși decide admiterea a doi-trei cardinali ca martori ai dispozitivului și ansamblului subteran din Bucegi, despre care papa deja știa. Din câte cunosc, au fost unele întrebări și argumentații delicate pe marginea adevăratelor interese care se află la baza acestor insistențe de a se prezenta conducerii papale aspectele necunoscute ale creștinismului, dar asta face deja parte din subtilitățile diplomatice și politice în care nu doresc să intru acum. Surpriza noastră a fost aceea că Vaticanul a răspuns repede, printr-un curier special, că avea cunoștință despre toate aceste aspecte încă de mulți ani în urmă; ulterior am aflat că unele dintre serviciile secrete de informații ale Statelor Unite cunoșteau și ele sursa acelor dezvăluiri, dar că subiectul a continuat, se pare, să rămână învăluit într-un relativ mister de-a lungul timpului, deși au existat și anumite ecouri în presă. Franchetea Vaticanului a reușit chiar să dea o replică ușor ironică atitudinii americane, oferindu-se să prezinte chiar *înregistrarea în sinteză a vieții lui Iisus*, ca factor de verificare a rapoartelor prezentate de mine. Au fost trimiși câțiva reprezentanți la Vatican pentru discuții; din partea noastră a fost delegat generalul Obadea și unul dintre oamenii de știință care alcătuiesc comisia specială de cercetare în legătură cu ansamblul subteran din Bucegi. La întoarcere, generalul mi-a mărturisit uluit că a văzut efectiv înregistrarea celor mai importante aspecte din viața și misiunea spirituală a lui Iisus și că acestea erau identice, în ipostazele comune pe care le prezentau, cu rapoartele mele. Bineînțeles, nici acele înregistrări și nici eu nu am putut cuprinde integral viața Mântuitorului; de pildă, eu m-am concentrat în special asupra ultimei părți, cea a misiunii lui spirituale efective, care însă a durat ceva mai mult de trei ani, cum este precizat în scrierile creștine. În realitate ea s-a desfășurat pe parcursul a trei ani și jumătate, aproape patru ani. Vaticanul însă avea înregistrări ale vieții lui Iisus și din perioada copilăriei și chiar din cea a adolescenței și a tinereții sale, adică din acei ani despre care aparent nu se știe nimic despre ceea ce a făcut el. În fine, acestea sunt totuși aspecte conexe în care nu doresc să intrăm acum; este însă cert că Vaticanul deține și el o adevărată mină de informații ezoterice, pe care din motive evidente nu dorește să le facă publice.

Aici Cezar s-a întrerupt câteva momente pentru a aduce două băuturi tonifiante din rezervele noastre alimentare. Am rămas tăcut, reflectând la nenumăratele implicații pe care le-ar putea avea cunoașterea efectivă a acestor aspecte în lumea modernă. Eu însumi eram total uluit de ceea ce îmi povestea Cezar și realizam faptul că, în realitate, până în acele momente trăisem într-un păienjenis de dezinformare și alterare a adevărului.

—Aceasta reprezintă însă o mică parte din totalul informațiilor pe care le-am acumulat de-a lungul proiecțiilor mele temporale prin istoria acestei planete. Ai fi cu adevărat zguduit să cunoști realitatea transformărilor care au avut loc în decursul timpului.

—Dar am urmărit o bună parte din ele în Sala Proiecțiilor acum doi ani, am spus eu nedumerit.

—Ei bine, ai putea avea mari surprize; mă refer la o particularizare a clișeelelor akashice. Imaginile holografice din Sala Proiecțiilor ne prezintă, cum e și firesc, o evoluție de ansamblu a istoriei Pământului și a omului. Ai văzut, de exemplu, transformările geologice care au avut loc la nivelul planetei și mai ales de unde provenim noi, ca ființe umane inteligente. Dar eu mă refer acum la perioade istorice precise, la momente dramatice în evoluția omului, la succesiuni dinastice, la enigme care au aruncat în ceață multe realități istorice.

Practic vorbind, este un domeniu aproape inepuizabil. Dar nu acesta este scopul nostru acum. Să revin la ceea ce-ți spuneam, deoarece nu mai avem prea mult timp la dispoziție și va trebui să pornim la drum.

Am aprobat din cap, sperând în forul meu interior că voi avea prilejul să dețin eu însumi, la un moment dat, acea cunoaștere misterioasă a trecutului și a viitorului omenirii. Speram astfel să am prilejul și capacitatea să realizez proiecții temporale cu ajutorul acelei instalații uimitoare.

— Atunci când am realizat prima proiecție temporală și am văzut acel grup de oameni care discutau, m-am deplasat în dreptul lor. Ți-am spus că am știut cu precizie cine dintre ei era Iisus. Ceea ce însă nu am apucat să-ți spun a fost că printre bărbații din acel loc se aflau și trei femei; una dintre ele stătea chiar lângă Mântuitor și îți voi spune că în acel moment am știut cu exactitate cine era. Cunosc faptul că există multe controverse pe această temă și că, fără doar și poate, înregistrările pe care le deține Vaticanul, coroborate cu acest dispozitiv de deplasare în timp pe care noi l-am folosit, ar produce un cutremur de proporții în lumea creștină. Lucrurile au fost prezentate în mod eronat cu bună știință, încă de la începuturile creștinismului, iar dovezile scrise au fost majoritatea distruse, cu toate că o parte dintre cele puține care au mai rămas au fost descoperite de curând.

Adevărul istoric este însă complet diferit, cel puțin în direcția aceasta; din păcate, este o direcție fundamentală, care odată modificată nu a mai putut fi schimbată fără să provoace mari neajunsuri bisericii creștine. Am fost curios să verific eu însumi momentul crucial în care lucrurile au fost decise în acest mod; mă refer la un anumit adevăr esențial din viața lui Iisus, pe care puțini oameni îl cunosc și chiar și mai puțini au dovezi palpabile despre el. Evenimentul respectiv s-a petrecut nu mult după răstignirea Mântuitorului, pe care ai putut s-o urmărești și tu în proiecțiile holografice.

Mi-am adus aminte cu înfiorare de acele momente cutremurătoare. Imaginile aproape incredibile erau de un realism sfâșietor și trebuie să recunosc că ele sunt aproape singurele, din câte cunosc eu, care sunt prezentate în textele creștine autentice într-un mod corect, aproape în totalitatea lor. Este adevărat că descrierea lor apare oarecum lapidară, dar în esență ele respectă adevărul istoric. Am remarcat și unele inadvertențe, precum și unele omisiuni, dar consider că acestea sunt relativ lipsite de importanță pe lângă elementul principal, care a fost răstignirea lui Iisus. De exemplu, el nu a fost ajutat de nimeni să poarte în spate bucata de lemn până pe ridicătura de pământ unde erau răstigniți mai mulți oameni. A existat însă o tentativă în acest sens, a unei femei și a unui bărbat care la un moment dat au dorit să-l ajute pe Mântuitor, chiar la baza pantei, dar au fost îndepărtați cu brutalitate. De asemenea, inițial pe drumul supliciului nu erau foarte mulți oameni; este însă adevărat că ei au încercat să-l linșeze pe Mântuitor și aici intervenția soldaților romani a fost salutară. Totuși, nebunia oamenilor a început cu adevărat abia din momentul în care unul dintre soldați a fost aproape omorât de o piatră care l-a izbit în cap. Atunci s-a produs o învălmășeală și s-a oprit înaintarea. Situația devenise brusc foarte tensionată și, așa după cum mi-a relatat și Cezar când descria momentele de la templul din Ierusalim, am văzut cum, de o parte și de alta a drumului, se strâng foarte repede mulți oameni. În câteva minute se crease o busculadă de nedescris; era foarte mult praf și atunci imaginile l-au arătat pe Mântuitor căzut în genunchi, cu capul în jos, covârșit de greutatea lemnului de pe umeri. Tot atunci au sosit mai mulți soldați pe cai, care au restabilit întrucâtva ordinea. Era un val aproape

inexplicabil de mânie care cuprinsese mulțimea. Cei care se aflau deoparte și de alta a drumului aruncau cu pietre și cu multe alte obiecte, atât în Iisus, cât și în soldați. Mulți oameni au fost atunci bătuți și răniți.

Abia după răstignirea efectivă, pe care eu nu am văzut-o în imagini, lucrurile păreau să se mai fi liniștit puțin. Proiecția holografică prezenta în sinteză doar trupul Mântuitorului, care era deja răstignit, și a insistat apoi mai ales asupra intervalului de aproximativ jumătate de oră după aceea, poate chiar ceva mai mult, deoarece am remarcat că deja se înnoptase. Aceasta este însă o parte foarte ocultată a acelor timpuri, pentru că, din câte știu, nu există nicio relatare, măcar aproximativă, a acelor evenimente care au urmat. În general, textele au descris doar elemente factice, personaje – care multe nu coincid exact cu cele menționate în Evanghелиi – dar nu și alte fenomene extrem de importante care s-au petrecut în acel scurt interval de timp. Ulterior am ajuns la singura concluzie valabilă, anume că ele au fost îndepărtate din memoria colectivă și deci din relatările scrise, datorită faptului că nu aveau niciun corespondent cu ceva cunoscut și pentru că i-au bulversat atât de mult pe oameni, încât aceștia au preferat să uite acele întâmplări năucitoare. Dar eu am văzut cu claritate tot ceea ce s-a întâmplat atunci, în imagini holografice de un realism extraordinar. Și trebuie să recunosc că fenomenele petrecute în acele clipe au avut într-adevăr un aspect înspăimântător, care ar fi zguduit din temelii chiar și concepțiile și cunoștințele societății actuale.

Inițial, după ce am vizionat imaginile respective, mi s-a interzis să scriu despre ele. În timp ce proiecția se derula, Cezar îmi specifica punctual ce anume trebuie să prezint în carte și ce nu. Erau aspecte delicate în acel moment, atât de ordin politic, cât și de ordin ideologic, religios. Condițiile nu erau propice pentru anumite dezvăluiri, deoarece situația în ansamblul ei se dovedea a fi instabilă la nivel diplomatic între Statele Unite și România. Acum există însă premise noi care fac posibile anumite deoalări din așa-numitul „fond secret”. Chiar dacă pentru mulți oameni acestea pot părea că frizează absurdul, fiind percepute ca ireale, totuși eu am avut ocazia să văd personal acele imagini holografice uluitoare, care și pe mine m-au lăsat perplex. Imaginile aveau o încărcătură emoțională deosebită și, fiind totodată foarte clare, contribuiau la dramatismul situației și la capacitatea de a empatiza cu aceasta.

Proiecțiile înfățișau momentul înserării, la puțin timp după ce Iisus a fost dat jos de pe cruce. Atunci s-a petrecut un lucru aproape magic: am văzut cum nori foarte întunecați se adună repede pe cer și se concentrează deasupra dealului, *coborând foarte jos, la doar câteva zeci de metri deasupra capetelor oamenilor care mai erau acolo*. Am văzut, de asemenea, fulgerele amenințătoare care brăzdau acei nori vineții, creând imagini apocaliptice, și vedeam fețele îngrozite ale oamenilor care țipau înfricoșați, dar care totuși *nu puteau părăsi coama dealului*, deși încercau aceasta cu disperare. Păreau că se învârt în cerc, unii printre alții, fără să înțeleagă ce se petrece. În celelalte zone ale cerului, deși erau și acolo nori amenințători de furtună, brăzdați de fulgere, totuși ei se aflau la o înălțime mai mare. Apoi am văzut semnele unui cutremur teribil și am înțeles de ce acele ființe umane fugeau fără o țintă anume, fiind efectiv cuprinse de o teribilă panică. Unele cruci s-au prăbușit la pământ, cu tot cu cei care erau răstigniți pe ele, iar în partea opusă s-a produs o alunecare masivă de teren, care a rupt practic micul deal de la o treime de bază, făcându-l astfel să devină ca un perete drept. Am fost martorul unor secvențe care mi-au tăiat respirația; în obscuritatea accentuată care se lăsase peste oraș și în dezorientarea generală

creată de cutremur, pe cer au apărut, ieșind încet din norii vineții, două discuri uriașe care aveau pe margini un fel de lumini intermitente de semnalizare, de culoare portocalie și albastră. Aceste lumini păreau să parcurgă circumferința acelor discuri gigantice. La câteva secunde după aceea, asupra dealului și apoi asupra orașului din apropiere au fost proiectate, la anumite intervale, niște conuri uriașe de lumină foarte intensă, care luminau până în cele mai mici detalii aria de sub ele. Unul dintre discuri a rămas deasupra dealului, în timp ce celălalt s-a îndreptat lent către oraș. Inițial, am văzut cum oamenii rămăseseră ca paralizați, privind în sus către cele două apariții. Mai apoi au început să țipe și, din expresia feței lor și din gesturile pe care le făceau, acoperindu-și urechile cu palmele, am dedus că cele două discuri emiteau probabil niște sunete teribile, care erau simultane cu proiecția conurilor gigantice de lumină.

Acelea au fost, într-adevăr, imagini de coșmar și mi-au rămas întipărite foarte clar în minte. Speculațiile care pot apărea sunt nenumărate, dar personal nu cred că-și au rostul. Am văzut lucrurile exact așa cum s-au petrecut și ele nu pot în niciun caz să fie ignorate. Ulterior, discutând cu Cezar despre acest subiect, după reîntoarcerea noastră din expediție, mi-a dezvăluit faptul că el a avut ocazia în mai multe rânduri să se convingă, în proiecțiile temporale pe care le-a efectuat, că astfel de apariții pe cer mai ales în Antichitate, erau relativ dese. Este doar o problemă de mentalitate și, la urma urmelor, chiar de maturitate a gândirii și a înțelegerii structurii vieții în univers, ca să putem asimila în mod corect astfel de evenimente istorice.

Mi-am revenit repede din amintirile care îmi inundaseră mintea și l-am rugat plin de interes pe Cezar să-mi spună care era acel element foarte secret din viața lui Iisus, care nu a fost prezentat de biserica creștină.

— Am fost martor la întâlnirea oficială a ceea ce putea să însemne, pe atunci, conducerea bisericii creștine în formare. Din tot ceea ce s-a petrecut în acel conciliu, desfășurat pe parcursul mai multor zile, merită să-ți spun doar că votul pentru viziunea restrictivă asupra femeii și chiar pentru blamarea ei a fost destul de strâns cu cel care dorea să păstreze tradiția. A fost, ca de obicei, un proces de manipulare. Am văzut aproape în detaliu anii importanți ai misiunii spirituale a lui Iisus și îți pot spune că niciodată el nu a propovăduit despre femeie ceea ce biserica creștină susține în zilele noastre. Dimpotrivă.

Am observat că Cezar era grav și în același timp foarte hotărât în ceea ce spunea.

— Atunci când l-am văzut prima oară pe Iisus printre discipolii lui pe acel deal, lângă el se afla una dintre cele trei femei, care avea o personalitate și o strălucire aparte a ființei. Ea era cea mai tânără, fiind și cea cu trăsăturile cele mai frumoase dintre ele. Intuitiv am știut atunci că ea este cea care în Evangheliile apare ca fiind Maria Magdalena. Și tot atunci am realizat, prin firele subtile ale conexiunilor cauzale, că între ea și Mântuitor exista o legătură foarte puternică. Am perceput, de asemenea, faptul că unii dintre discipoli nu erau întru totul de acord cu această legătură, din cauza faptului că se simțeau lăsați oarecum în plan secund. Doar doi dintre ei nu împărtășeau acea stare, care provenea fără îndoială dintr-o percepție orgolioasă asupra realității. Din celelalte proiecții sau „derulări” akashice, am avut ocazia să constat că Iisus și Maria Magdalena erau aproape tot timpul împreună; doar atunci când Mântuitorul vorbea mulțimilor și discuta cu oamenii în particular, ei nu erau în același loc. Seara însă îi vedeam adeseori că se retrăgeau în singurătate, doar ei doi.

De obicei, ea era prima care primea inițierea de la el și am văzut cu uimire

că atât discipolii, cât și mulți dintre cei care îl urmau, practicau anumite metode de purificare și însănătoșire a corpului, mai ales pe malul râurilor, unde aveau apă la dispoziție. De multe ori am văzut-o chiar pe Maria Magdalena ghidându-i pe oameni în aceste metode simple și mulți veneau la ea să-i ceară ajutorul atunci când Iisus era ocupat cu alții. Știu, sunt aspecte radicale, care contravin în mod flagrant cu cele cunoscute și susținute de biserica creștină, dar cu toate acestea ele trebuie susținute cu curaj, deoarece constituie purul adevăr istoric.

Deși eram consternat auzind cele spuse de Cezar, totuși mă bucuram că ele nu au creat în mine niciun fel de respingere. Dimpotrivă, simțeam chiar un fel de descătușare, de eliberare interioară la gândul că în acest fel sufletul omului este reîntregit. Pe de altă parte, eram conștient că, în epoca actuală, acest adevăr are puține șanse să fie acceptat și înțeles în mod corespunzător. Prea adânc au fost săpate șanțurile amenințărilor, pedepselor și damnării în mințile oamenilor, în toată această lungă perioadă. Cu toate acestea, alegerea proprie este esențială, astfel încât e fundamental ca lucrurile să fie cunoscute în întregime. Judecata corectă, bunul simț spiritual și credința pură sunt în opinia mea câteva virtuți care îl pot ajuta foarte mult pe omul modern să facă alegeri pertinente și să nu se lase oprit de obstacolele dificile ale fanatismului sau obtuzității conceptuale.

— În momentul în care m-am proiectat lângă acel grup, Iisus și-a ridicat încet privirea către mine, spre în sus, a continuat Cezar să-mi povestească. Bineînțeles, era vorba doar de conștiința mea, *dar el simțise totuși prezența mea subtilă și reacționase în consecință*. Deși continua să vorbească celorlalți, totuși simultan i-am auzit vocea în minte, foarte clar, spunându-mi că este bine că mă aflam acolo și că investigațiile mele viitoare vor crea un lanț complex de cauzalități succesive care îi va ajuta mult pe cei care vor avea puterea să înțeleagă. Chiar și pentru mine, aceea era o experiență extraordinară. Singurul moment pe care nu l-am putut surprinde în proiecțiile temporale pe care le-am făcut în acea perioadă a fost cel al „schimbării la față”. A fost același gen de blocaj temporal pe care nu l-am putut depăși.

Cezar tăcu brusc. Simțeam că, deși mai erau multe alte lucruri de povestit, totuși el prefera să nu mi le spună deocamdată. Știam că era necesară întotdeauna o anumită gradare pentru a face posibilă asimilarea corectă a elementelor povestirii; în plus, momentul plecării se apropia și noi încă nu ne odihniserăm. Eram obosiți, dar cu toate acestea aș fi vrut foarte mult să încerc eu însumi senzația deplasării în timp, să mă conectez la misterioasa instalație.

L-am văzut pe Cezar zâmbind ușor.

— Ți-am spus că aveam de gând să-ți propun această experiență foarte specială. Totuși, în condiția ta actuală, e posibil să nu reușești. Să vedem, depinde numai de tine, a mai adăugat el, invitându-mă astfel să iau loc pe platforma cilindrului.

Pasul în timp

M-am ridicat cu emoție în picioare și m-am îndreptat spre cilindru. În mod ciudat, acum că știam ce urma să fac, mișcările îmi deveniseră mai lente, iar inima îmi bătea să-mi spargă pieptul. Nu puteam nici să vorbesc. Îmi simțeam dinții încheștați, iar în jurul capului parcă plutea un nor apăsător de energie. M-am așezat cu greu pe platforma îngustă, iar Cezar veni lângă mine pentru a-mi

potrivi pe frunte banda din metal cu cristale încrustate. Își dădea prea bine seama că eram foarte emoționat și chiar puțin speriat, dar nu mi-a spus nimic. Căutam să-mi controlez și să-mi reglez respirația, concentrându-mă la suflul inspirat și cel expirat și imaginându-mi cum acesta intră și apoi iese din corp pe coloană, prin creștetul capului.

În cameră era o liniște mormântală și doar respirația mea se mai auzea, la început relativ agitată, apoi din ce în ce mai liniștită. M-am felicitat în gând pentru că începusem de mai mult timp practica tehnicilor tibetane din pergamentul pe care mi l-a dăruit zeița Machandi; în acele clipe ele și-au dovedit cu prisosință utilitatea. Sesizând faptul că am devenit relaxat, Cezar mi-a apropiat încet banda metalică de frunte, reglând-o la înălțimea capului meu. Am apucat doar să gândesc că aceasta era precum o diademă, când brusc am simțit cu claritate că întregul trup îmi era învăluit de un val de energie foarte plăcută, dar intensă. Am avut senzația certă că lumina din jur scade în intensitate, iar conturul lucrurilor devine oarecum cețos. Mijlocul frunții mele a început să devină tot mai fierbinte în timp ce gâtul mi se umfla, împiedicându-mă să respir. Am transpirat brusc și am început să tremur de efortul pe care îl făceam pentru a rezista. Cezar îmi scoase banda metalică de pe cap.

— S-ar putea ca influxul energetic subtil să fie prea puternic pentru tine, s-a justificat el. Trebuie să te liniștești.

Nu am spus nimic, dar chiar înainte de a-mi ridica de pe cap „diadema” simțisem un fel *de* ușurare, o curgere mai normală a energiei. Acesta a fost motivul pentru care l-am rugat pe Cezar după câteva minute, timp în care mi-am revenit complet, să reluăm experiența. El mi-a așezat pe frunte banda cu cristale și am simțit din nou acel val specific de energie plăcută invadându-mi trupul, urmat de strania percepție a micșorării luminozității în cameră, însă de această dată puteam să respir; puțin cam greu, dar totuși puteam să respir. În schimb, zona din mijlocul frunții, acolo unde unul dintre cristale îmi atingea pielea, aproape mă frigea. Eram însă decis să suport acea durere pentru a continua experiența. Nu puteam practic să mă gândesc la nimic, din cauza senzației de disconfort din gât și a căldurii pe care o simțeam la nivelul frunții. Pe lângă acestea, am început să simt cu îngrijorare cum apare și se amplifică treptat o senzație de greață căreia nu-i puteam face față. O clipă am fost cuprins de panică, dar am reușit să mă controlez, gândindu-mă că Cezar se afla lângă mine și putea să intervină oricând ar fi fost necesar. Tocmai când gândeam aceasta el îmi scoase din nou instalația din jurul capului.

Mă privea cumva amuzat, fără să-mi spună nimic. I-am descris simptomele și el a apreciat că se încadrează în limitele firești, chiar dacă sunt neplăcute.

— Singurul dezavantaj este acela că, poate, nu vei putea să experimentezi acum proiecția în timp, mi-a spus el.

Eram nevoit să recunosc că avea dreptate. Bănuiam că nu putea fi chiar atât de simplu, dar nici nu mă înduram să renunț. De data aceasta am așteptat ceva mai mult timp pentru a mă liniști. După aproximativ un sfert de oră m-am decis la o nouă încercare. Am parcurs aceleași etape și aceleași senzații, doar că acum respiram deja mai liber, iar senzația de greață era doar vagă, fără să devină alarmantă. Totuși, eram incapabil să mă concentrez, fiind mai mult preocupat să

mențin o relativă stare de echilibru interior, în speranța că acele senzații neplăcute vor dispărea. După câteva minute de agitație am luat însă ferm hotărârea să mă abandonez energiei infuzate de cristalul uriaș, indiferent de riscuri. Mi-am dat seama că, dacă aș fi continuat să rezist în acest fel, cel mai probabil e că n-aș fi obținut niciun rezultat. De aceea, am închis ochii și mi-am ațintit toată atenția de care eram capabil în creștetul capului.

Atunci s-a petrecut un fenomen ciudat: brusc, ambientul a devenit negru, dar totuși luminos. Nu știu prea bine cum să descriu acea stare, dar senzația clară era totuși aceea că întunericul desăvârșit în care intrasem era în același timp plin de lumină. Aș putea spune că era un fel de întuneric clar. Apoi am avut imediat senzația că alunec pe un tobogan, dar nu în jos, ci în sus. Deși sesizam toate aceste stări, totuși știam că gândirea mea era *altfel*, mai complexă, în mai multe direcții simultan. În timp ce mă preocupau aceste observații și senzații, auzeam din ce în ce mai clar, venind de departe, o voce stranie, feminină, care îmi suna foarte cunoscut. Inima a început să-mi bată repede, pe măsură ce întunericul se disipa încet, lăsând să se vadă interiorul peșterii din Tibet, în care fusesem cu un an înainte. M-am văzut pe mine însumi în momentul în care Machandi îmi atingea gâtul și fruntea și am simțit cu atât mai puternic emoția și starea inefabilă de care eram cuprins atunci. Totuși, fruntea parcă îmi luase foc, astfel încât atenția mea a scăzut, orientându-se spre locul durerii și atunci am constatat mai întâi o fluctuație în imagine, ca un fel de bruiere, urmată de dispariția ei totală. Am deschis ochii oarecum buimac: eram tot acolo, în Camera Ocultă; Cezar mă privea curios în lumina din jur, care era slabă ca intensitate.

Am urmărit să mă adun și să dau o anumită coerență primei mele experiențe de deplasare în timp. Fără îndoială că instalația a preluat și a modulat temporal impresia cea mai puternică din subconștientul meu, proiectându-mă cu un an în urmă în locația respectivă. Totul era atât de viu și de clar, chiar mai bogat în trăiri și percepții decât în varianta fizică! Am închis din nou ochii încercând de această dată să mă proiectez într-un moment temporal ales de mine prin voință proprie. Căutam febril în minte un astfel de reper, urmărind să-mi dau seama ce anume m-ar putea interesa mai mult. Am sesizat că atunci spațiul negru din fața ochilor „tremura” sau, mai bine zis, făcea valuri, iar în anumite regiuni ale sale apăreau crâmpoșe ininteligibile de imagini, care mai apoi dispăreau într-o fracțiune de secundă. Simțeam cum fierbințeala din frunte crește din nou tot mai mult astfel că, în disperare de cauză, am ales din milioane de posibilități să mă proiectez în timpul construcției tunelului secret de la Marea Piramidă către Camera Ocultă. Proiecția temporală a fost instantanee, foarte dură, ca un fel de „izbitură”. Am văzut niște lumini orbitoare într-un spațiu de secțiune triunghiulară, la fel cu cea a tunelului văzut de noi în imaginile holografice ale computerului lui Aiden. Acolo exista un dispozitiv complicat din care se emitea o rază laser sau de altă natură, de culoare albastră, care tăia „roca” și straturile de sol cu foarte mare precizie. În jurul lui se aflau însă trei ființe care mi-au provocat instantaneu o senzație de adâncă repulsie; aveau aparență umană, dar cu toate acestea erau mult diferite de noi. Am fost atât de surprins de aspectul lor și mai ales de senzația empatică, profund nocivă, pe care am resimțit-o în preajma lor, încât repulsia m-a proiectat brusc înapoi în realitatea prezentă. Am

deschis imediat ochii și mi-am scos banda de pe cap cu un gest spasmodic; nu mai rezistam presiunii exercitate în frunte, care se extinsese și la nivelul ochilor.

Am coborât în sală și am făcut câțiva pași pentru a mă liniști. Văzând agitația mea, Cezar mi-a respectat tăcerea. La urma urmelor, aveam destul timp la dispoziție, pe drumul de întoarcere, pentru a-i povesti în amănunt experiența avută. Mi-am dat totuși seama cât de important este ca mintea să fie liniștită, stabilă și ferm orientată. Altfel, călătoria cu „mașina timpului” ar fi mereu o agitație fără rost și o experiență fără finalitate.

Am strâns împreună cu Cezar ultimele lucruri și am împachetat totul în vehicule. Am mai privit o dată misteriosul loc în care mă aflasem și trăisem evenimente uluitoare în decursul a mai puțin de douăzeci și patru de ore. Apoi i-am trezit pe cei trei colegi, deoarece trebuia să ne încadrăm în programul stabilit pentru expediție. După alte câteva verificări, Cezar a sigilat Camera Ocultă, închizând ușa enormă din piatră. Am urcat tăcut în vehicul și m-am gândit că mi-ar fi plăcut să fiu atât de concentrat și hotărât ca în acele clipe, atunci când m-am conectat la instalația de deplasare în timp. Nu puteam decât să sper că, urmând acest nou curs al vieții mele ca angajat al Departamentului Zero, voi avea ulterior ocazia să mă perfecționez și să realizez proiecții temporale mult mai eficiente.

Cezar verifică legăturile video și audio între cele trei vehicule. Apoi, ca de obicei, mă privi întrebându-mă din ochi dacă totul este în regulă. Am înclinat din cap, afirmativ. Vehiculul se afundă cu viteză în spațiul nebulos al tunelului scaldat în lumină indigo, în timp ce eu mi-am îndreptat gândurile spre misteriosul cristal rubiniu din Camera Ocultă. Simțeam că într-un viitor nu prea îndepărtat aveam să-l revăd...

SFÂRȘIT

